

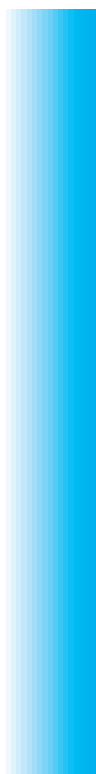

Ризографы серии **RP**

*Руководство
пользователя*

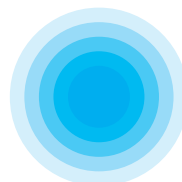
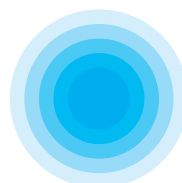
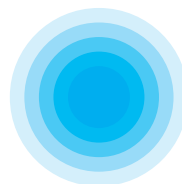
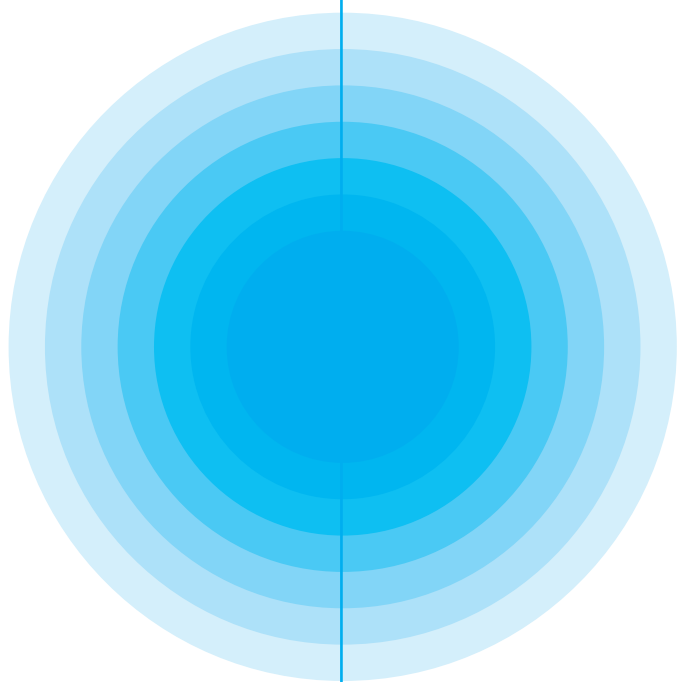

RISO

КОМПАНИЯ RISO НЕ ДАЕТ ОТНОСИТЕЛЬНО ДАННОГО РУКОВОДСТВА НИКАКИХ ГАРАНТИЙ, ВКЛЮЧАЯ, НО НЕ ОГРАНИЧИВАЯСЬ ВЫТЕКАЮЩИМИ ГАРАНТИЯМИ О ПОТРЕБИТЕЛЬСКОЙ ЦЕННОСТИ РИЗОГРАФА И ЕГО ПРИГОДНОСТИ ДЛЯ КОНКРЕТНЫХ ЦЕЛЕЙ.

КОМПАНИЯ RISO НЕ НЕСЕТ ОТВЕТСТВЕННОСТИ ЗА СОДЕРЖАЩИЕСЯ В РУКОВОДСТВЕ НЕТОЧНОСТИ ИЛИ ЗА СЛУЧАЙНЫЕ ИЛИ ВЫТЕКАЮЩИЕ УБЫТКИ В СВЯЗИ С ПОСТАВКОЙ, ИСПОЛНЕНИЕМ ИЛИ ИСПОЛЬЗОВАНИЕМ ДАННОГО РУКОВОДСТВА.

КОМПАНИЯ RISO НЕ БЕРЕТ НИКАКИХ ОБЯЗАТЕЛЬСТВ ЗА УБЫТКИ, ВОЗНИКШИЕ В РЕЗУЛЬТАТЕ ИСПОЛЬЗОВАНИЯ ИНФОРМАЦИИ РУКОВОДСТВА.

Содержание

Ризографы серии RP	5
--------------------------	---

Знакомство с ризографом

7

Руководство по безопасной установке	8
<i>Установка</i>	8
<i>Силовое подключение</i>	9
Знакомство с частями и компонентами	10
Панель управления	12
Главный дисплей	14

Подготовка ризографа к работе

17

Бумага для печати	18
<i>Формат и вес</i>	18
<i>Принципы безотказной работы</i>	18
<i>Хранение бумаги</i>	18
Оригиналы	19
<i>Размеры и вес</i>	19
Подготовка к печати	20
<i>Подготовка лотка подачи</i>	20
<i>Добавление или замена бумаги</i>	22
<i>Подготовка приемного лотка (только для RP3700)</i>	23

Основные операции

25

Руководство по безопасному обращению и работе	26
<i>Рабочие условия</i>	26
<i>Предосторожности при обращении</i>	26
Основные процессы	27
<i>Изготовление мастера</i>	27
<i>Печать</i>	27
Основные процедуры	28

Руководство по компьютерному интерфейсу

31

Подключение к компьютеру	32
<i>Использование стандартного кабеля</i>	32
<i>Использование линии дальней связи</i>	33
Основные интерфейсные операции	34
Расширение функций при использовании карты памяти для документов	37
<i>Хранение файловых данных</i>	38
<i>Вызов хранимого файла</i>	39
<i>Задание диапазона вывода</i>	41
<i>Удаление файловых данных из памяти</i>	43
<i>Сканирование и сохранение данных документа</i>	44
<i>Задание дополнительных опций сканирования</i>	48
<i>Подтверждение результата сканирования</i>	49
<i>Переименование файла сканированных данных и его владельца</i>	50
<i>Настройка имени владельца</i>	51
Изменение настроек режима данных	53

Основные функции

55

Фото/полутонная обработка	56
Выбор режима обработки изображения	56
Получение улучшенных оттисков	57
Уменьшение и увеличение оригиналов	59
Использование настройки размера [Auto] (автоматическая)	59
Использование настроек [Standard] (стандартная), [Zoom] (плавный масштаб) или [Free] (произвольная)	60
Добавление полей на оттисках	62
Изменение контрастности оттисков	64
Автоматический выбор бумаги (только для модели RP3790)	65
Автоматический выбор бумаги	65
Ручной выбор бумаги	66
Изменение скорости печати	67
Изменение плотности печати	68
Сдвиг оттиска	69
Автоматическая печать	71
Пробные оттиски	72
Увеличение периода [Reserved] (задержка)	73
Изменение порядка печати (при прямой печати)	74
Пропуск текущей страницы	75
Отмена текущего печатного задания	76
Подтверждение текущих настроек	77

Стандартные функции

79

Режим холостого хода	80
Печать с переплетенных оригиналов	81
Обновление мастера	83
Защита конфиденциальных документов	84
Печать нескольких оригиналов одновременно	86
Мультиплицирование оригиналов	88
"Билетная" печать	93
Изменение информации о бумаге	97
Предотвращение ошибок подачи/выдачи бумаги	101
Задание управления за слежением двойной подачи	101
Управление крыльями выдачи	102
Настройка автоматического приемного лотка	104
Пропуск служебной разметки	106
Настройка боковых полей	108
Получение улучшенных фото оттисков	110
Зеркальная печать	112
Счетчики	113
Изменение порядка обработки	114
Задание автоматического процесса	114
Задание полуавтоматического процесса	115
Поворот оттиска на 180 градусов	116
Быстрый вызов функций	117
Запись часто используемых функций	117
Изменение записанных функций	121

Специальные функции

123

Хранение настроек в памяти	124
<i>Хранение настроек текущего печатного задания</i>	124
<i>Переименование сохраненных настроек</i>	127
<i>Очистка сохраненных настроек</i>	129
<i>Вызов хранимых настроек</i>	130
Автоматическая сортировка по группам	131
<i>Задание программы для одного оригинала</i>	132
<i>Задание программы для нескольких оригиналов</i>	135
<i>Переименование/изменение программной настройки</i>	137
<i>Очистка программной настройки</i>	139
<i>Вызов хранимой программной настройки</i>	140
Регистрация нестандартных форматов	144
<i>Регистрация пользовательского формата</i>	144
<i>Изменение установок и имен пользовательских форматов</i>	146
<i>Удаление зарегистрированных пользовательских форматов</i>	150
<i>Печать на конвертах</i>	152
Настройка начальных установок	154
<i>Изменение начальных установок</i>	154
<i>Изменяемые установки и их опции</i>	157

Пополнение и удаление расходных материалов

163

Проверка остающегося количества расходных материалов	164
Замена тубы с краской	165
Замена рулона мастера	167
Очистка приемного бокса	170
Изменение цвета печати	171
<i>Замена печатного барабана</i>	171

Уход за ризографом

175

Советы по безопасному уходу	176
<i>Замена литиевой батареи</i>	176
Чистка	177
<i>Термоголовка</i>	177
<i>Предметное стекло и верхняя крышка</i>	177
<i>Прижимной валик</i>	177
<i>Внешние панели</i>	178
<i>Стекло сканера и белый валик (дополнительного АПО)</i>	178

Выявление неисправностей

179

Сообщения	180
<i>Сообщения об ошибках</i>	180
<i>Предупреждающие сообщения</i>	188
Советы при выявлении неисправностей	192

Приложения

197

Дополнительные комплектующие	198
Технические характеристики RP3700	199
Технические характеристики RP3790	200
Свойства	201
Предметный указатель	202

Ризографы серии RP





Благодарим за приобретение ризографа модели RP, который сочетает четкость воспроизведения печатной машины и удобные функции копира, обеспечивая минимальный шум при работе.

С его большой тактильной жидкокристаллической панелью управления и диалоговым режимом ризограф был специально разработан для простоты работы

О данном Руководстве

Это Руководство представляет всю необходимую информацию для работы с моделью RP. Оно разработано для того, чтобы помочь Вам использовать все преимущества, встроенные в эту модель, а также излагает информацию об уходе и выявлению возможных неисправностей ризографа.

[Использование наглядности]

	⇒ Оригинал		⇒ Функции режима копирования
	⇒ Оттиск		⇒ Функции режима данных

Описание операции
Описывает выполнение операции простыми нумерованными шагами.

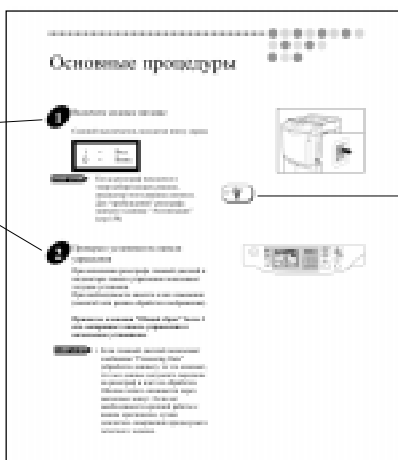

Состояние панели
Показывает клавишу и/или индикатор для использования или имеющие отношение к операции.

Перекрестная ссылка
Указывает другие разделы Руководства, где можно отыскать связанные описания.

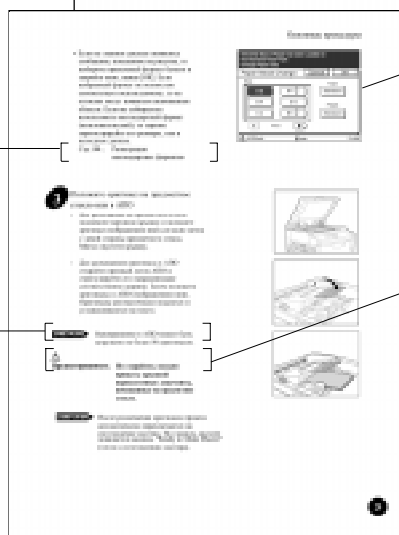

Окно главного дисплея
Показывает сообщение, относящееся к выполняемой операции.

Рекомендация
Дает Вам полезный совет по безотказной работе с помощью значков:

Замечание о безопасности
Излагает инструкции о безопасной эксплуатации с помощью значков:

ЗАМЕЧАНИЕ

Важно!

 Предосторожность

 Предупреждение

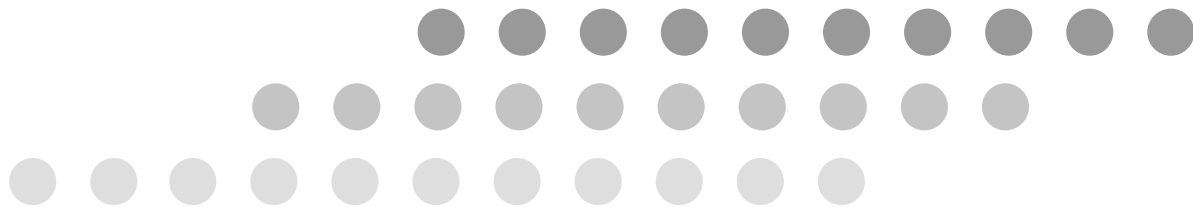

Знакомство с ризографом

Этот раздел дает основную информацию о ризографе, включая начальную установку и название частей

<i>Руководство по безопасной установке</i>	8
<i>Знакомство с частями и компонентами</i>	10
<i>Панель управления.....</i>	12
<i>Главный дисплей.....</i>	14

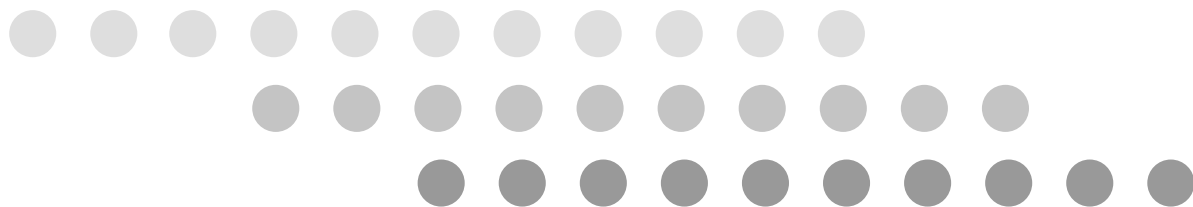



Руководство по безопасной установке

В этом разделе излагаются предосторожности, которые нужно соблюдать перед установкой ризографа. Обязательно прочитайте их перед установкой.

ЗАМЕЧАНИЕ При доставке ваш дилер поможет определить лучшее место размещения ризографа.

Установка

⚠ Предупреждение

- Не ставьте на ризограф емкости с водой или металлические предметы. При попадании внутрь воды или таких предметов может возникнуть загорание или электроудар.

⚠ Предосторожность

- Устанавливайте ризограф вблизи электрической розетки для того, чтобы не использовать удлинители.
Если использование удлинителя неизбежно, его длина не должна превышать 5 м.
- Устанавливайте ризограф на ровной и устойчивой поверхности (допускается крен не более 10 мм), поскольку падение ризографа может привести к травме оператора.
- Не ставьте на ризограф никакие тяжелые объекты, поскольку их падение может привести к травме.
- Избегайте запыленных или влажных зон. В противном случае может возникнуть загорание или электроудар.
- Перед перемещением ризографа отсоединяйте силовой шнур. В противном случае шнур может быть поврежден с риском возникновения загорания или электроудара.

Важно!

- Избегайте установки ризографа в местах, перечисленных ниже. Пренебрежение этими рекомендациями может привести к повреждению ризографа и даже травмам.
 - места с повышенным освещением, например, вблизи окон или прямого воздействия солнечных лучей. Если установка в таких местах неизбежна, используйте шторы или жалюзи.
 - места с резкими перепадами температуры
 - места с крайне высокой температурой и влажностью или, наоборот, с крайне низкой температурой и пониженной влажностью
 - обогреваемые места
 - места, подверженные прямым потокам холодного или горячего воздуха или теплового излучения
 - плохо проветриваемые места
 - места, где невозможно обеспечить не менее 10 см зазор за задней стенкой ризографа.

Силовое подключение

Предупреждение

- Не перегружайте электрическую розетку или удлинитель и не повреждайте силовой шнур, ставя на него тяжелые объекты или дергая и сгибая его. Это может привести к возгоранию или электроудару.
- Не прикасайтесь к силовому шнуру мокрыми руками. Это может привести к электроудару.
- Ризограф должен быть обязательно заземлен через электрическую розетку.



Предосторожность

- При отсоединении силового шнура не дергайте за него, а используйте его вилку. В противном случае повреждение шнура может привести к возгоранию или электроудару.
- Не реже одного раза в год отсоединяйте вилку из розетки и очищайте металлические контакты вилки, поскольку накопившаяся пыль и окислы могут привести к возгоранию..

Важно!

- Надежно вставляйте вилку в розетку, не допуская плохого контакта.
- При подсоединении или отсоединении силового шнура отключайте силовой

Знакомство с частями и компонентами

= При дополнительном АПО =

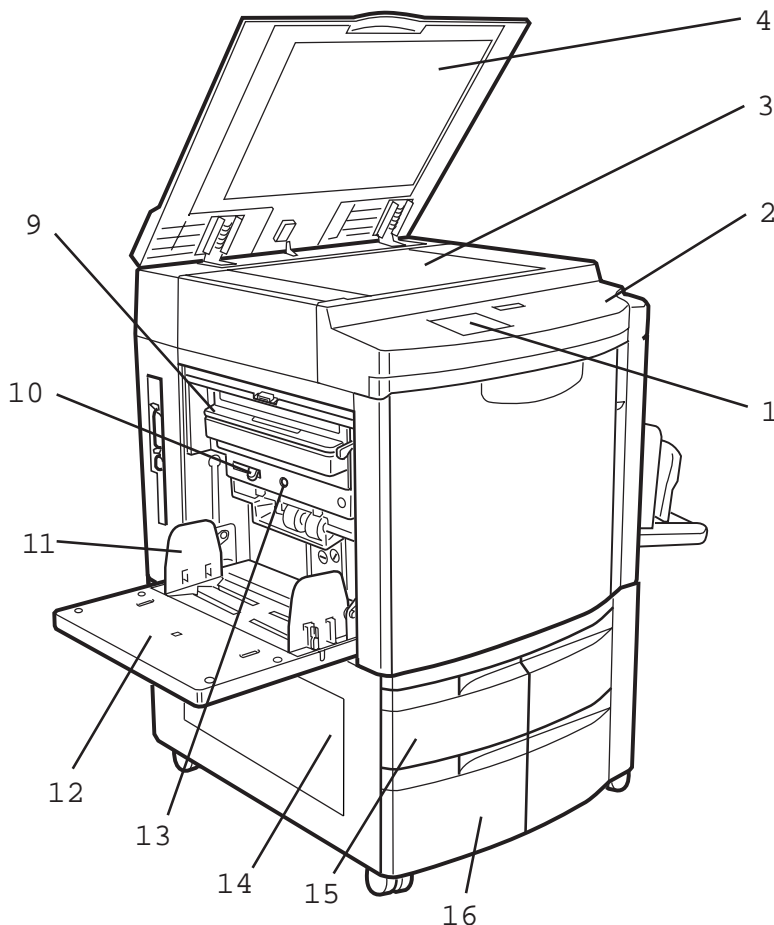
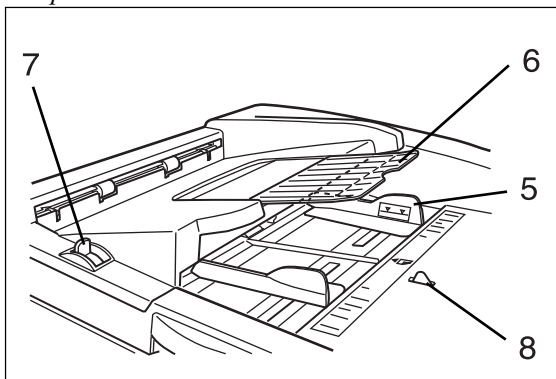

Верхняя часть

- 1** Главный дисплей (стр.12)
- 2** Панель управления (стр.12)
- 3** Предметное стекло (стр.177)
- 4** Верхняя крышка (стр.177)
Прижимает оригинал, размещенный на предметном стекле.

= При дополнительном АПО =

- 5** Направляющие оригинала
Удерживают и направляют оригинал в АПО.
- 6** Приемный лоток АПО
Принимает оригинал после сканирования в АПО.
- 7** Рычаг освобождения оригинала АПО
Освобождает оригинал, поданный в АПО, для его извлечения или выравнивания.
- 8** Датчик размера оригинала

Участок подачи бумаги

- 9** Приемный бокс мастера (стр.170)
Собирает сброшенные пленки мастера.
- 10** Рычаг изменения прижима подачи бумаги (стр.20)
Изменяет усилие прижима подачи в зависимости от используемой бумаги.
- 11** Направляющие лотка подачи (стр.20)
Удерживают и направляют бумагу.
- 12** Стандартный лоток подачи (стр.20)
- 13** Кнопка опускания лотка подачи (стр.22)
Опускает стандартный лоток подачи для замены или добавления бумаги.

= Только для модели RP3790 =

- 14** Многолотковый узел
- 15** Лоток подачи 1
- 16** Лоток подачи 2

Знакомство с частями и компонентами

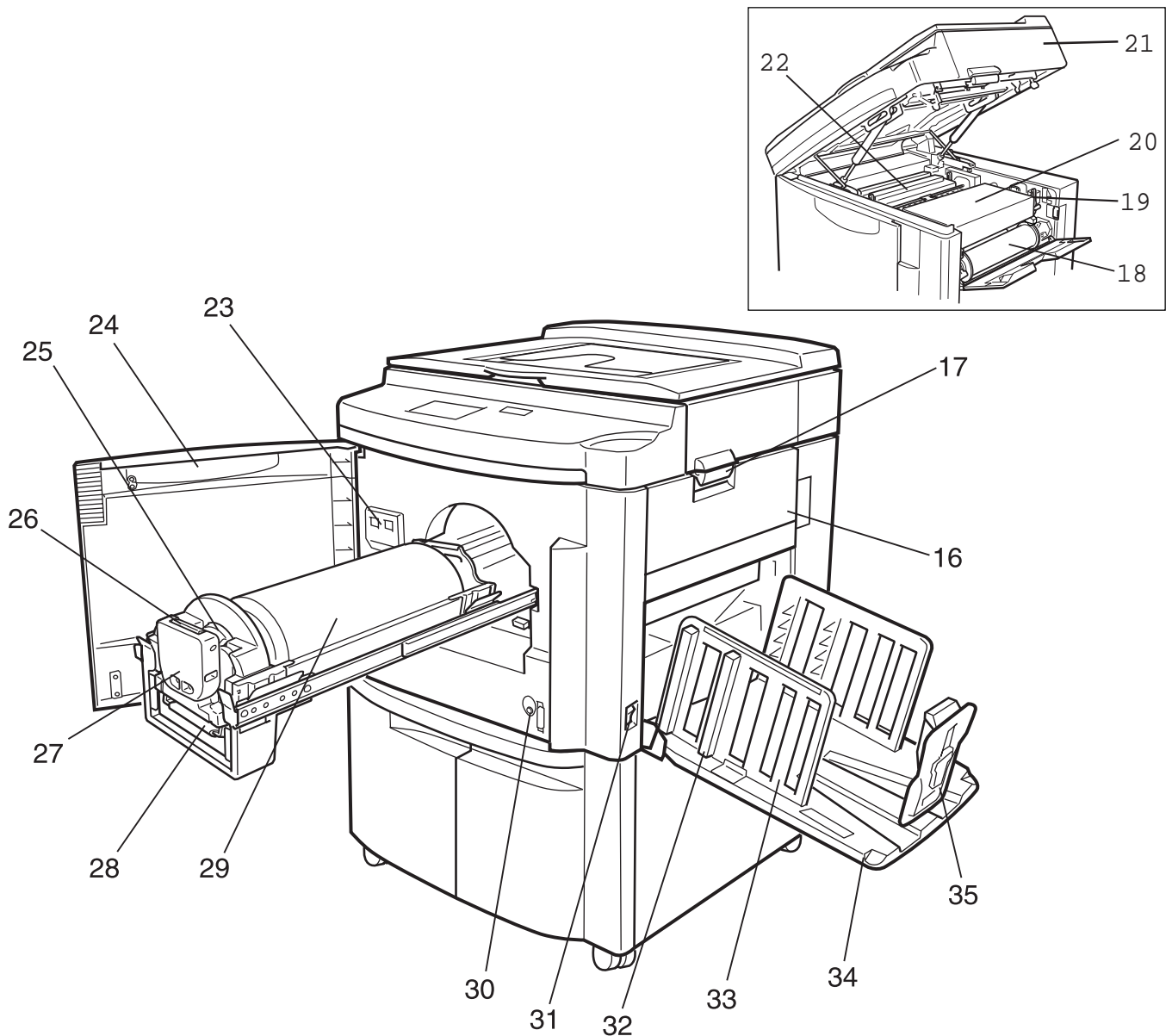

Участок изготовления мастера

- 16** Крышка рулона мастера (стр.167)
Защищает рулон мастера от повреждений.
- 17** Защелка стола сканера (стр.167)
Оттирает стол сканера.
- 18** Рулон мастера (стр.167)
- 19** Защелка узла изготовления мастера (стр.167)
Открывает узел изготовления мастера.
- 20** Узел изготовления мастера (стр.167)
Изготавливает мастера.
- 21** Стол сканера (стр.167)
- 22** Узел сброса мастера.

Передний участок

- 23** Счетчик
- 24** Передняя дверца
- 25** Туба с краской (стр.165)

- 26** Защелка освобождения тубы с краской (стр.165)
- 27** Крышка-фиксатор тубы с краской (стр.165)
- 28** Ручка барабана
- 29** Печатный барабан (стр.171)
- 30** Кнопка освобождения барабана (стр.171)
Позиционирует и оттирает барабан для извлечения.
- 31** Главный выключатель (стр.28, 34)

Участок приема оттисков

- 32** Упорядочиватели оттисков (стр.23)
- 33** Направляющие приемного лотка (стр.23)
Аккуратно выравнивают оттиски.
- 34** Приемный лоток (стр.23)
- 35** Стопор оттисков (стр.24)
Останавливает оттиски, поданные в приемный лоток.

Панель управления

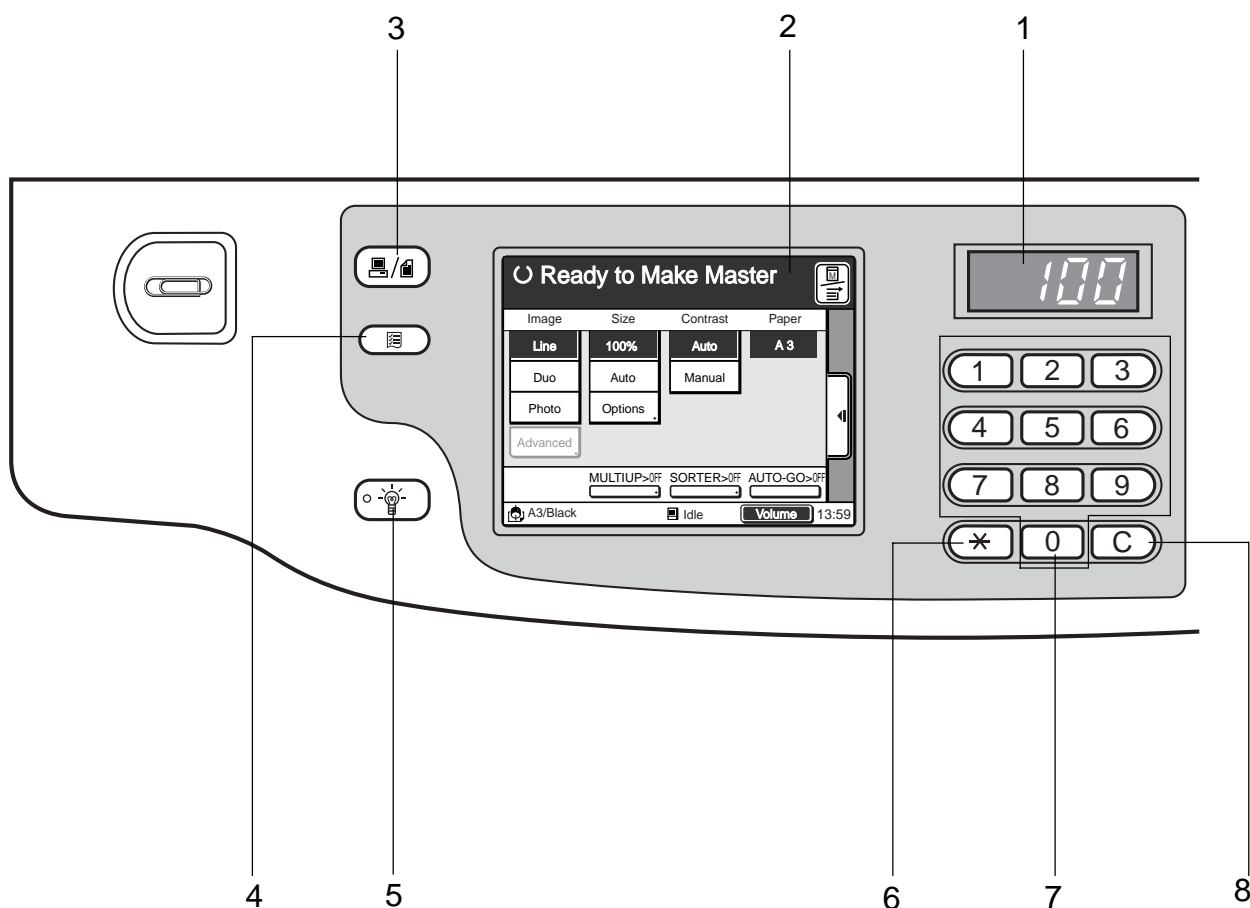

- 1 **Дисплей количества копий**
Отсчитывает число напечатанных оттисков.
- 2 **Главный дисплей**
Показывает текущее состояние оборудования или дает инструкции по работе.
- 3 **Клавиша выбора источника данных**
При подключении к компьютеру переключает режимы [Data mode] (данные) и [Copy mode] (копирование)
- 4 **Клавиша “Свойства”**
Показывает текущие установки на главном дисплее.
- 5 **Клавиша “Активизация”**
Выводит ризограф из энергосберегающего режима.
- 6 **Клавиша ***
Перемещает курсор на главном дисплее.
- 7 **Цифровые клавиши (от 0 до 9)**
Используются для ввода тиража или других числовых значений.
- 8 **Клавиша C**
Отменяет введенное число и обнуляет окно количества копий, а также удаляет слово при присваивании имен программируемым пунктам.

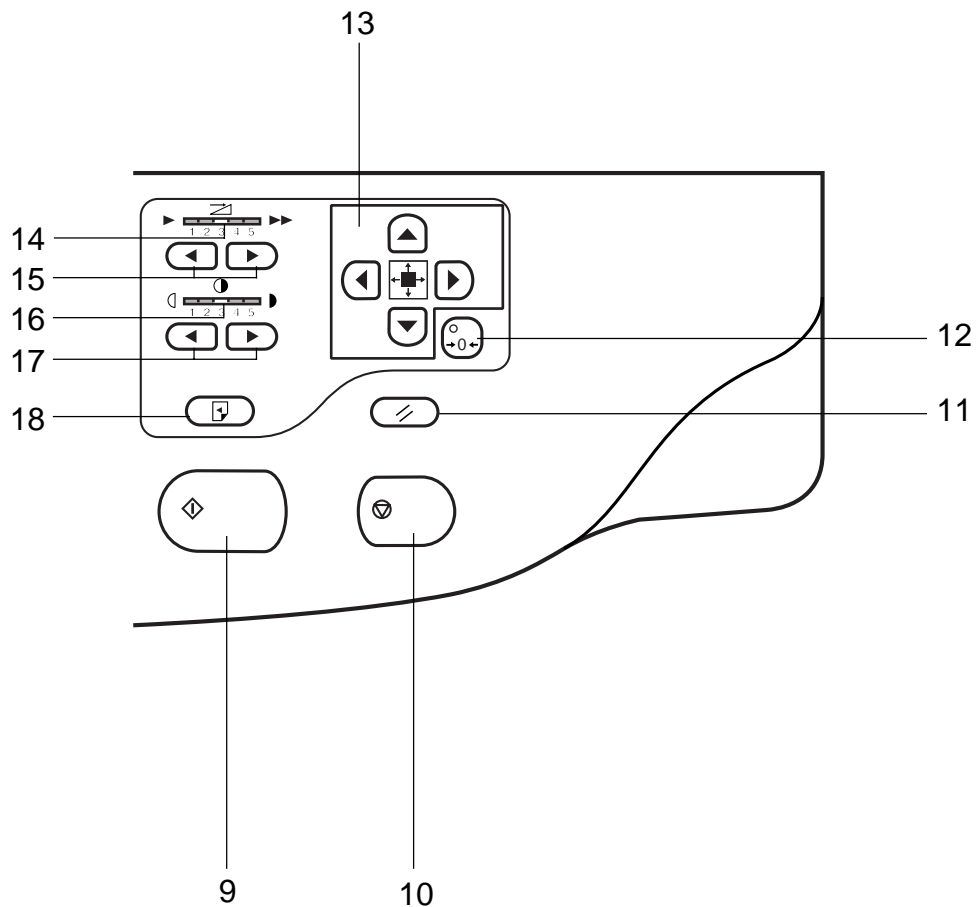

- 9 Клавиша Старт**
Начинает процесс печати или изготовления мастера. Когда клавиша активизирована, ее индикатор светится зеленым светом. Клавиша также используется для возобновления операции после устранения неисправности.
- 10 Клавиша Стоп**
Останавливает печать и другие операции.
- 11 Клавиша общего сброса (стр.42)**
Возвращает все установки к начальным значениям.
- 12 Клавиша центрирования оттиска (стр.69)**
Возвращает оттиск к центральному положению.
- 13 Клавиши сдвига оттиска (стр.69)**
Сдвигают положение оттиска на листе.
- 14 Индикатор скорости печати (стр.67)**
Показывает выбранную скорость печати.
- 15 Клавиши изменения скорости печати**
Изменяют скорость печати (на 1 шаг из 5).
- 16 Индикатор плотности печати (стр.68)**
Показывает выбранную плотность печати.
- 17 Клавиши изменения плотности печати (стр.68)**
Изменяют плотность печати (на 1 шаг из 5).
- 18 Клавиша пробного оттиска (стр.72)**
Печатает пробный оттиск с текущего мастера для проверки качества печати и положения оттиска.

Главный дисплей

Главный дисплей выводит различные окна, относящиеся к текущей операции. Среди них окно главной панели выступает как корневое окно многооконного руководства по действиям, показывая текущую конфигурацию и состояние ризографа.

Окно главной панели

Окно главной панели состоит из окна [Master-making] (изготовление мастера) и [Printing] (печать), позволяя вести такие основные операции как изготовление мастера и печать.

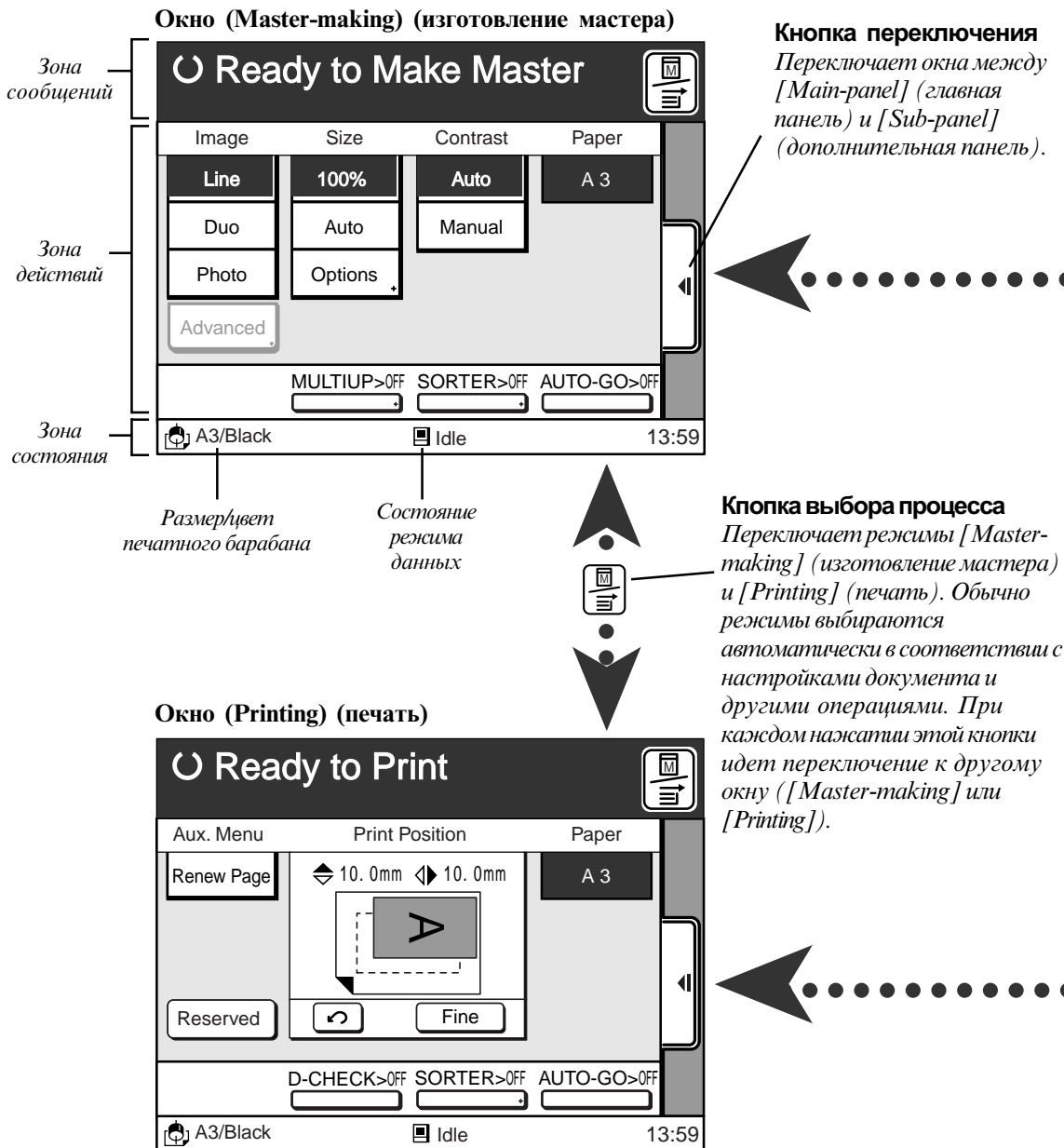

Окно дополнительной панели

Окно дополнительной панели несет четыре закладки, позволяя задавать расширенные настройки. Закладка активизируется нажатием на нее.

Закладка [Selections] (выбор)

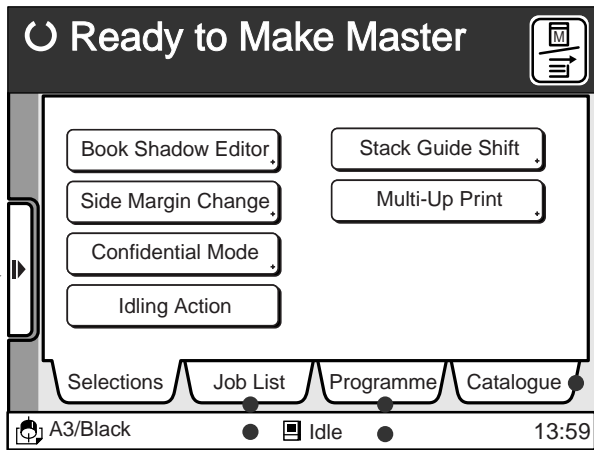

Закладка [Catalogue] (каталог)

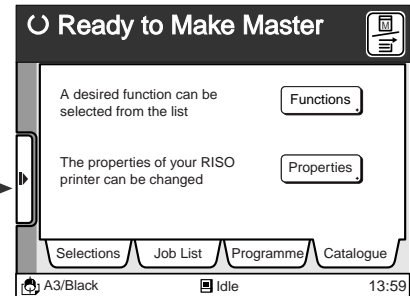

Закладка [Programme] (программа)

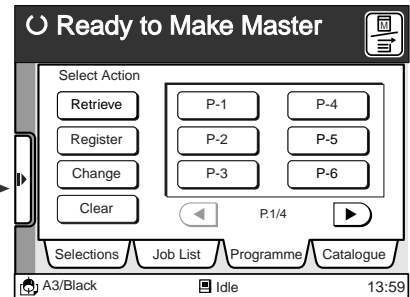

Закладка [Job List] (список заданий)

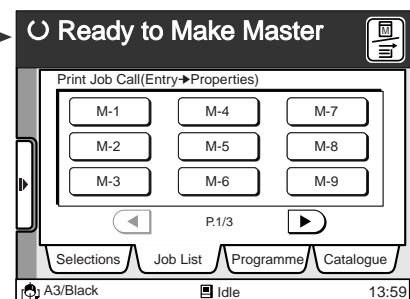

Окно помощи

Окно помощи показывает сообщения об ошибках или предупреждающие сообщения при возникновении ошибок. Примите соответствующие действия согласно выводимой информации.

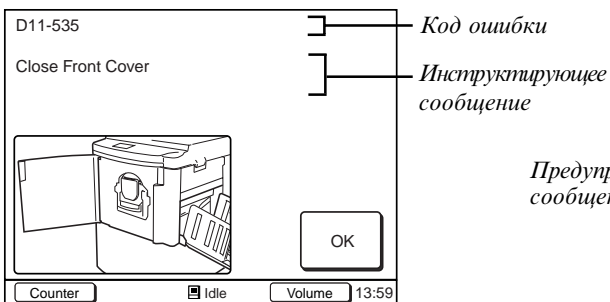

Предупреждающее сообщение

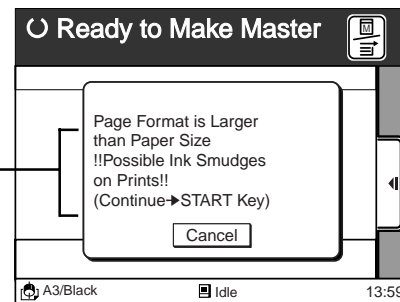

ЗАМЕЧАНИЕ В деталях ошибки и их устранение изложено в разделе “Выявление неисправностей” (стр.179).



Подготовка ризографа к работе

.....
Этот раздел описывает подготовку ризографа к работе и основную информацию о бумаге для печати и оригиналах

<i>Бумага для печати</i>	18
<i>Оригиналы</i>	19
<i>Подготовка к печати</i>	20

Бумага для печати

Формат и вес

Рекомендуемая бумага для печати:

При использовании стандартного лотка подачи

Размер: макс. 340 мм × 435 мм
мин. 90 мм × 140 мм

Вес: макс. 210 г/м²
мин. 46 г/м²

При использовании лотков 1, 2 (RP3790)

Размер: макс. 297 мм × 432 мм
мин. 182 мм × 257 мм

Вес: макс. 104 г/м²
мин. 52 г/м²

Максимально запечатываемая область:

На барабане A3: 290 мм × 412 мм

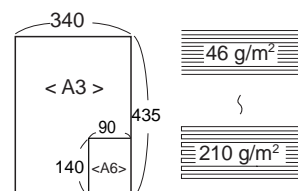

Важно!

Не используйте следующую бумагу во избежание замятий и неправильной подачи:

- очень тонкую (менее 46 г/м²)
- очень толстую или тяжелую (более 210 г/м²)
- гофрированную, скрученную, согнутую или порванную
- химически обработанную или с покрытием (рермобумага или копировальная)

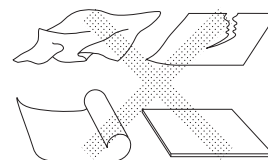

Принципы безотказной работы

Во избежание замятий и неправильной подачи следуйте этим рекомендациям:

- Для обычной бумаги установите рычаг изменения прижима подачи бумаги и рукоятку подушки стопора бумаги в положение "NORMAL" (нормальная) и откройте все четыре упорядочивателя бумаги (с.20, 23-24).
- Для толстой бумаги установите рычаг изменения прижима подачи бумаги и рукоятку подушки стопора бумаги в положение "CARD" (карточная) и откройте два внутренних упорядочивателя бумаги (с.20, 23-24).
- Для обычной бумаги установите рычаг изменения прижима подачи бумаги и рукоятку подушки стопора бумаги в положение "NORMAL" (нормальная) и откройте все четыре упорядочивателя бумаги (с.20, 23-24).
- При использовании гладкой бумаги установите рычаг изменения прижима подачи бумаги в положение "CARD" (карточная) (стр.20).
- Выставляйте направляющие подающего и приемного лотков и стопор бумаги согласно ее формату (стр.20-24).
- Не используйте изогнутые листы. Если же это неизбежно, то кладите листы в лоток выпуклой стороной вверх.
- Если верхнее поле оригинала очень мало или имеются участки с большой заливкой, то бумага может прилипнуть к барабану. Решением проблемы будет сдвиг оттиска вниз или разворот оригинала (стр.69).

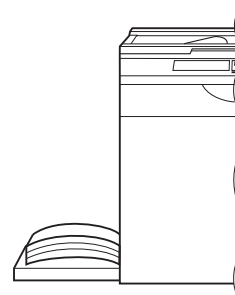

Хранение бумаги

Храните бумагу для печати в сухом месте на ровной поверхности. Хранение бумаги в местах повышенной влажности может приводить к замятиям и ухудшению качества оттисков.

После распаковки бумаги для печати храните ее остатки завернутыми во влагозащитной коробке. Рекомендуется в коробку для хранения бумаги класть силикагель

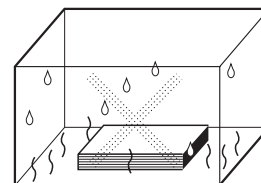

Оригиналы

Размеры и вес

При использовании предметного стекла

На предметное стекло можно класть переплетенные и листовые оригиналы.

Допустимые диапазоны:

Размер: макс. А3 (297 мм × 420 мм)
мин. 50 мм × 90 мм

Вес: макс. 10 кг

Оригинал должен иметь поля, указанные на рисунке справа.

При необходимости уменьшите оригинал для получения этих полей.

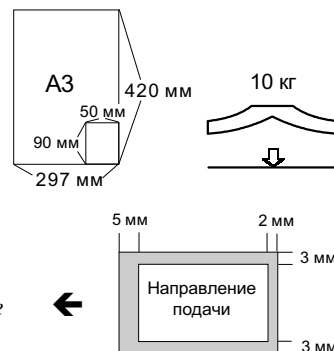

ЗАМЕЧАНИЕ

- Если оригинал сморщен, скручен или смят, тщательно расправьте его, чтобы он мог быть плотно прижат верхней крышкой.
- Если использовались забеливающая жидкость или клей, то перед помещением оригинала на предметное стекло убедитесь, что они полностью высохли.

При использовании дополнительного АПО

Дополнительное АПО (устройство автоматической подачи оригиналов) используется для автоматической подачи до 50 листовых оригиналов..

Допустимые диапазоны оригиналов:

Размер: макс. А3 (297 мм × 420 мм)
мин. 90 мм × 140 мм

Вес: макс. 110 г/м²
мин. 50 г/м²

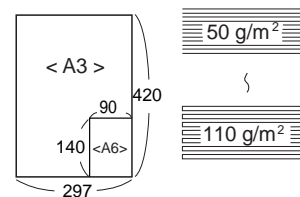

ЗАМЕЧАНИЕ

Используйте предметное стекло для печати следующих оригиналов:

- склеенные или ветхие
- гофрированные, скрученные, со сгибами или порванные
- прозрачные (на кальке или пленке)
- химически обработанные (термобумага или копировальная)
- с нанесенной забеливающей жидкостью или клеем
- очень тонкие (менее 50 г/м²)
- очень толстые (более 110 г/м²)
- на чертежном ватмане
- переплетенные оригиналы
- со скрепками или скобками.

Подготовка к печати

Подготовка лотка подачи

Стандартный лоток

1 Откройте лоток подачи.

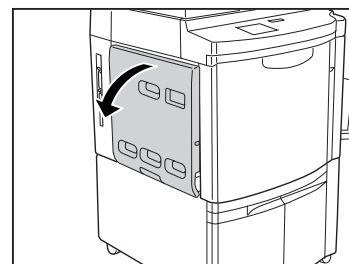

2 Загрузите бумагу и сдвиньте направляющие согласно ширине бумаги.

Опустите фиксаторы направляющих для записывания.

Важно!

Не смешивайте бумагу разных форматов.

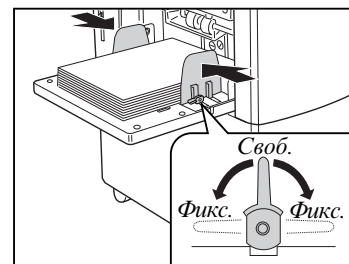

3 Установите усилие прижима бумаги.

В зависимости от используемой бумаги поставьте рычаг изменения прижима подачи бумаги в положение "NORMAL" (нормальная) или "CARD" (карточная).

- **NORMAL** Обычная бумага
- **CARD** Толстая бумага

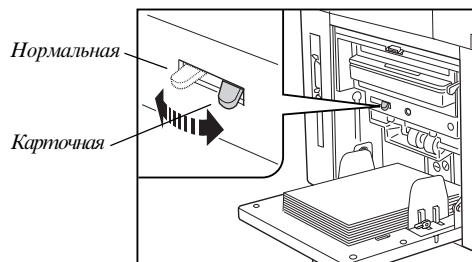

Лоток подачи 1 и/или 2 (только для RP3790)

В лоток подачи 1 и/или 2 можно загружать лишь бумагу следующих стандартных форматов (все прочие загружаются в стандартный лоток):

Размер: макс. 297 мм × 432 мм
мин. 182 мм × 257 мм

Вес: макс. 104 г/м²
мин. 52 г/м²

1 Выдвиньте лоток подачи

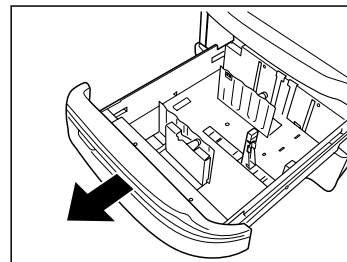

2 Освободите боковые направляющие.

Поверните фиксаторы направляющих влево и раздвиньте направляющие.



3 Установите переднюю направляющую бумаги согласно формату.

Прижав кнопки фиксации, сдвиньте переднюю направляющую до соответствующей прорези.

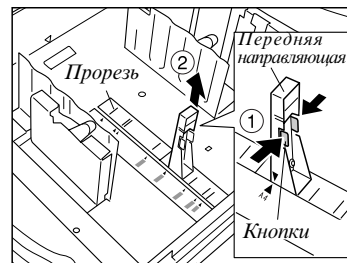

При загрузке бумаги А3 снимите переднюю направляющую и установите ее в держатель.

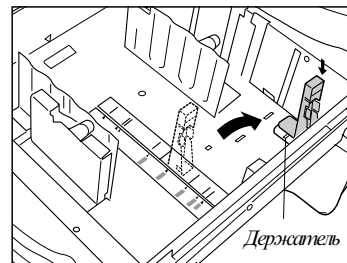

Подготовка к печати

ЗАМЕЧАНИЕ

При загрузке формата Ledger снимите переднюю направляющую A3 (закрепленную ранее на внутренней пластине) и закрепите ее в положении, указанном на рисунке.



Закрепите переднюю направляющую A3 здесь

Передняя направляющая A3

4

Загрузите бумагу для печати.

Загрузите бумагу в лоток, выравнивая центр бумаги с меткой ▼. Верхний край пачки бумаги должен быть ниже меток ▼▼ на боковых направляющих.

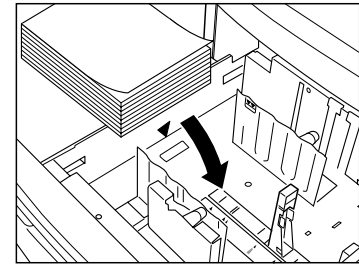

5

Сдвиньте боковые направляющие согласно ширине бумаги.

Поверните фиксаторы направляющих вправо для их закрепления.

Важно!

Не смешивайте бумагу разных форматов.

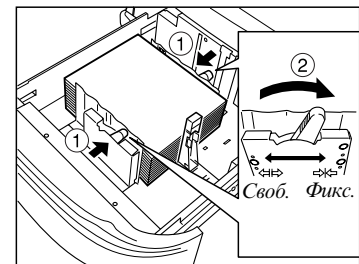

Добавление или замена бумаги

Для добавления или использования бумаги другого формата опустите лоток подачи.

При нажатии кнопки опускания лотка он опускается полностью. Если кнопка опускания прижата, то при ее отпускании лоток останавливается немедленно.

Важно!

Не смешивайте бумагу разных форматов.

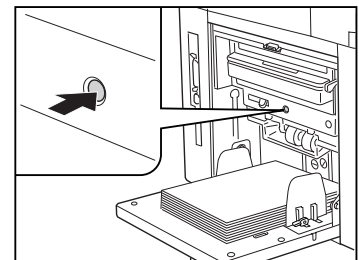

Подготовка приемного лотка (только для RP3700)

1 Откройте приемный лоток

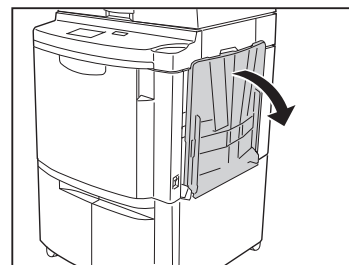

2 Поднимите и сдвиньте направляющие согласно ширине бумаги.

Сдвигайте направляющие, используя их рукоятки.

ЗАМЕЧАНИЕ

- Для толстой бумаги установите направляющие чуть шире фактической ширины бумаги
- При сдвиге отписка по горизонтали сдвигайте также и направляющие.
- При использовании дополнительного автоматического приемного лотка установку направляющих можно производить с панели управления (стр.104).

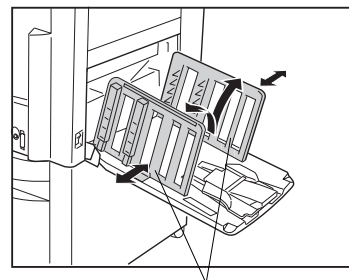

Направляющие приемного лотка

3 Настройте упорядочиватели бумаги.

Выберите наилучшую комбинацию упорядочивателей, исходя из рекомендаций ниже.

ЗАМЕЧАНИЕ = Как устанавливать упорядочиватели =

- Обычная бумага

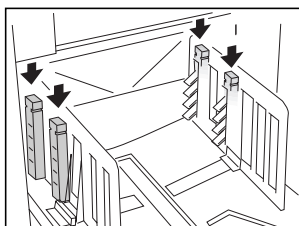

Откройте все четыре упорядочивателя

- Обычная бумага с "перевешивающим" изображением

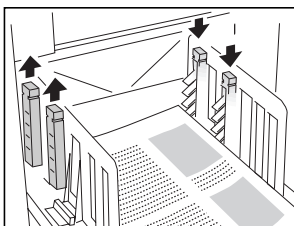

Откройте два упорядочивателя со стороны "перевеса"

- Толстая бумага

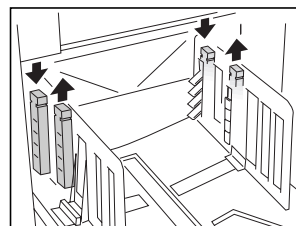

Откройте два ближайших к ризографу упорядочивателя

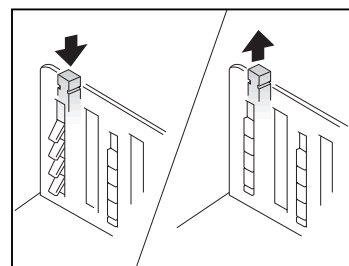

Подготовка к печати

4

Поднимите и сдвиньте стопор бумаги согласно ее длине.

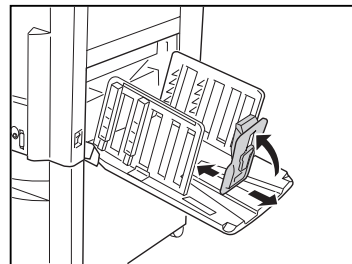

5

Установите подушку стопора.

Согласно используемой бумаге сдвиньте рукоятку подушки стопора в положение "NORMAL" (обычная) или "CARD" (карточная)

- **NORMAL** Обычная бумага
- **CARD** Толстая бумага

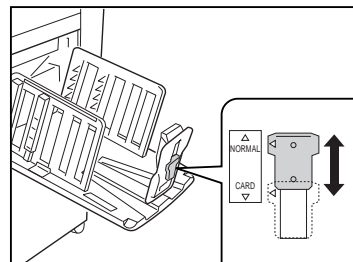

Автоматический приемный лоток (дополнительный для для RP3700)

Простым нажатием кнопки на автоматическом лотке оттиски могут быть легко извлечены из него.

При нажатии на кнопку направляющие и стопор отодвигаются для извлечения оттисков.

Если кнопка прижата, то при отсутствии оттисков в лотке направляющие и стопор возвращаются к исходному положению.

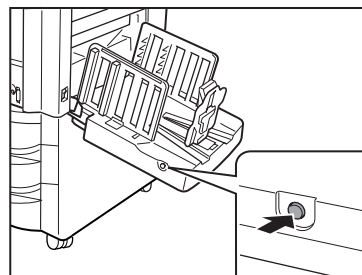



Основные операции

.....
Этот раздел описывает основные операции режима копирования

<i>Руководство по безопасному обращению и работе</i>	26
<i>Основные процессы</i>	27
<i>Основные процедуры</i>	28

Руководство по безопасному обращению и работе

Этот раздел описывает предосторожности, которые необходимо соблюдать при обращении с ризографом. Прочитайте этот раздел перед началом работы.

Рабочие условия

Важно!

- Работа ризографа должна обеспечиваться при условиях:
Температура: от 15°C до 30°C
Влажность: от 40% до 70% (без конденсации влаги)

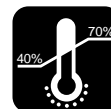
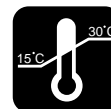

Предосторожности при обращении

⚠ Предупреждение

- Не вводите и не роняйте внутрь никакие металлические предметы или воспламеняющиеся вещества. Это может привести к возгоранию или электроудару.
- Не снимайте с ризографа никакие панели, поскольку некоторые узлы находятся под высоким напряжением.
- Не разбирайте и не пытайтесь отремонтировать ризограф самостоятельно.
- Если ризограф нагревается, появляется запах или дым, немедленно выключите питание, отсоедините силовой шнур и свяжитесь с сервисным специалистом, чтобы избежать опасности возгорания или электроудара.
- Если во время работы в ризограф что-то упало, немедленно выключите питание, отсоедините силовой шнур и свяжитесь с сервисным специалистом, чтобы избежать опасности возгорания или электроудара.
- Во время работы не просовывайте пальцы в технологические проемы лотка подачи и приемного лотка.
- Держите подальше от движущихся частей просторную одежду и длинные волосы.
- Перед чисткой любой из частей отключайте силовое питание.

⚠ Предосторожность

- Не открывайте никакие крышки и не двигайте ризограф во время работы.
- Если предполагается длительный простой ризографа, то отсоедините силовой шнур от розетки.

Важно!

- Не отсоединяйте силовой шнур и не выключайте ризограф во время работы.
- Мягко открывайте и закрывайте все крышки.
- Не ставьте тяжелые предметы на ризограф и не подвергайте его ударам.
- Ризограф содержит высокоточные узлы. Не предпринимайте с ризографом никаких действий, кроме описанных в данном Руководстве.
- Перед перемещением ризографа свяжитесь с сервисным специалистом.

⚠ Предосторожность - Обращение с краской

- Если краска попала в глаза, немедленно смойте ее большим количеством воды.
- Если краска попала на кожу, смойте ее с мылом.
- Используйте краску только для целей печати.
- Храните краску в местах, недоступных детям.

Важно!

Помните о нарушении авторских прав и законов при использовании ризографа даже в личном пользовании. О тонкостях проконсультируйтесь у соответствующих органов власти. В целом, используйте благоразумие и здравый смысл.

Основные процессы

Основные процессы ризографа можно разделить на два этапа: изготовление мастера с оригинала или данных компьютера и печать копий с мастера. Ризограф разработан так, что эти процессы плавно перетекают из первого во второй, а текущая операция ясно видна на дисплее.

Изготовление мастера

Перед созданием мастера оригинал сканируется. Затем образ оригинала автоматически переносится на мастер.

1 Положите оригинал на место.

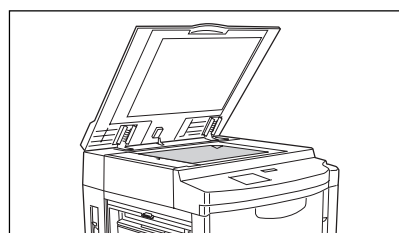

2 Оригинал сканируется.

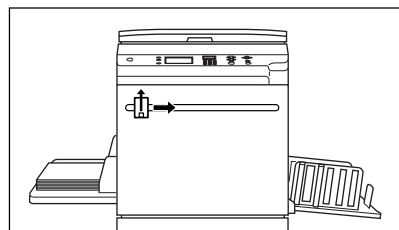

3 Создается мастер.

Мастер загружается на барабан и печатается пробный оттиск

ЗАМЕЧАНИЕ Когда на ризограф поступают данные с компьютера, то первые два шага пропускаются

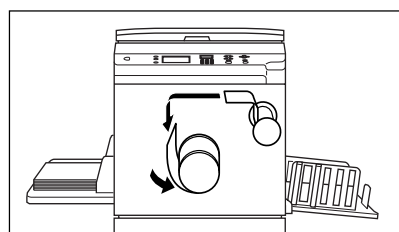

Печать

При печати барабан вращается и печатает заданное количество оттисков

4 Задайте количество оттисков

5 Начинайте печать.

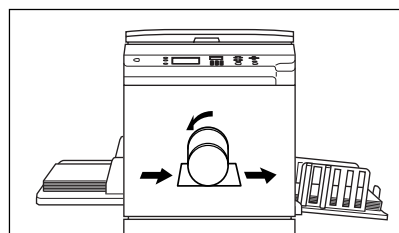

Основные процедуры

1

Включите силовое питание

Силовой выключатель находится внизу справа

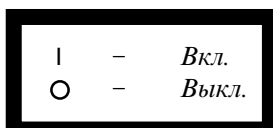

ЗАМЕЧАНИЕ

Когда ризограф находится в энергосберегающем режиме, индикатор этого режима светится. Для "пробуждения" ризографа нажмите клавишу "Активизация" (стр.159)

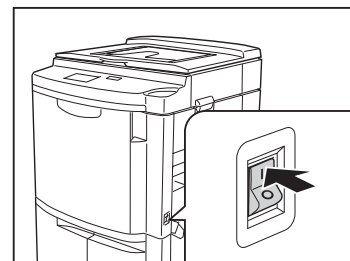

2

Проверьте установки на панели управления

При включении ризографа главный дисплей и индикаторы панели управления показывают текущие установки.

При необходимости внесите в них изменения (масштаб или режим обработки изображения).

Прижатие клавиши "Общий сброс" более 1 сек. возвращает панель управления к начальным установкам.

ЗАМЕЧАНИЕ

• Если главный дисплей показывает сообщение "Processing Data" (обработка данных), то это означает, что все данные документа переданы на ризограф и идет их обработка. Обычно печать начинается через несколько минут. Если нет необходимости срочной работы с вашим оригиналом, лучше дождитесь завершения предыдущего печатного задания.

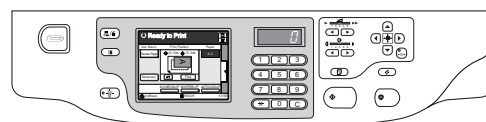

- Если на главном дисплее появилось сообщение, показанное на рисунке, то выберите правильный формат бумаги и закройте окно, нажав [OK]. Если выбранный формат не полностью соответствует используемому, то на оттисках могут появиться запачканные области. Если вы собираетесь использовать нестандартный формат (пользовательский), то заранее зарегистрируйте его размеры, тип и выходные данные.
Стр.144... Регистрация нестандартных форматов

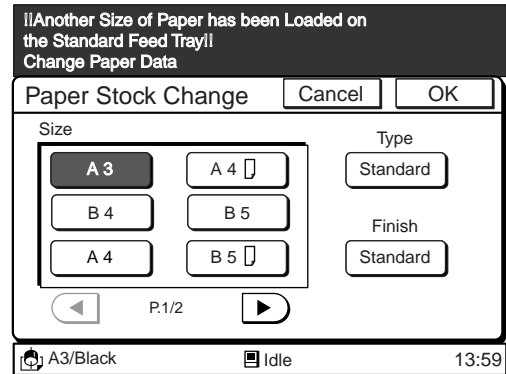

3 Положите оригинал на предметное стекло или в АПО

- Для размещения на предметном стекле поднимите верхнюю крышку и положите оригинал изображением вниз согласно меток у левой стороны предметного стекла. Мягко опустите крышку.
- Для размещения оригинала в АПО откройте премный лоток АПО и отрегулируйте его направляющие соответственно ширине. Затем положите оригиналы в АПО изображением вниз. Оригиналы автоматически подаются и позиционируются..

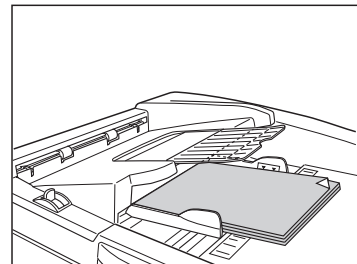
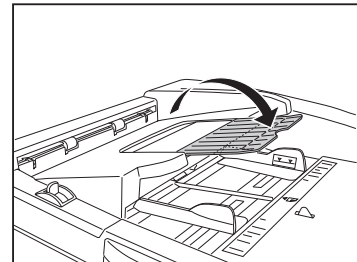
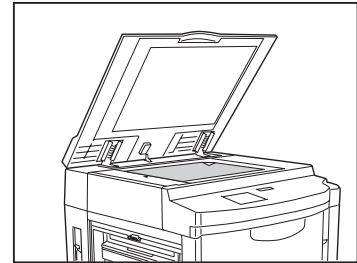

ЗАМЕЧАНИЕ Одновременно в АПО может быть загружено не более 50 оригиналов.



Предосторожность Не старайтесь сильнее прижать крышкой переплетенные документы, помещенные на предметное стекло.

ЗАМЕЧАНИЕ После размещения оригинала процесс автоматически переключается на изготовление мастера. На главном дисплее появляется надпись "Ready to Make Master" (готов к изготовлению мастера).

Основные процедуры

4

Нажмите клавишу "Старт"

После сканирования оригинала создается мастер и автоматически печатается пробный оттиск для проверки качества печати, положения и плотности оттиска.

стр.69 Для сдвига оттиска используйте клавиши сдвига на панели управления

стр.68 Для изменения плотности измените ее установку.

После внесения изменений нажмите клавишу пробного оттиска для проверки результатов.

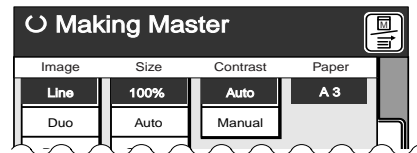
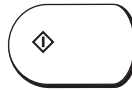

5

Задайте число копий

Задайте необходимое число копий с помощью цифровых клавиш. Число выводится в окне копий.

ЗАМЕЧАНИЕ

Если вы ошиблись при вводе числа, нажмите клавишу C для обнуления числа и введите его повторно.

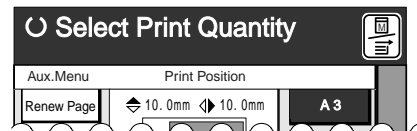
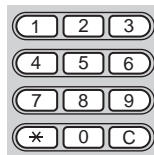

6

Нажмите клавишу "Старт"

Печатается заданное число оттисков.

ЗАМЕЧАНИЕ

Если печать остановилась и на главном дисплее есть надпись "Add Paper" (добавить бумагу), то это означает, что бумага в лотке подачи закончилась. Добавьте ее.

стр.67 Для изменения скорости печати используйте клавиши изменения скорости на панели управления.

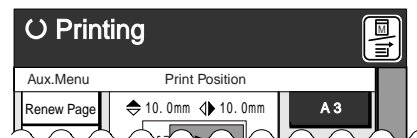

7

Нажмите клавишу общего сброса

После завершения печати нажмите клавишу общего сброса для восстановления начальных установок.

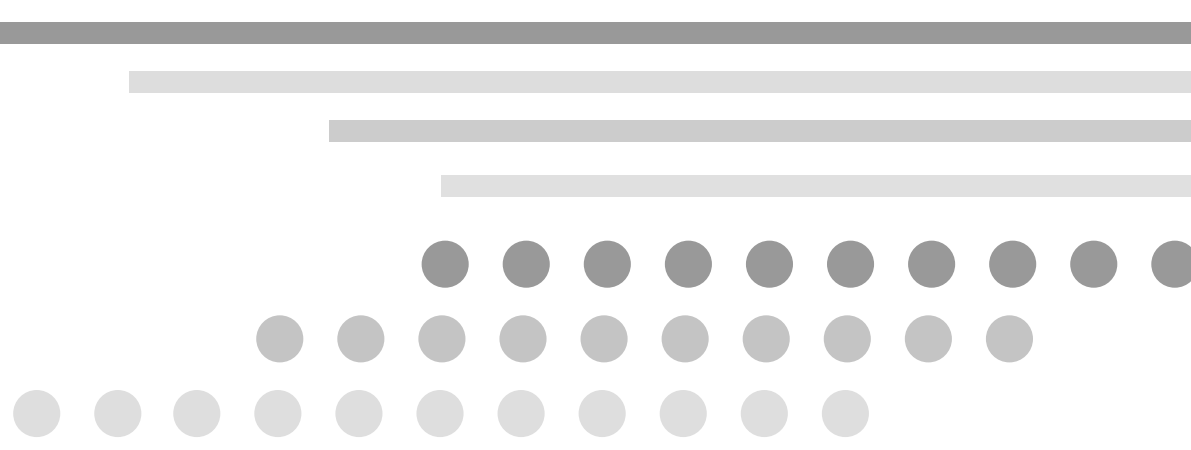

Руководство по компьютерному интерфейсу

В этом разделе изложены различные образцы операций и функций, доступных для печати документов, созданных на компьютере, в режиме данных.

<i>Подключение к компьютеру</i>	32
<i>Основные интерфейсные операции</i>	34
<i>Расширение функций при использовании карты памяти для документов</i>	37
<i>Изменение настроек режима данных</i>	53

Подключение к компьютеру

Ризограф может быть подключен к компьютеру двумя способами: прямое кабельное подключение и через линию дальней связи.

Для прямого кабельного подключения ризограф имеет стандартный параллельный порт (IEEE 1284A).

Для передачи данных по линии удаленной связи имеется стандартный последовательный порт (DB-9).

ЗАМЕЧАНИЕ ➤ Дополнительная сетевая интерфейсная карта (в модели RP3790 она уже встроена) обеспечит подключение ризографа через стандартные кабели Ethernet (10Base-T и 100Base-TX). (стр.198).

Использование стандартного кабеля

Для печати документов, созданных на компьютере, находящемся недалеко от ризографа, соедините IEEE 1284-согласованным кабелем порт печати компьютера и параллельный порт ризографа

При таком подключении возможна прямая отправка документов с компьютера на ризограф.

В этом случае необходимо выбрать режим связи "Local connection" (локальное подключение).

Важно!

- Используйте только IEEE 1284-согласованный кабель.
- Перед подключением кабеля выключите ризограф и компьютер.
- Разрешенное максимальное напряжение ввода/вывода порта — 5 в.

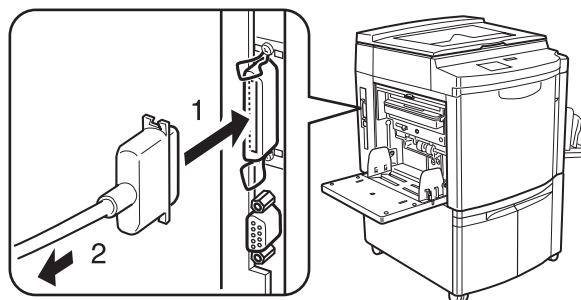

ЗАМЕЧАНИЕ ➤ Если необходимо подключить ризограф к компьютеру Macintosh или использовать ризограф в сети, то необходимо установить сетевую интерфейсную карту (в модели RP3790 она уже встроена) и добавить сетевой порт Ethernet (RJ45) для обеспечения подключения кабелей Ethernet 10Base-T или 100Base-TX.

Использование линии дальней связи

Для печати данных, отправленных из удаленного офиса по линии дальней связи, соедините стандартным последовательным кабелем (RS-232C) модем или терминальный адаптер (ТА) и последовательный порт DB-9 ризографа. При таком подключении возможно получение данных, созданных на компьютере в удаленном офисе, по линии дальней связи.

В этом случае необходимо выбрать режим связи "Remote transmission" (удаленная передача).

Важно!

- Эта функция доступна только при установленной карте памяти для документов DMC-32 (в модели RP3790 она уже встроена).
- Перед подключением кабеля выключите ризограф и модем (или терминальный адаптер).
- Разрешенное максимальное напряжение ввода/вывода порта — 12 в.
- Если при подключении используется переходник контактов 9/25, то это может привести к плохому контакту в линии.
- Эта функция предусмотрена только для рынка Японии.

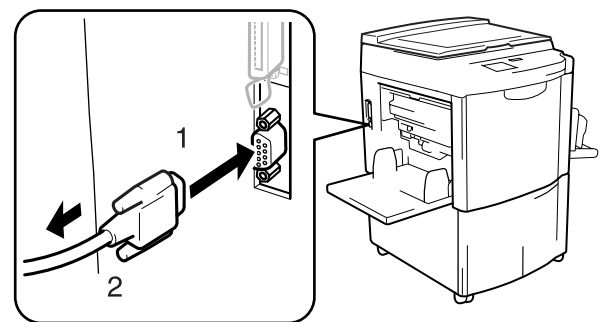
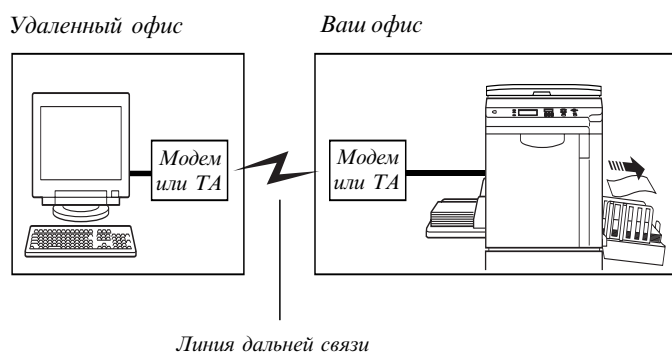

- 1 К последовательному порту (DB-9) ризографа
- 2 К модему (или терминальному адаптеру)

ЗАМЕЧАНИЕ

Для облегчения передачи данных из отдаленного офиса на ризограф программный CD-ROM содержит специальную коммуникационную утилиту *RISORINC Manager*.

Основные интерфейсные операции



[Прямая печать]

Здесь изложены базовые процедуры для прямой печати в режиме данных.

1 Включите питание.

Силовой выключатель находится внизу справа.

ЗАМЕЧАНИЕ

Когда ризограф находится в энергосберегающем режиме, индикатор этого режима светится. Для “пробуждения” ризографа нажмите клавишу “Активизация” или отправьте на ризограф данные с компьютера.

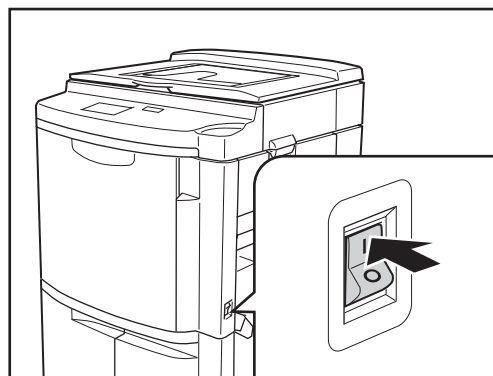

2 Проверьте текущий формат бумаги для печати и цвет краски.

Если необходим другой формат и/или цвет, то замените бумагу в лотке подачи и/или печатный барабан.

стр. 20 ... Подготовка лотка подачи.

стр. 171 ... Изменение цвета печати.

3 Отправьте данные на ризограф.

Используя драйвер печати или коммуникационную утилиту, отправьте выбранный файл документа с компьютера на ризограф.

Ризограф обрабатывает получаемые данные согласно текущему режиму конфигурации и условий печати, заданных на компьютере. При необходимости с панели управления завершите предыдущее печатное задание.

ЗАМЕЧАНИЕ Для прерывания операции нажмите клавишу “Стоп”.

Детальное описание операций на компьютере изложено в руководстве пользователя на CD-ROM, или соответствующего программного обеспечения.

ЗАМЕЧАНИЕ Предварительно на компьютер должен быть установлен драйвер печати, находящийся на программном CD-ROM.

В зависимости от текущих требований вы можете изменить заданный порядок печатных заданий, отправленных на ризограф.

Кнопка [Renew Page] (обновить страницу)

Отменяет печатное задание текущей страницы и повторно изготавливает мастер для нее.

Кнопка [Skip Page] (пропустить страницу)

Отменяет печатное задание текущей страницы и изготавливает мастер для следующей.

Кнопка [Clear All] (полная очистка)

Отменяет все печатное задание нескольких страниц, относящихся к текущим данным.

Образец дисплея для операции полного автоматического процесса в режиме локального подключения.

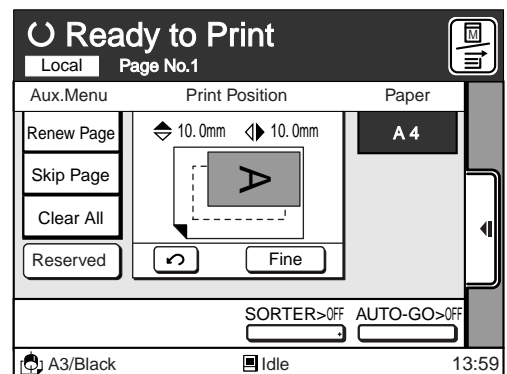
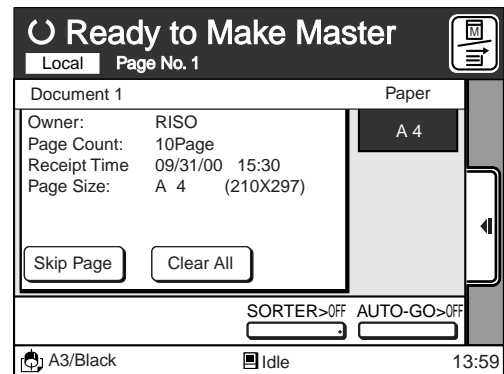
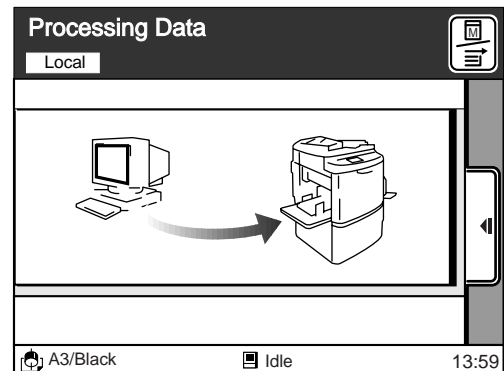

Основные интерфейсные операции

Функции автоматического процесса

Вы можете использовать возможность прерывания заданий в режиме данных, т.е. работу с остановкой или без остановки после конкретных шагов процесса. Прерывая печатное задание, перед тиражированием можно проверять положение оттиска и его качество, а также изменять порядок печатных заданий согласно нуждам печати. Ниже приведены операции, доступные после каждого шага процесса, когда печатное задание прерывается.

После печати	После изготовления мастера
<ul style="list-style-type: none"> • Поворот следующей страницы на 180-градусов. стр.116 • Замена бумаги. стр.20-22 • Информация о полученном файле стр.35 • Изменение порядка печатных заданий ([Skip Page], [Clear All]) стр.35 	<ul style="list-style-type: none"> • Проверка положения/качества оттиска стр.69 • Изменение порядка печатных заданий ([Renew Page], [Skip Page], [Clear All]) стр.35 • Изменение плотности/скорости печати стр.67, 68

После прерывания вы можете возобновить печать, нажав клавишу "Старт". На рисунке ниже показана диаграмма нажатия клавиши для соответствующих опций автоматического процесса.

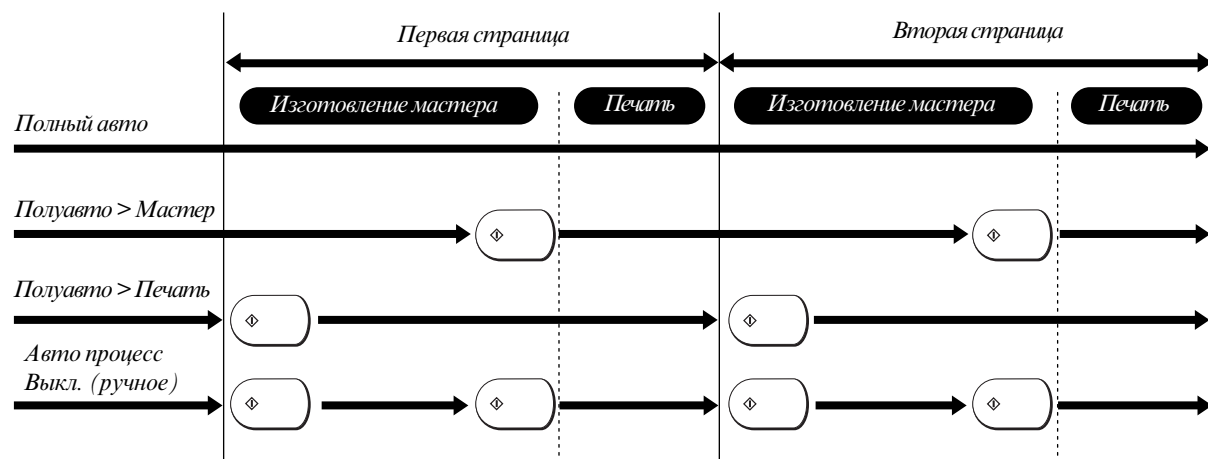

Важно!

- Ознакомьтесь с соответствующим руководством пользователя в части деталей установки и работы с драйвером печати.
- Настройки, заданные в драйвере печати, имеют приоритет над настройками ризографа. Однако когда все операции приостановлены возможно изменение настроек согласования ризографа.

Расширение функций при использовании карты памяти для документов

Используя дополнительную карту памяти для документов DMC-32 (в модели RP3790 она уже установлена), вы можете расширить возможности ризографа в режиме данных. Здесь объясняется как использовать каждую из функций, предосторожности и как вносить необходимые настройки.

После установки карты памяти при печати в режиме данных можно использовать следующие функции.

● Хранение файла

Сканированные или полученные с компьютера данные можно сохранять в памяти накопления. Хранимые данные могут вызываться столько раз, сколько это необходимо для печати. Они не удаляются даже после выключения ризографа или нажатия клавиши общего сброса.

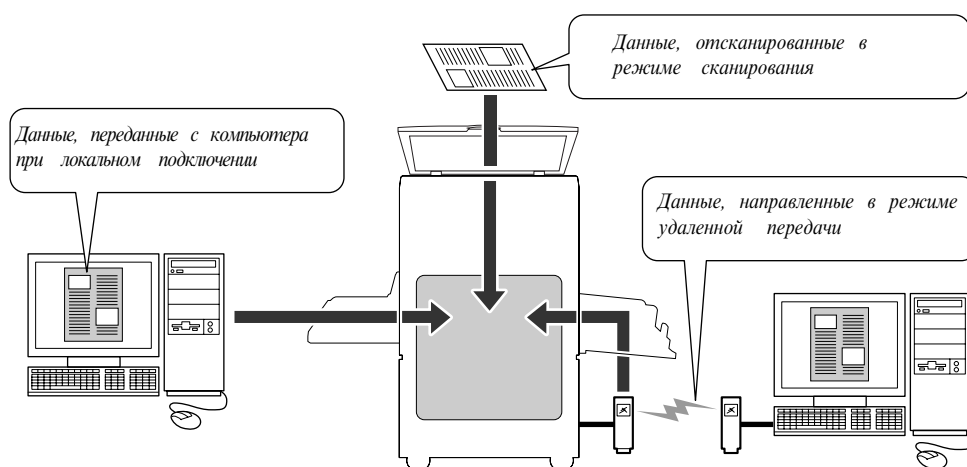

● Удаленная передача данных

Карта памяти позволяет получать данные из удаленных офисов по линиям дальней связи с помощью модема или ГА.

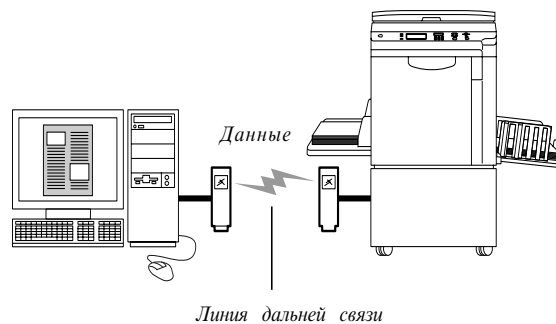

● Сканирование

Возможно сканирование документов, книг и других оригиналов сканером ризографа и хранение этих данных в памяти накопления. Это позволяет вызывать и печатать эти данные столько раз, сколько необходимо.

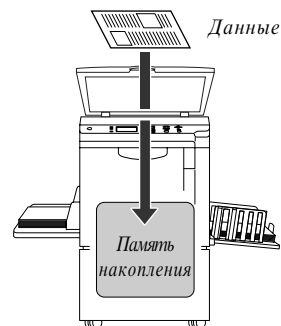

Хранение файловых данных

● **Хранение при локальном подключении**

Данные хранятся в соответствии с командами вывода, заданными драйвером печати.

Просмотрите документацию по драйверу в части деталей команд вывода.

Печать и хранение

Данные, переданные с компьютера, непосредственно печатаются и сохраняются в памяти накопления.

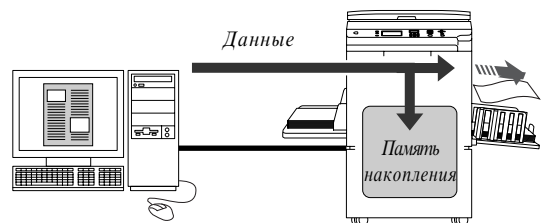

Только хранение

Данные, переданные с компьютера, сохраняются в памяти накопления (прямой печати нет).

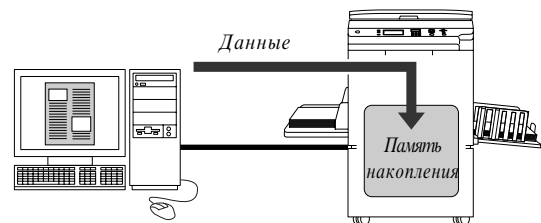

● **Хранение при удаленной передаче**

Данные, полученные при удаленной передаче, автоматически сохраняются в памяти накопления (прямой печати нет).

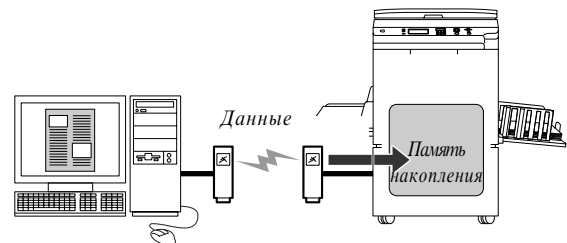

● **Хранение в режиме сканирования**

Документы, книги и другие оригиналы сканируются сканером ризографа, и данные сохраняются в памяти накопления (прямой печати нет).

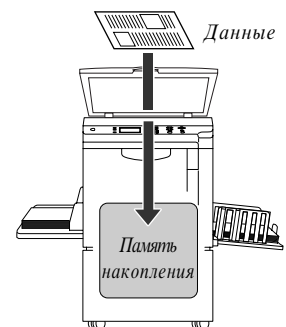

ЗАМЕЧАНИЕ При записи данных в память накопления записывается лишь следующая информация:
• Print Job Name • Owner • Page Count • Current Date/Time • Page Size • Print Drum • Protection • Status • Rotate
(• Имя задания • Владелец • Количество страниц • Дата и время сохранения данных • Формат бумаги • Цвет барабана • Защита • Статус • Поворот) (несколько подробнее см. стр.40)

Важно!

Нельзя проводить никакие операции с хранимыми данными

- при приеме или создании данных
- при неоконченной печати в режиме локального подключения.

Важно!

В случае природных катастроф или других непредвиденных случаев, которые могут повредить ризограф и/или память накопления рекомендуется хранить копии всех важных данных на компьютере.

Вызов хранимого файла

1 Нажмите кнопку [Storage] (хранение) в окне [Ready to Receive Data] (готов к приему данных).

Появится окно [Storage File Selection] (выбор хранимых файлов).

В режиме локального подключения

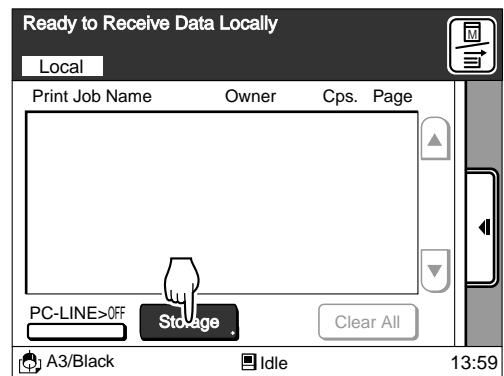

В режиме удаленной передачи

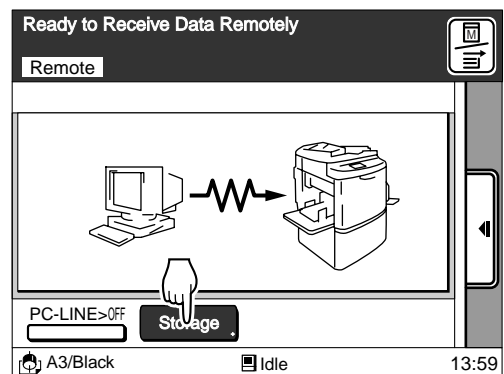

2 Выберите нужный файл данных.

В окне будет выведен список хранимых файлов. В каждой строке будет также выведено имя файла (документа), имя владельца и дата и время создания файла.

- Если в списке нет имени требуемого файла, то с помощью кнопок [▲] или [▼] можно осуществлять прокрутку списка.
- Слева от имени файла выводится пиктограмма режима, в котором был создан файл.

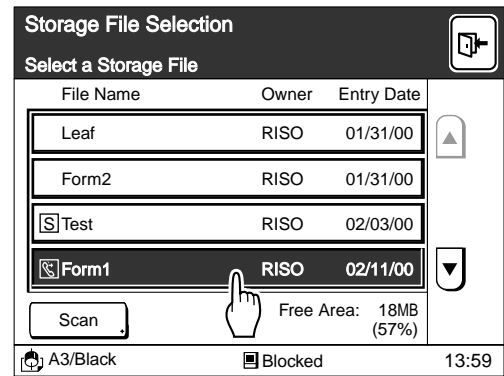

Пиктограмма	Режим
(никакой)	Локальное подключение
	Удаленная передача
	Режим сканирования

3 Нажмите кнопку [Output] (вывод).

Хранимый файл будет вызван и в окне [File Properties] (свойства файла) будет показана информация о файле.

Нажмите кнопку [Cancel] для отмены вызова файла и возврата к окну [Storage File Selection] (выбор хранимых файлов).

Для прекращения операции нажмите в верхнем правом углу окна кнопку [Exit] (выход).

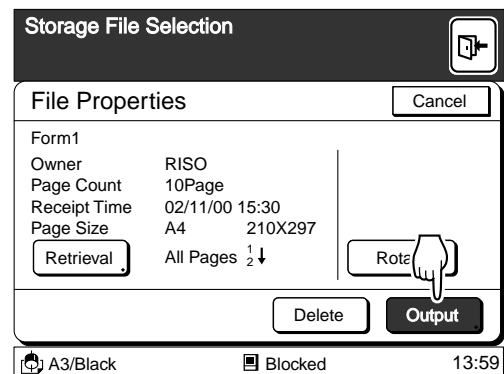

Об окне [File Properties] (свойства файла)

В этом окне выводится следующая информация, относящаяся к хранимому файлу:

1 **Детали**

Показывает имя файла, имя владельца, общее количество страниц и другие детали, а также дату и время создания файла.

2 **Кнопка [Rotate] (поворот)**

Поворачивает отпечаток на 180 градусов. При каждом нажатии на кнопку идет переключение с [ON] (вкл.) на [OFF] (выкл.) и наоборот.

3 **Статус**

Статус данных будет выводиться в случаях:

- Когда установка [RMT Error Transact] в окне [Properties] была задана как [Pause] (пауза) и в режиме удаленной передачи возникла ошибка связи.
стр.154... Настройка начальных установок
- Когда передающая сторона задала установку [Protection] (защита) как [ON] (вкл.) и в режиме удаленной передачи возникла ошибка связи.

4 **Кнопка [Retrieval] (извлечение)**

Изменяет диапазон вывода страниц.
стр.41... Задание диапазона вывода.

5 **Кнопка [Delete] (удаление)**

Удаляет ненужные хранимые файлы.
стр.43... Удаление файловых данных из памяти.

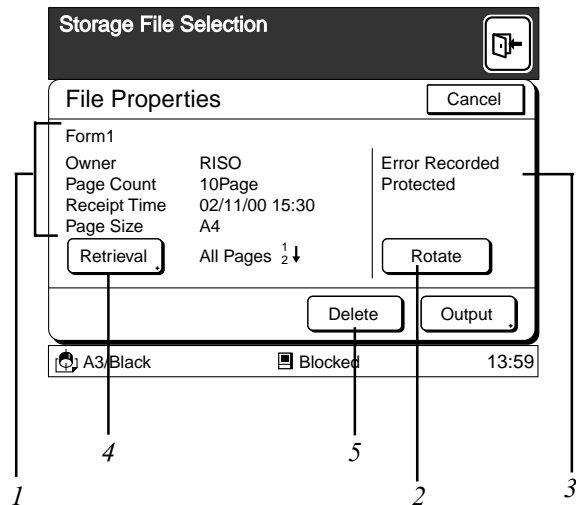

Задание диапазона вывода

Вы можете задавать диапазон страниц (четные/нечетные) и последовательность вывода (прямой/обратный). Возможно задание и только одной страницы

1 Нажмите кнопку [Retrieval] (извлечение) в окне [File Properties] (свойства файла).

Появится окно [Output Range Change] (изменение диапазона вывода). Прочитайте еще раз шаги 1 и 2 подраздела [Recalling the Storage File] (вызов хранимого файла) (стр.39-40) в части деталей вызова окна [File Properties] (свойства файла).

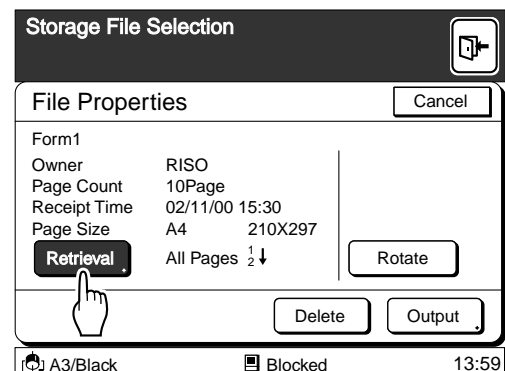

2 Задайте диапазон вывода или выводимую страницу.

В зависимости от требований задайте либо [Output Order Choice] (выбор порядка вывода), либо [Page Selection] (выбор страницы).

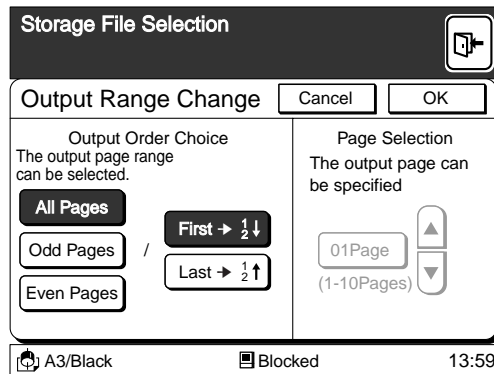

All Pages		Печать всех страниц по порядку
Odd Pages	First → ½ ↓	Печать только нечетных страниц по порядку
Even Pages		Печать только четных страниц по порядку
All Pages		Печать всех страниц в обратном порядке
Odd Pages	Last → ½ ↑	Печать нечетных страниц в обратном порядке
Even Pages		Печать четных страниц в обратном порядке

3 Нажмите кнопку [OK].

Появится окно [File Properties] (свойства файла).

В поле [Retrieval] (извлечение) появится измененная установка.

Нажмите кнопку [Cancel] для отмены выбора и возврата к окну [Storage File Selection] (выбор хранимого файла).

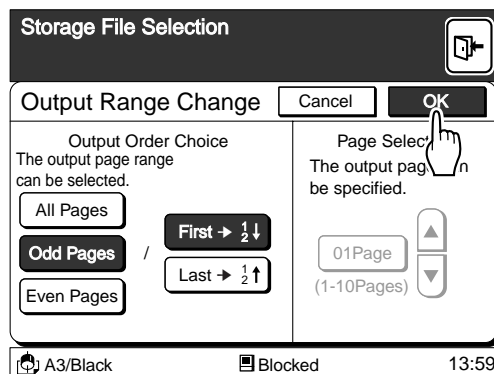

4 Нажмите кнопку [Output] (вывод).

Вызывается хранимый файл и появляется окно главной панели.

Нажмите клавишу "Старт" для начала изготовления мастера.

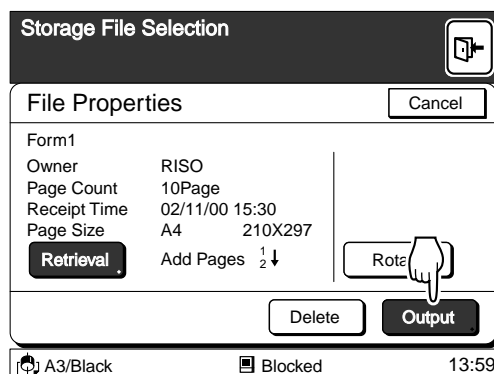

Удаление файловых данных из памяти

Для освобождения места для поступающих данных необходимо из памяти накопления удалять ставшие ненужными файлы.

1 Нажмите кнопку [Delete] (удалить) в окне [File Properties] (свойства файла).

Появится окно подтверждения удаления.
Прочитайте еще раз шаги 1 и 2 подраздела [Recalling the Storage File] (вызов хранимого файла) (стр.39-40) в части деталей вызова окна [File Properties] (свойства файла).

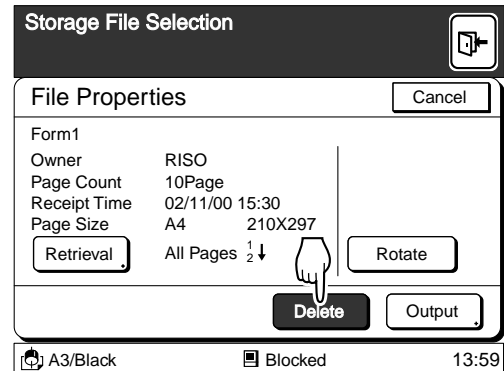

2 Нажмите кнопку [OK].

Хранимый файл будет удален и окно подтверждения исчезнет.
Нажмите кнопку [Cancel] для отказа от удаления и возврата к окну [Storage File Selection].
Нажмите кнопку [Exit] (выход) в верхнем правом углу окна для выхода из окна выбора хранимых файлов.

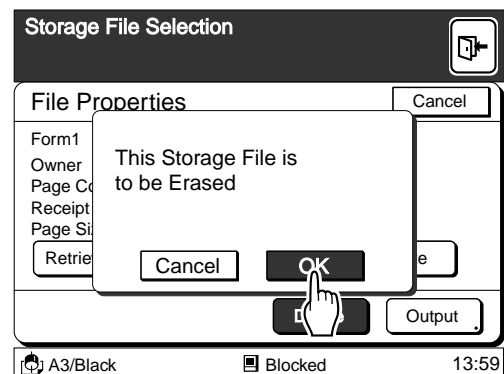

Сканирование и сохранение данных документа

С помощью сканера ризографа можно сканировать документы, книги и другие оригиналы и хранить сканированную информацию в памяти накопления.

Хранимые данные могут быть вызваны и распечатаны в любой момент.

Точно так же, как и при печати в режиме копирования, можно изменять масштаб отрисовки, и при сканировании изменять контрастность.

1 Нажмите кнопку [Scan] (сканировать) в окне [Storage File Selection] (выбор хранимых файлов).

Появится окно [File Storage Stage].

- Прочитайте еще раз шаги 1 и 2 подраздела [Recalling the Storage File] (вызов хранимого файла) (стр.39-40) в части деталей вызова окна [Storage File Selection] (выбор хранимых файлов).
- На этом шаге можно при необходимости изменить имя файла и имя его владельца стр.50... Переименование файла сканированных данных и его владельца

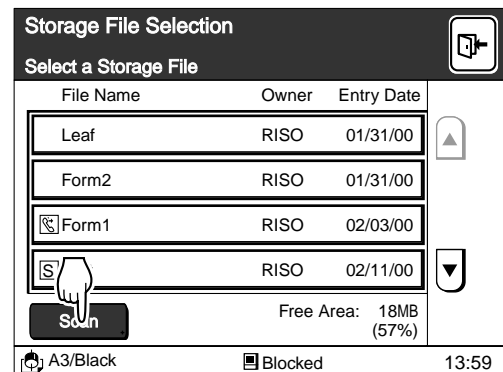

2 Нажмите кнопку [Page Size] (размеры бумаги).

Появится окно [Page Size Entry]. (ввод формата).

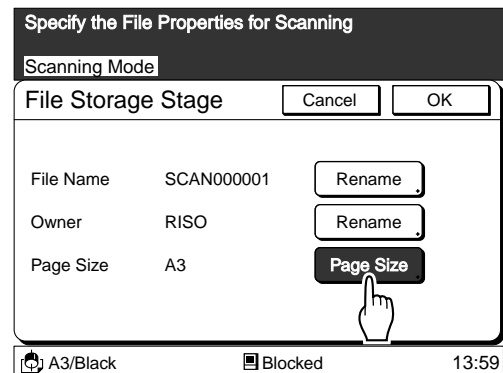

3 Нажмите кнопку с соответствующим форматом.

Если в окне нет кнопки с требуемым форматом, то с помощью кнопок [▶] или [◀] прокрутите весь список.

Важно!

Если при сканировании изменялся масштаб, то выбирайте формат, отвечающий увеличенному или уменьшенному изображению.

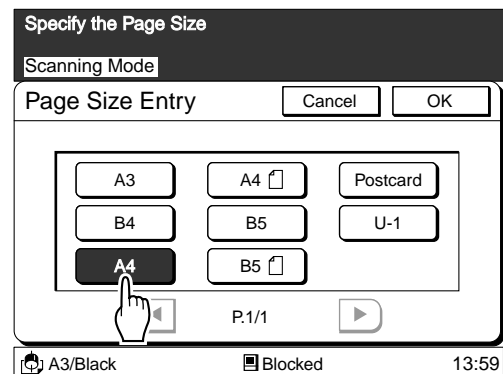

4

Нажмите кнопку [OK].

Появится окно [File Storage Stage] (этап сохранения файла).

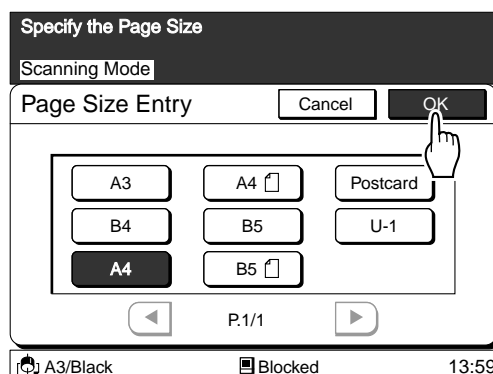

5

Нажмите кнопку [OK].

Появится сообщение [Ready to Scan Data] (готов к сканированию данных).

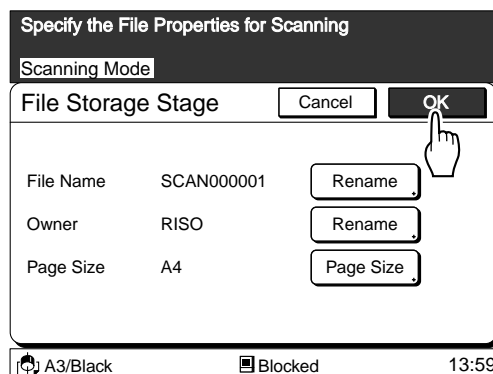

6

При необходимости измените настройки сканирования.

В окне [Ready to Scan Data] можно выбирать следующие настройки.

Ознакомьтесь с соответствующими страницами в части деталей рабочих процедур каждой функции.

- **Режим обработки изображения [Line], [Duo], [Photo]** (текст, комби, фото) стр.56
- **Масштабирование [Margin Plus], [Zoom], [Free]** (добавление полей, плавный или произвольный масштаб) стр.59
- **Контрастность сканирования [Auto], [Manual]** (автоматический или ручной выбор) стр.64

ЗАМЕЧАНИЕ

- В режиме сканирования опции масштабирования [Auto] и [Standard] недоступны.
- Дополнительно в окне [Advanced Options] (дополнительные опции) можно задавать функции [Book Shadow Editor] (работа с тенью от разворота), [Regist. Mark Skip] (пропуск служебной разметки) и [Half-tone Curve Adjustment] (настройка полутонов) стр.48... Задание дополнительных опций сканирования.

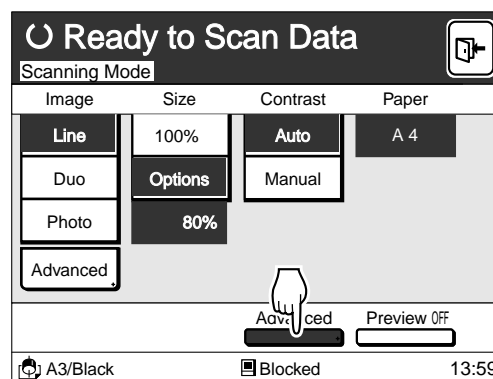

ЗАМЕЧАНИЕ Если активизирована функция [Preview] (предварительный просмотр), то после сканирования печатается пробный оттиск для контроля качества сканирования при помощи распечатки изображения. стр.49... Подтверждение результата сканирования.

7 Положите оригинал на предметное стекло или в АПО.

- При размещении оригиналов на предметном стекле поднимите верхнюю крышку и положите оригинал изображением вниз. Разместите оригинал сообразно меткам у левого края предметного стекла. Мягко опустите крышку.
- При размещении оригиналов в дополнительном АПО откройте приемный лоток АПО и отрегулируйте его направляющие согласно ширине бумаги. Затем положите оригиналы в АПО изображением вниз. Оригиналы автоматически подаются и устанавливаются на место.

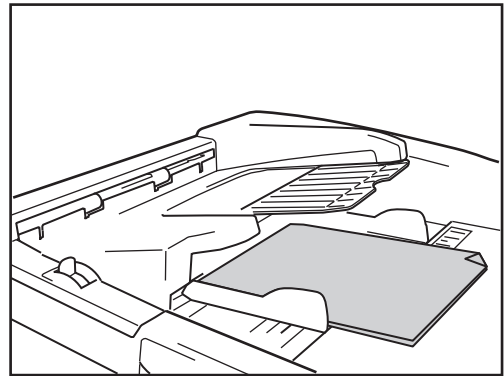
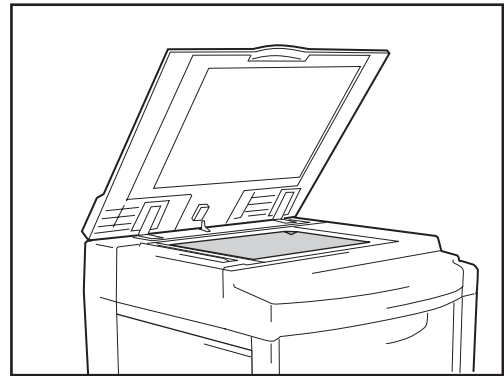

- ЗАМЕЧАНИЕ**
- Одновременно в лоток АПО может быть помещено не более 50 оригиналов.
 - Если с использованием АПО сканируется несколько оригиналов, все отсканированные данные хранятся в одном и том же файле.

8 Нажмите клавишу “Старт”

- Начинается операция сканирования. По завершении сканирования идет возврат к окну [Ready to Scan Data] (готов к сканированию данных).
- Если сканируется несколько оригиналов с предметного стекла, то повторите шаги 6 и 7 до окончания сканирования всех оригиналов.
 - Все оригиналы, помещенные в АПО, сканируются последовательно и автоматически.

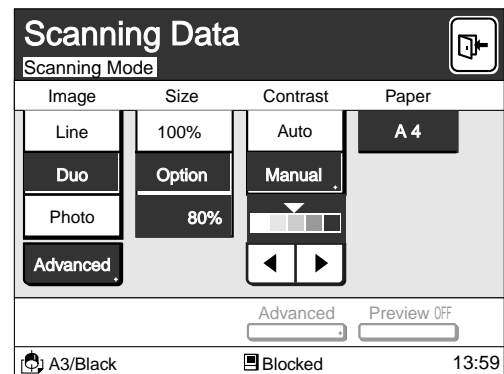

9 Нажмите кнопку [Exit] (выход) в правом верхнем углу экрана.

Появится окно подтверждения операции.

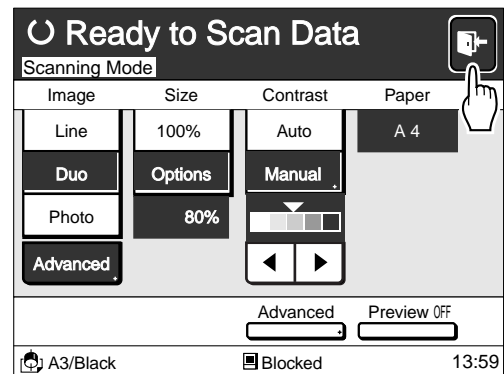

10 Нажмите в нем кнопку [OK].

Ризограф выходит из режима сканирования, и окно возвращается к окну [Storage File Selection] (выбор хранимых файлов). Нажмите кнопку [Cancel] (отказ) для возврата к окну [Ready to Scan Data] (готов к сканированию данных). Отсканированное изображение будет сохранено в памяти накопления и может быть вызвано и распечатано в любое время. стр.39... Вызов хранимого файла.

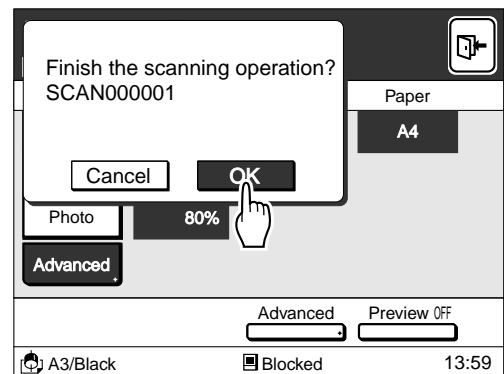

Задание дополнительных опций сканирования

- 1 Нажмите кнопку [Advanced] (дополнительно) в окне [Ready to Scan Data].

Появится окно [Advanced Options]. (доп. опции).
Прочитайте еще раз шаги с 1 по 5 на стр. 44-45 в части деталей вызова окна [Scanning and Saving Document Data] (сканирование и сохранение данных документа).

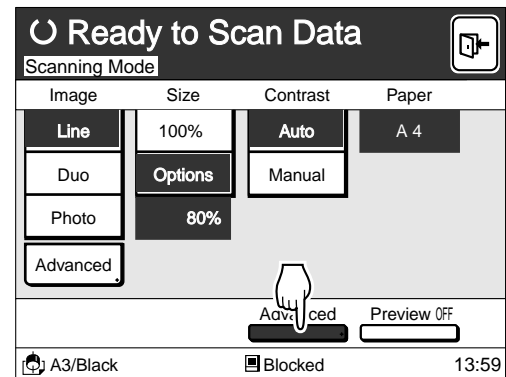

- 2 Нажмите кнопку с функцией, которая должна использоваться при сканировании

Появится отвечающее этой функции окно.
Ниже указаны эти дополнительные функции.
Ознакомьтесь с соответствующими страницами о деталях работы с ними.

- Работа с тенью от разворота стр.81
- Пропуск меток совмещения стр.106
- Настройка полутонов стр.110

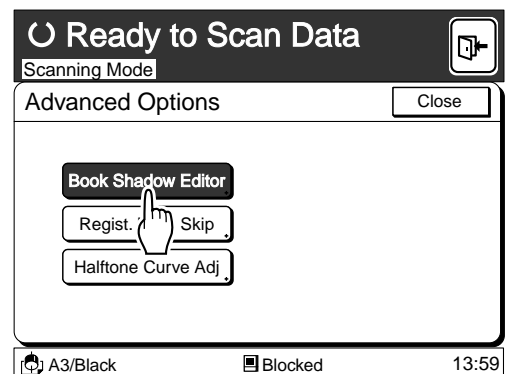

- 3 По завершении внесения изменений нажмите кнопку [OK].

Окно вернется к окну [Advanced Options] (доп. опции).
Для отмены операции нажмите кнопку [Cancel].

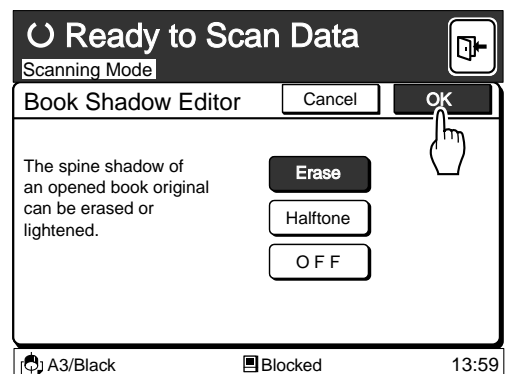

- 4 Нажмите кнопку [Close] (закреть).

Окно вернется к окну [Ready to Scan Data] (готовов к сканированию данных).

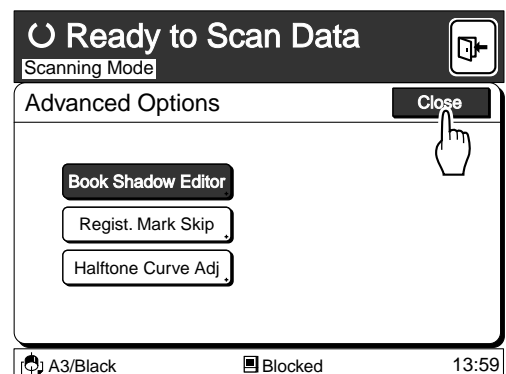

Подтверждение результата сканирования

Активизацией функции [Preview] (предварительный просмотр) можно проверять результат сканирования путем распечатки изображения.

Нажмите кнопку [Preview] в окне [Ready to Scan Data] (готов к сканированию данных).

Функция [Preview] включится и кнопка изменит свой вид: с [OFF] (выкл.) на [ON] (вкл.).

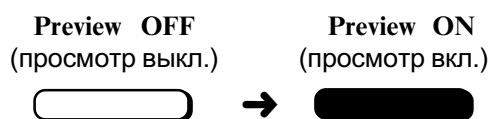

Для выключения этой функции нажмите кнопку еще раз.

ЗАМЕЧАНИЕ Если сканирование проводится при включенной функции [Preview], то одновременно начинается операция изготовления мастера и будет отпечатан пробный оттиск. С его помощью можно проверить окончательный результат сканирования.

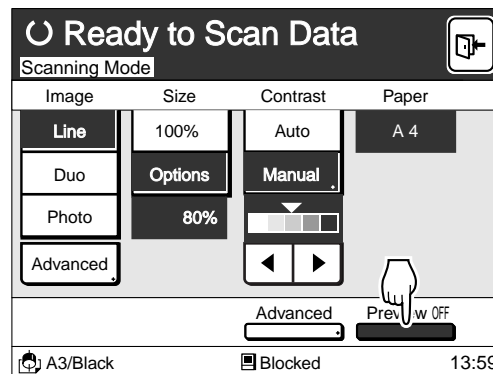

Переименование файла сканированных данных и его владельца

- 1 Нажмите [Rename] (переименовать) для [File Name] (имя файла) или [Owner] (владелец) в окне [File Storage Stage] (этап сохранения файла).

Появится окно [Rename] (переименовать).
Прочитайте еще раз шаг 1 на стр. 44 в части деталей вызова окна [File Storage Stage] (этап сохранения файла).

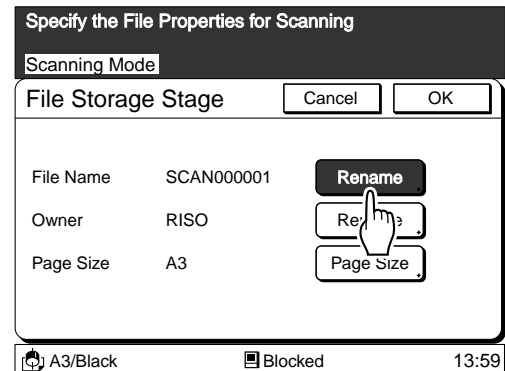

- 2 Введите по одной все требуемые буквы

Регистры можно переключать кнопкой [Shift].

- Имя файла может иметь до 20 знаков.
- Имя владельца может иметь до 8 знаков.
- Цифры можно вводить цифровыми клавишами ввода тире/жиряка.
- Нажмите кнопку [←C] для стирания последней буквы (одно нажатие кнопки удаляет одну букву).

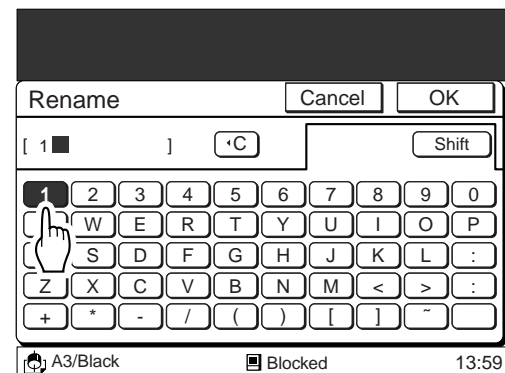

- 3 Нажмите кнопку [OK]

Окно вернется к [File Storage Stage] (этап сохранения файла).

В нем будут отображены новые имена файла и его владельца.

ЗАМЕЧАНИЕ Вы можете настраивать начальное имя владельца.
стр.51... Настройка имени владельца

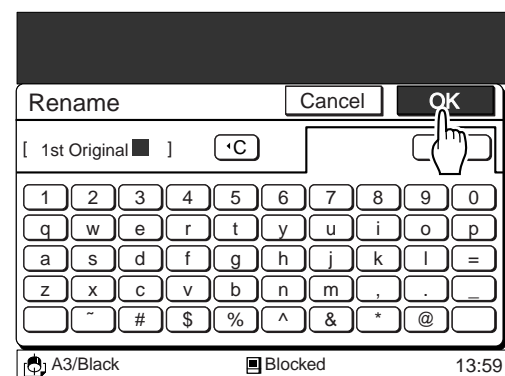

Настройка имени владельца

Вы можете изменять начальное имя владельца, которое автоматически будет выделяться для создаваемого файла.

1 Выведите окно [Properties] (свойства).

Прочитайте шаги 1 и 2 подраздела “Изменение начальных установок” на стр.154 в части деталей вызова окна [Properties].

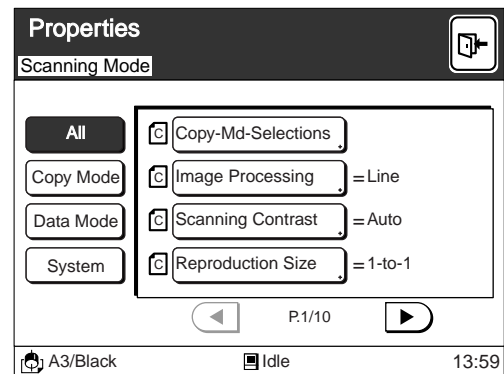

2 Нажмите кнопку выбора [Data Mode] (режим данных).

Будут выведены лишь те функции, которые используются в режиме данных. Детали о кнопках выбора функций изложены на стр.155.

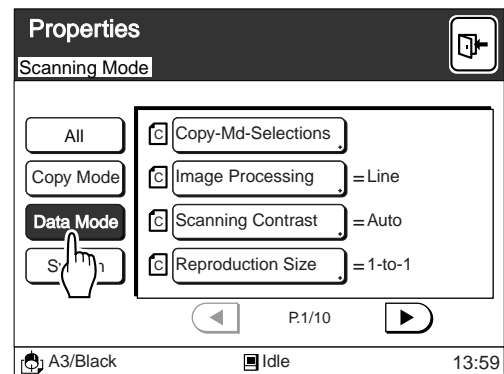

3 Нажмите кнопку [Owner Name Entry] (выбор имени владельца)

С помощью кнопок [◀] или [▶] просмотрите список.

ЗАМЕЧАНИЕ Число кнопок функций будет различным в зависимости от модели ризографа и конфигурации дополнительных устройств.

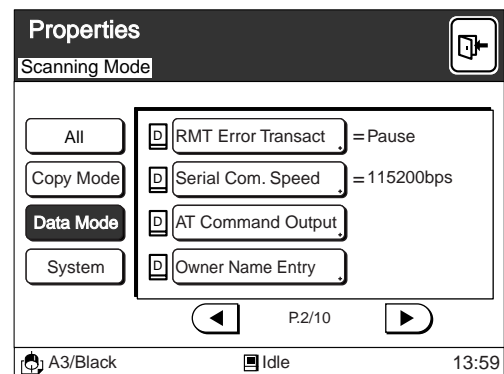

4 Нажмите кнопку [Owner Name Entry] (ввод имени владельца).

Появится окно [Rename] (переименовать).

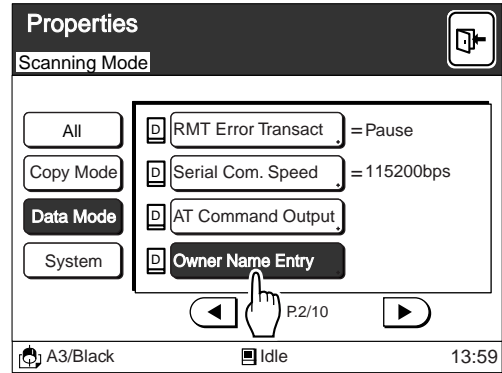

5 Введите по одной все требуемые буквы

Регистры можно переключать кнопкой [Shift].

- Имя владельца может иметь до 12 знаков.
- Цифры можно вводить цифровыми клавишами ввода тиража.
- Нажмите кнопку [←C] для стирания последней буквы (одно нажатие кнопки удаляет одну букву).

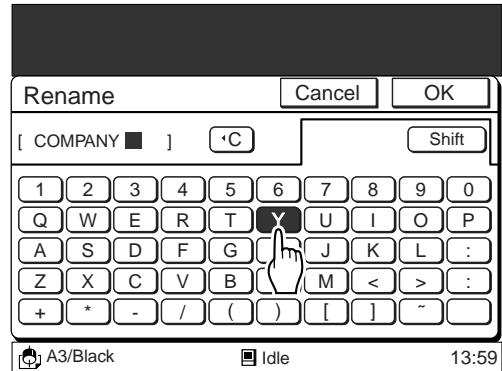

6 Нажмите кнопку [OK].

Окно вернется к окну [Properties] (свойства).

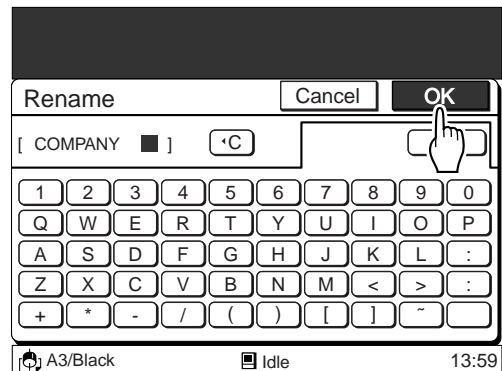

7 Нажмите кнопку [Exit] (выход) в правом верхнем углу экрана.

При очередном выводе экрана [File Storage Stage] (этап сохранения файла) на нем будет выведено новое имя владельца.

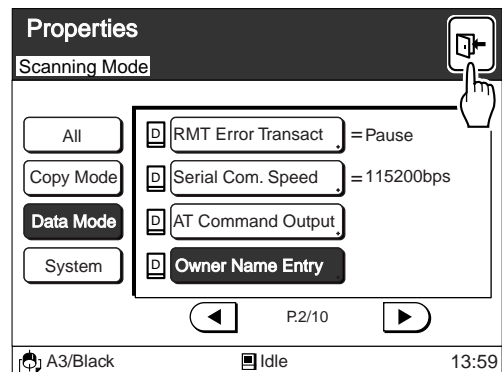



Изменение настроек режима данных

Для печати документов, отправленных с компьютера, возможно потребуется изменить настройки режима данных согласно требованиям операций.

С помощью главного дисплея можно изменять следующие настройки.

Детальное описание и процедуры изложены в подразделе “”Настройка начальных установок” на стр.154.

[Communication Mode] (режим связи)

Выбирает текущий режим связи между локальным подключением и удаленной передачей.

[Remote (RMT) Data Receiver] (удаленный приемник данных)

Выбирает приемное устройство для удаленной передачи.

[Remote (RMT) Error Transaction] (обработка ошибок)

Выбирает режим обработки ошибок связи при удаленной передаче.

[Serial Communication (Com.) Speed] (скорость передачи)

Выбирает скорость последовательной передачи данных между ризографом и приемным устройством при удаленной передаче.

[AT Command Output] (вывод AT-команд)

Подает выбранную AT-команду на подключенное приемное устройство.

стр.154... Настройка начальных установок.



Основные функции

Этот раздел описывает выбор наилучшего режима обработки изображения в зависимости от типа оригинала и функции, которые могут быть заданы в окне главной панели или панелью управления.

<i>Фото/полутоновая обработка</i>	56
<i>Уменьшение и увеличение оригиналов</i>	59
<i>Изменение контрастности оттисков</i>	64
<i>Автоматический выбор бумаги (только для RP3790)</i>	65
<i>Изменение скорости печати</i>	67
<i>Изменение плотности печати</i>	68
<i>Сдвиг оттиска</i>	69
<i>Автоматическая печать</i>	71
<i>Пробные оттиски</i>	72
<i>Увеличение периода [Reserved] (задержка)</i>	73
<i>Изменение порядка печати (при прямой печати)</i>	74
<i>Подтверждение текущих настроек</i>	77

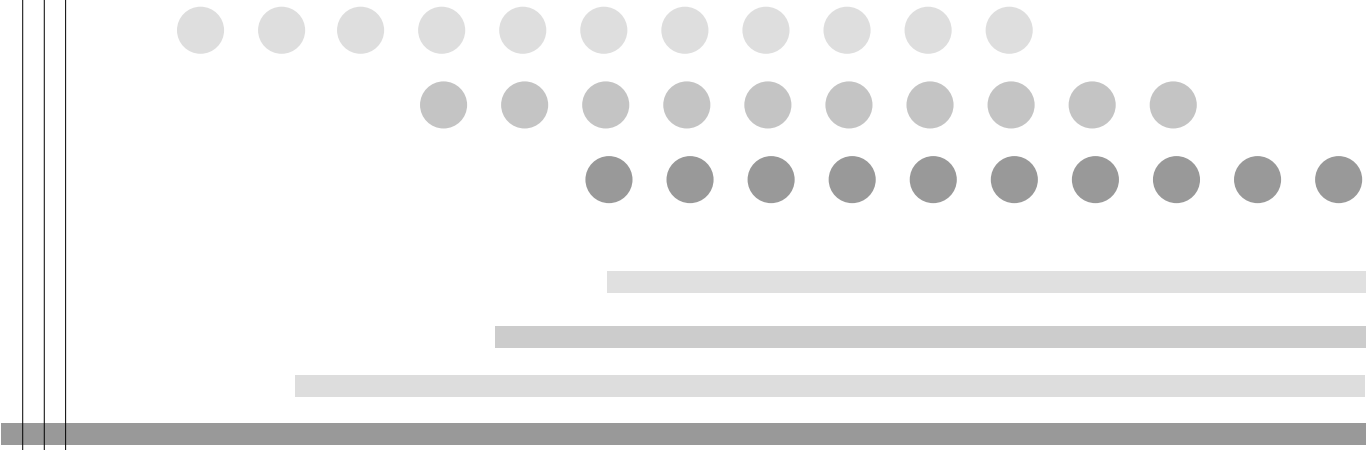

Фото/полутоновая обработка

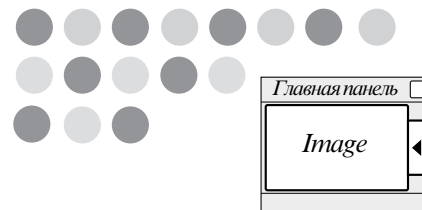

Если оригинал имеет фотографии или полутоновые изображения или используется многоцветный оригинал, то выбирайте режим обработки [Photo] (фото) или [Duo] (комби).

Выбор режима обработки изображения

В окне главной панели нажмите кнопку [Duo] (комби) или [Photo] (фото).

[Duo] (комби)

Четко воспроизводит фотографии или полутоновые изображения без ухудшения четкости линий и текста.

Этот режим рекомендуется для многоцветных оригиналов или оригиналов, содержащих одновременно фотографии, четкие линии и текст.

[Photo] (фото)

На фотографиях лучше всего воспроизводятся полутона.

Если оригинал содержит еще линии или текст, то они будут несколько размыты.

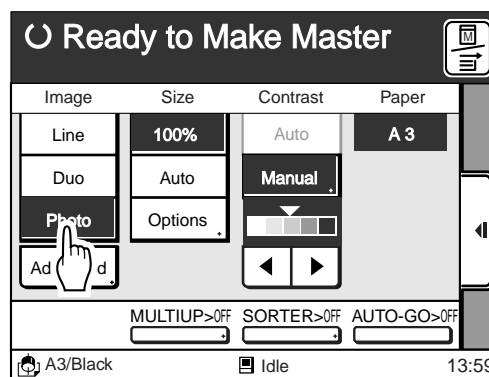

ЗАМЕЧАНИЕ При выборе любого из режимов [Photo] или [Duo] контрастность сканирования автоматически устанавливается в [Manual] (ручной выбор). **стр.64...** Изменение контрастности оттисков.

Получение улучшенных оттисков

Улучшить воспроизведение фотографий или полутонных изображений можно двумя способами: подправляя на них тени или применяя к ним растр.

ЗАМЕЧАНИЕ В режиме обработки [Line] (текст) эта функция недоступна.

1 Нажмите кнопку [Advanced] (дополнительно).

В зависимости от выбранного режима обработки появится либо окно [Duo - Advanced], либо [Photo - Advanced].

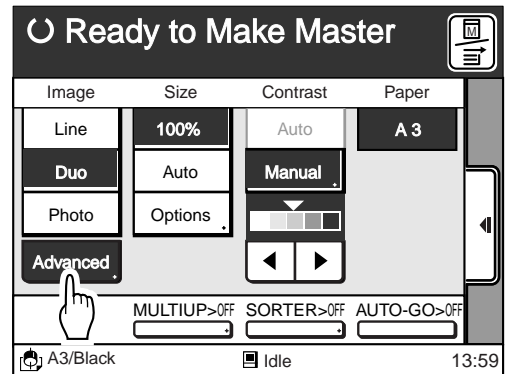

2 Настройте параметры [Dot Photo] (растр) и/или [Contrast Enhance] (улучшение контрастности).

Задание [Dot Photo] (растра)

Эта опция может быть выбрана в обоих режимах обработки изображений — [Duo] и [Photo].

Доступны четыре типа растра.

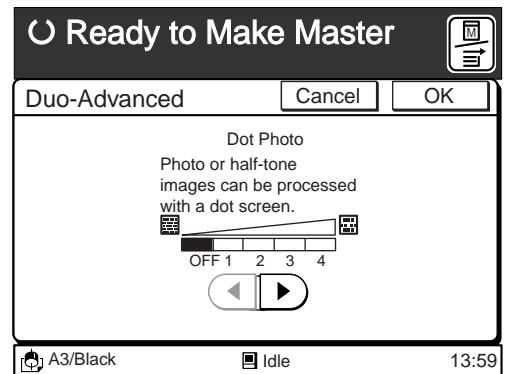

Индикатор		OFF	1	2	3	4
Растр		—	Самый тонкий	Менее грубый	Более грубый	Самый грубый
Линий на дюйм	RP3700/3790	—	212	106	71	53
	RP3500/3590	—	141	71	47	35
	RP3100	—	60	—	—	40

Задание [Contrast Enhance]

Опция [Contrast Enhance] (улучшение контрастности) может выбираться только в режиме обработки [Photo].

Lighter	Улучшение темных областей
Darker	Улучшение светлых областей
OFF	Контрастность не изменяется

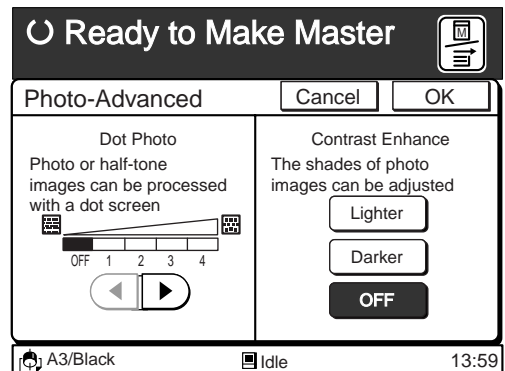

Фото/полутоновая обработка

[Darker]

Для фотографий, имеющих слишком светлые тени, выбирайте [Darker] (темнее).
Контрастность светлых зон будет улучшена и оттиски будут более четкими.

[Lighter]

Для фотографий, имеющих слишком темные тени, выбирайте [Lighter] (светлее).
Контрастность темных зон будет улучшена и оттиски будут более четкими.

3

Нажмите кнопку [OK].

Окно вернется к окну главной панели.

ЗАМЕЧАНИЕ

- Для отмены этой операции нажмите кнопку [Cancel].
- В режимах обработки изображения [Duo] или [Photo] можно также изменять градацию теней.
стр.110... Получение улучшенных фото оттисков
- Начальные установки могут быть изменены
стр.154... Настройка начальных установок.

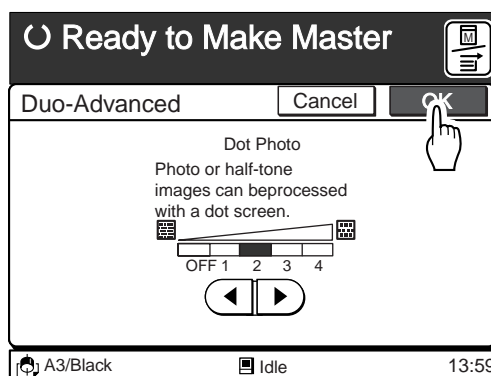

Уменьшение и увеличение оригиналов

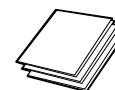
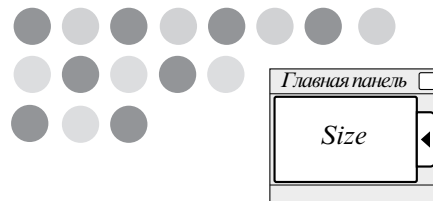

Оригиналы могут быть уменьшены или увеличены при помощи следующих функций.

стр.124... Масштабирование может быть настроено и сохранено в памяти для быстрого вызова.

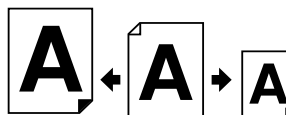

[Auto] (авто)

Степень масштабирования вычисляется автоматически в зависимости от размеров оригинала и формата бумаги для печати. Это позволяет автоматически увеличивать или уменьшать оригинал для умещения на оттиске.

[Standard] (стандарт)

Эта опция используется для уменьшения или увеличения любого стандартного оригинала до другого стандартного формата. Доступно восемь фиксированных степеней уменьшения/увеличения.

[Margin +] (добавление полей)

Возможно уменьшение оригинала в интервале от 90% до 99%. Эта функция полезна, если необходимо увеличить поля на оттисках или если изображения превосходят область печати.

[Zoom] (плавный масштаб)

Возможно задание плавного масштаба от 50% до 200% с шагом 1%.

[Free] (произвольный)

Вертикальное и горизонтальное масштабирование могут задаваться независимо в пределах от 50% до 200% с шагом 1%.

Использование настройки размера [AUTO]

Нажмите кнопку [Auto] в поле [Size] (размер).

Масштабирование вычисляется автоматически в зависимости от размеров оригинала и формата бумаги для печати.

ЗАМЕЧАНИЕ При нажатии кнопки [100%] масштабирование возвращается к исходному (100%).

Важно!

- Эта функция недоступна при использовании любого нестандартного формата оригинала и/или бумаги для печати.
- Эта функция недоступна в режиме мультиплицирования (стр.88)
- Если активизирована функция автоматического выбора бумаги (только для модели RP3790), то опция [Auto] отключается. Заранее выбирайте размер бумаги. **стр.65...** Автоматический выбор бумаги.

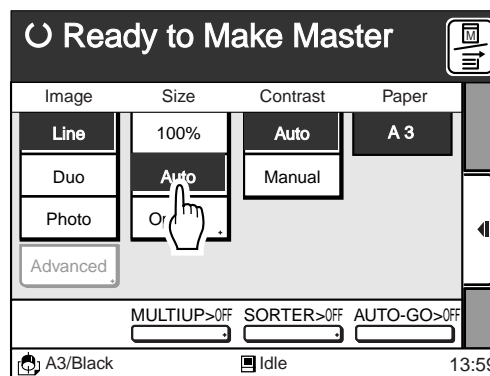

Использование настроек [Standard], [Zoom] или [Free]

1 В окне главной панели нажмите кнопку [Options] (опции).

Появится окно [Reproduction Options] (опции масштабирования).

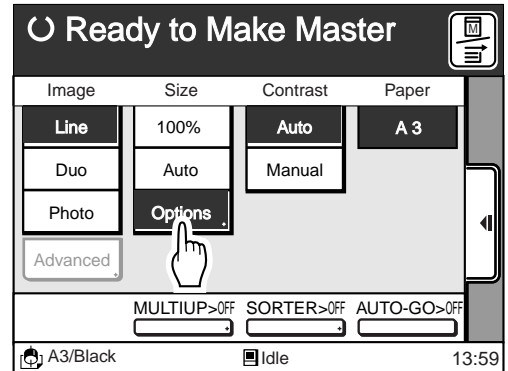

2 Нажмите одну из кнопок [Standard], [Zoom] или [Free] в зависимости от необходимости.

Нажмите одну из кнопок [Standard], [Zoom] или [Free] для вывода требуемой закладки увеличения/уменьшения.

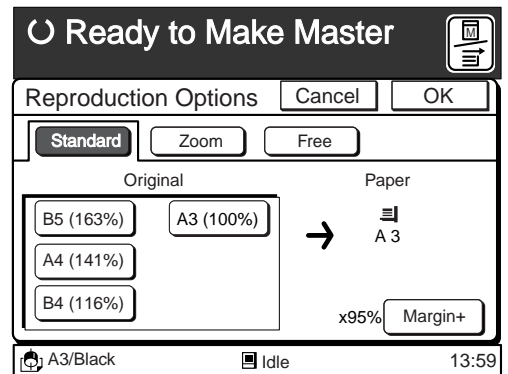

3

Задайте необходимое масштабирование.

= Настройка [Standard] (стандарт) =

Выберите текущий формат оригинала..

- ЗАМЕЧАНИЕ**
- Эта опция недоступна при использовании нестандартного размера оригинала и/или бумаги для печати.
 - Нажмите кнопку [Cancel] для отмены операции и возврата к окну главной панели.

Параметры

Уменьшение	61%, 71%, 82%, 87%
Увеличение	163%, 141%, 122%, 116%

= Настройка [Zoom] (плавный) =

Нажатием на кнопки [▲] и [▼] задайте масштаб в пределах от 50% и 200%. Шаг составляет 1%.

- ЗАМЕЧАНИЕ**
- Числа могут вводиться цифровыми клавишами.
 - Нажатие на клавишу [C] возвращает масштаб к исходному (100%).
 - Нажмите кнопку [Cancel] для отмены операции и возврата к окну главной панели.

= Настройка [Free] (произвольный) =

Нажатием на кнопки [▲], [▼], [◀] и [▶] задайте свой масштаб по вертикали и по горизонтали в пределах от 50% и 200%. Шаг составляет 1%.

- ЗАМЕЧАНИЕ**
- При активизации кнопок вертикального и горизонтального масштаба путем непосредственного нажатия на них или сдвигая курсор клавишей * числовые значения могут вводиться цифровыми клавишами.
 - Нажатие клавиша [C] возвращает масштаб к исходному (100%).
 - Нажмите кнопку [Cancel] для отмены операции и возврата к окну главной панели.

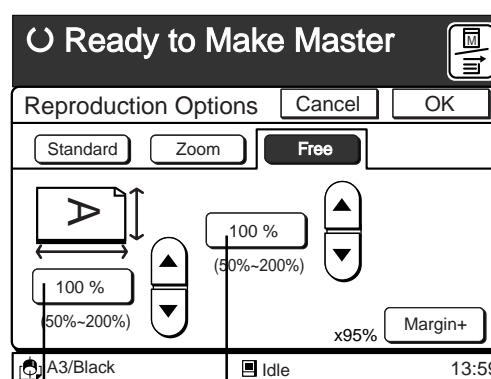
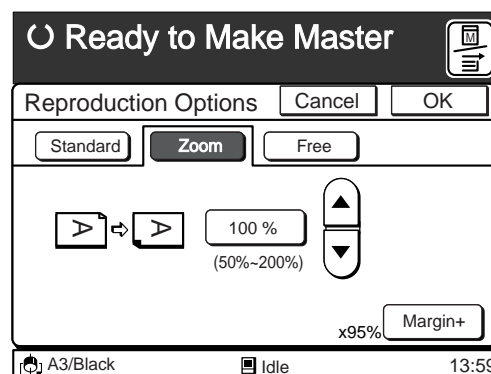
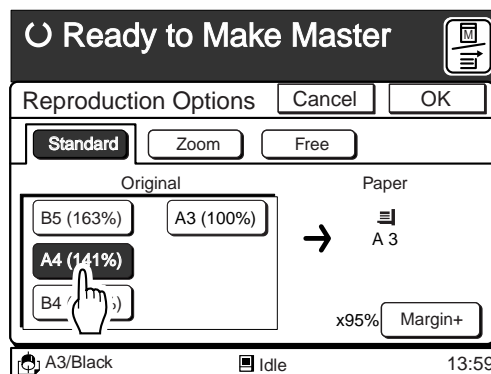

Кнопка горизонтального масштаба

Кнопка вертикального масштаба

4 Нажмите кнопку [OK].

Окно вернется к окну главной панели, в котором под кнопкой [Options] (опции) будет выведен выбранный масштаб.
Нажмите кнопку [100%] для возврата к исходному масштабу (100%).

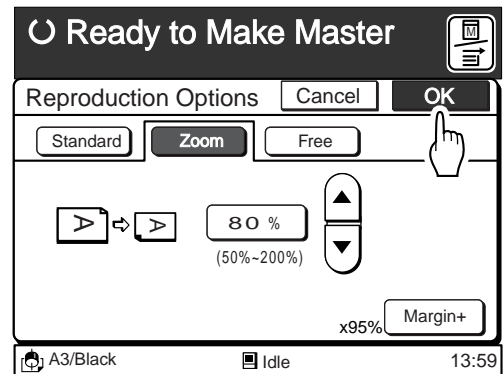

Добавление полей на оттисках

1 Нажмите кнопку [Options] (опции) в окне главной панели.

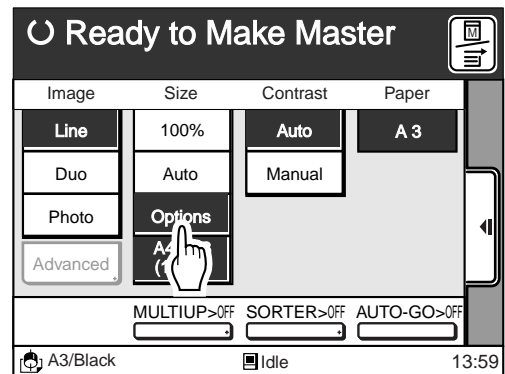

2 Нажмите кнопку [Margin +] (увеличить поле).

Слева от кнопки [Margin +] будет выведено текущее значение увеличения полей.

- ЗАМЕЧАНИЕ**
- Начальное значение увеличения полей может быть изменено. стр.154... Настройка начальных установок.
 - Повторное нажатие кнопки [Margin +] выключает эту функцию.
 - Функция [Margin +] может использоваться совместно с функциями масштабирования [Standard] (стандарт), [Zoom] (плавный) и [Free] (произвольный).

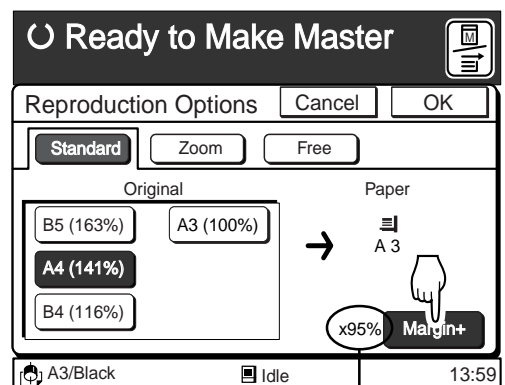

Текущее значение увеличения полей.

3

Нажмите кнопку [OK].

Окно вернется к окну главной панели.

- При включении функции увеличения полей под кнопкой [Options] (опции) будет выведена ее пиктограмма (☐).
- Значение масштаба, выводимое под кнопкой [Options], не изменится, даже если функция [Margin +] используется совместно с настройками [Standard], [Zoom] или [Free].

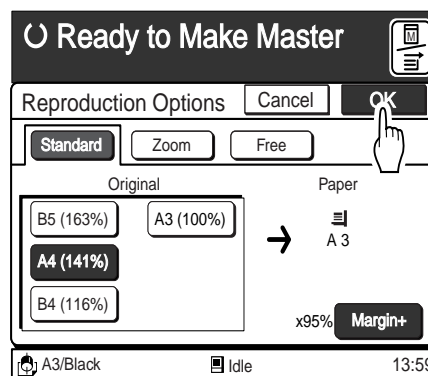

Изменение контрастности оттисков

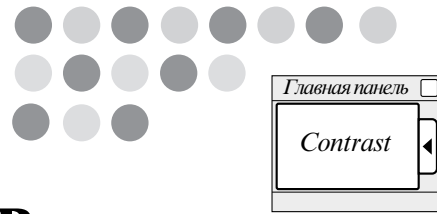

Для получения на оттисках тонов, отличающихся от оригинала, измените контрастность сканирования.

[Auto]

Контрастность сканирования устанавливается автоматически в зависимости от темноты оригинала.

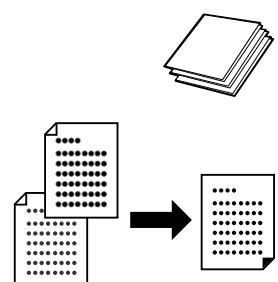

[Manual]

Контрастность сканирования можно задавать вручную.

Важно!

Автоматическая контрастность сканирования возможна только в текстовом режиме обработки оригинала. Однако если в текстовом режиме активизирована функция работы с тенью от разворота, то выбор автоматической контрастности невозможен.

ЗАМЕЧАНИЕ Выбор опции [Auto] невозможен при использовании (дополнительного) редакторского планишета (стр.198).

1 В окне главной панели в поле [Contrast] (контрастность) нажмите кнопку [Manual] (ручной).

Появятся кнопки [◀▶] и индикатор.

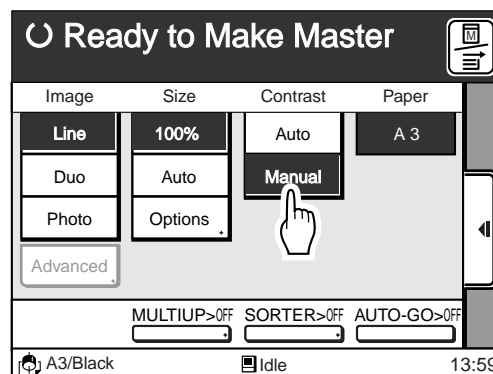

2 Измените контрастность сканирования.

При нажатии на кнопки [◀] и [▶] метка [▼] индикатора перемещается и указывает на выбранный уровень контрастности.

Индикатор					
Контрастность сканирования	Самая светлая	Светлее	Стандарт	Темнее	Самая темная

..... Для газетных или оригиналов на цветной бумаге

..... Для бледных или выполненных в карандаше оригиналов

- ЗАМЕЧАНИЕ**
- После изменения контрастности сканирования необходимо заново изготовить мастер.
 - Начальные установки могут быть изменены стр.154... Настройка начальных установок.

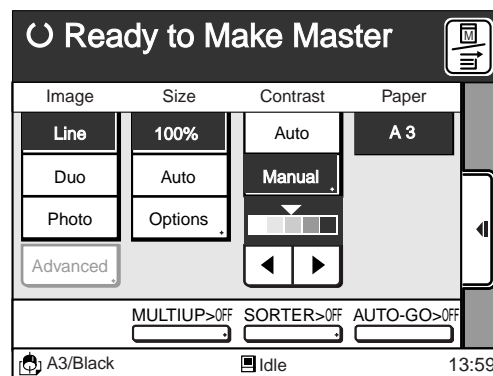

Автоматический выбор бумаги (для модели RP3790)

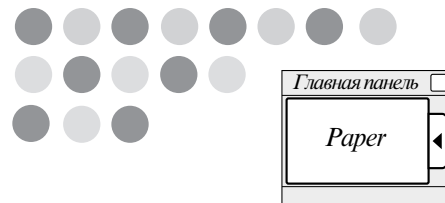

Если в лотки подачи загружена бумага разных типов и форматов, то желаемый формат бумаги для печати может быть выбран автоматически. Однако он может быть выбран и вручную.

[Auto]

В зависимости от формата бумаги, загруженной в каждый лоток бумаги, автоматически выбирается стандартный лоток подачи, лоток 1 или 2.

[Manual]

Необходимо вручную задать формат бумаги для печати или лоток подачи.

Важно!

- Если выбрана опция [Auto], то режим мультиплицирования и автоматическая настройка размера недоступны.
- Если не включена функция [Triple-Tray Source] (тройная подача), то выбрать стандартный лоток подачи нельзя.
- Лоток подачи с нестандартным форматом бумаги выбрать нельзя.

Автоматический выбор бумаги

В окне главной панели в поле [Paper] (бумага) нажмите кнопку [Auto] (авто).

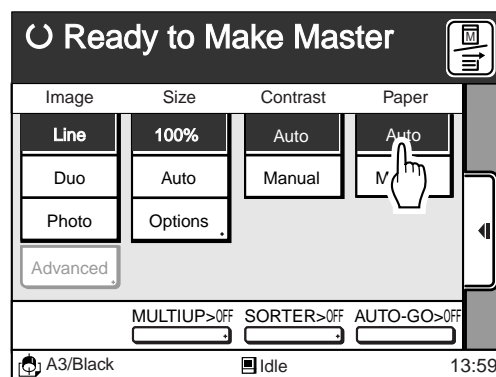

Ручной выбор бумаги

- 1** В окне главной панели в поле [Paper] (бумага) нажмите кнопку [Manual] (ручной).

Появятся кнопки [◀] и [▶] и пиктограммы лотков подачи.

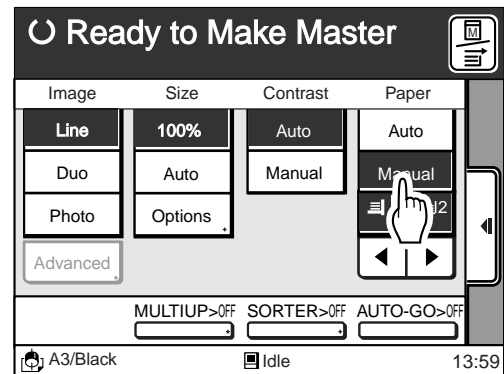

- 2** Выберите нужный формат или лоток.

Для выбора нажимайте кнопки [◀] и [▶].
С помощью пиктограмм дисплея можно видеть, загружена ли бумага в тот или иной лоток.

	Лоток	Лоток 1	Лоток 2
Загружена	≡	≡1	≡2
Пусто	↓	↓1	↓2

- О функции переключения лотков подачи -

При последовательном использовании лотков подачи 1 и 2 можно в одной операции печатать на большом количестве листов. К последовательному использованию лотков путем активизации функции [Triple-Tray Source] (тройная подача) может быть подключен и стандартный лоток.

стр.154... Настройка начальных установок.

- Бумага для печати будет подаваться в следующем порядке:
(Стандартный лоток →) Лоток 2 → Лоток 1
При израсходовании бумаги в лотке 1 подача бумаги переключается на стандартный лоток.
- Во время печати возможна загрузка бумаги.
 - при подаче бумаги из лотка 1 или 2 можно загружать бумагу в стандартный лоток подачи.
 - при подаче бумаги из стандартного лотка ее можно загружать в лоток 1 или 2.

ЗАМЕЧАНИЕ → Не разрешается открывание лотка подачи 1 или 2, если в это время из другого идет подача бумаги.

Важно!

- Формат бумаги, ее тип, выходные данные и направление подачи должны быть едиными.
- Убедитесь в правильности задания информации о бумаге.

стр.97... Изменение информации о бумаге.

Изменение скорости печати

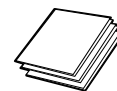
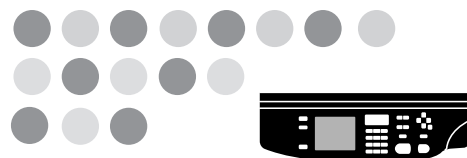

Может быть выбрана одна из пяти степеней скорости печати — от 60 до 120 копий в минуту.



Скорость печати меняется нажатием на клавиши изменения скорости.

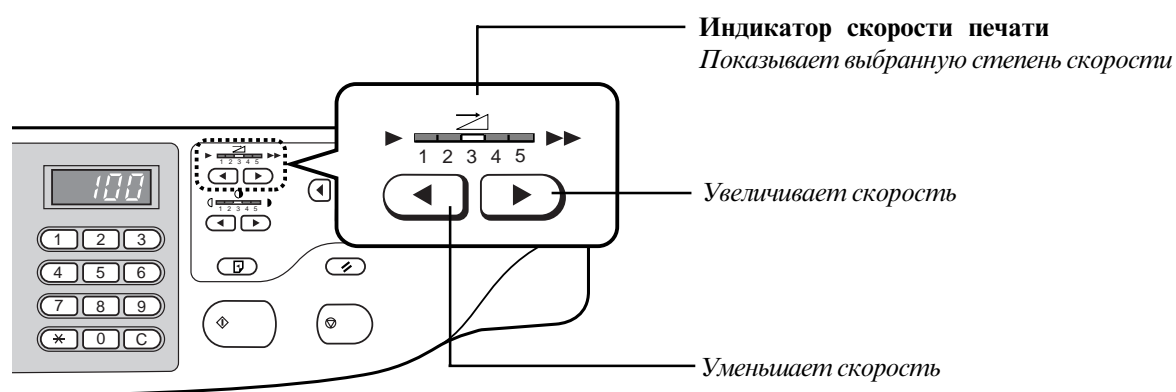

Индикатор	Уровень 1	Уровень 2	Уровень 3	Уровень 4	Уровень 5
Копий в мин.	Около 60	Около 80	Около 100	Около 110	Около 120

ЗАМЕЧАНИЕ Начальные установки могут быть изменены. стр.154... Настройка начальных установок.

Изменение плотности печати

Может быть выбрана одна из пяти степеней плотности печати

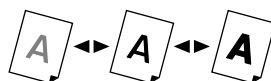

Плотность печати меняется нажатием на клавиши изменения плотности.

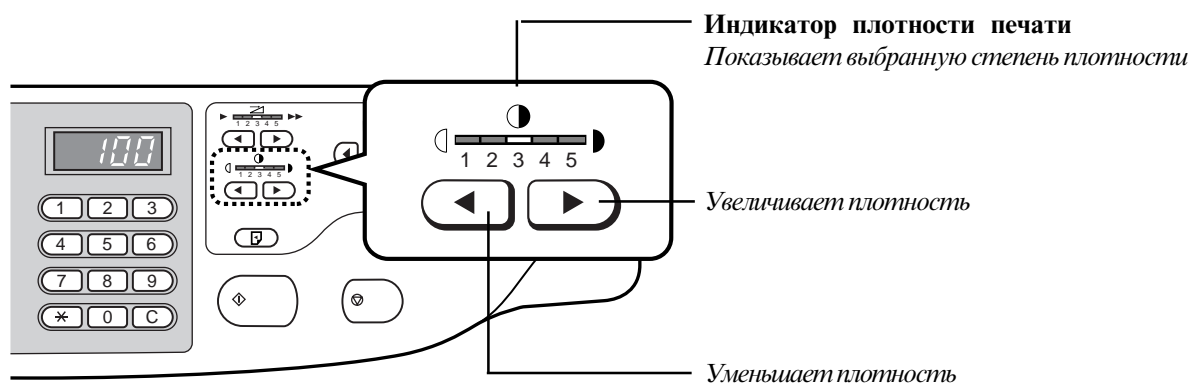

Плотность печати изменяется после изготовления мастера.

После изменения плотности печати нажмите клавишу пробного оттиска для контроля результатов.

ЗАМЕЧАНИЕ Начальные установки могут быть изменены. стр.154... Настройка начальных установок.

СДВИГ ОТТИСКА

Оттиск может быть сдвинут на листе вверх/вниз и вправо/влево на величину ± 10 мм.

Оттиск можно сдвигать без прекращения процесса печати нажатием на клавиши сдвига оттиска (кроме клавиши центрирования оттиска).

ЗАМЕЧАНИЕ Если вы изменили положение оттиска, отпечатайте пробный оттиск для контроля результатов.

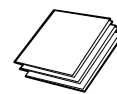
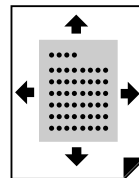

Клавиши сдвига оттиска

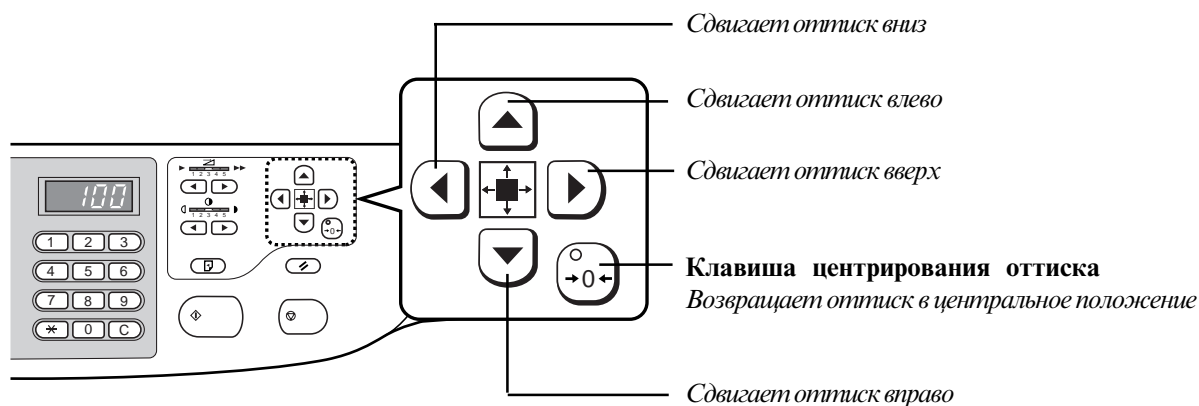

Оттиск сдвигается с шагом 0.5 мм (нажатием кнопки [Fine] (тонко) в окне главной панели шаг может быть уменьшен до 0.25 мм).

При нажатии на клавишу сдвига оттиска дисплей показывает величину сдвига.

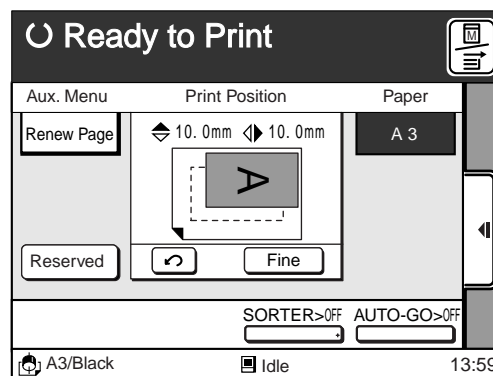

Сдвиг оттиска

Результаты регулировки можно проверить в окне главной панели. Нажатием на кнопку [Fine] (тонко) можно уменьшить величину шага сдвига.

Возможно вести печать с прежним положением сдвига, нажав кнопку [Recall] (вызов) после изготовления мастера. В ходе же самой печати такая функция не работает.

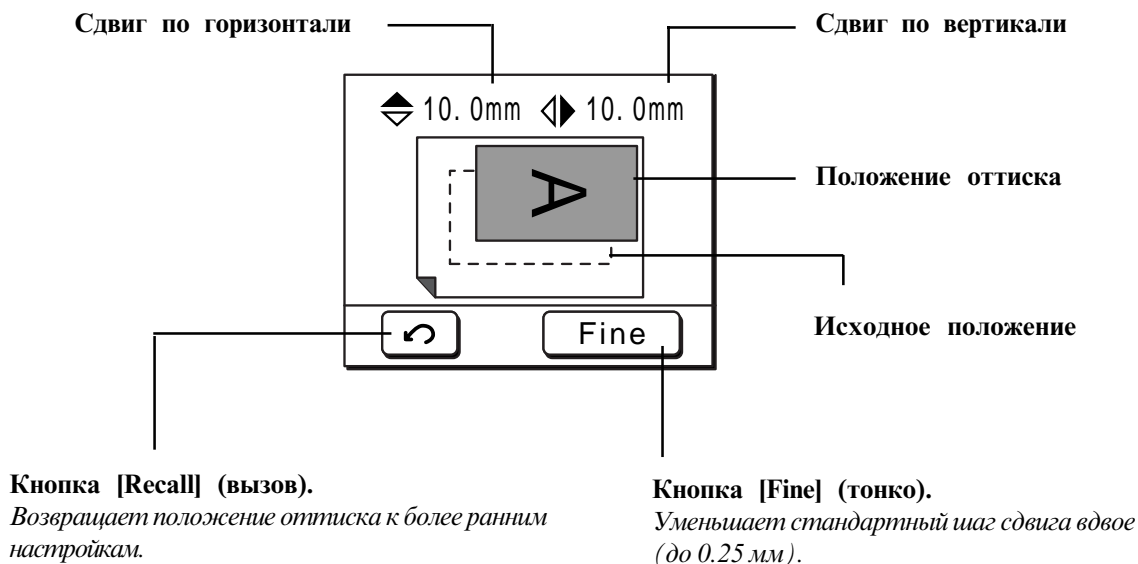

Важно!

Если ризограф был выключен или нажата клавиша общего сброса, то положение оттиска не вернется к исходному даже после нажатия кнопки [Recall].

ЗАМЕЧАНИЕ ► Положение оттиска может быть настроено во время изготовления мастера.

стр.106... Пропуск служебной разметки.

стр.108... Настройка боковых полей.

Автоматическая печать

Если перед тиражированием нет необходимости проверять пробные оттиски, то перед нажатием клавиши “Старт” нажмите кнопку [AUTO-GO] для включения автоматической печати. Эта функция обеспечит единый процесс от изготовления мастера до печати всего тиража.

ЗАМЕЧАНИЕ Если необходима проверка или изменение положения оттиска, то повторным нажатием кнопки [AUTO-GO] отключите автоматическую печать или в окне [Properties] (свойства) включите функцию [Semi-Auto (Master)] (полуавто (мастер)).

стр.114... Изменение порядка обработки

В окне главной панели нажмите кнопку [AUTO-GO] (автоматическая печать).

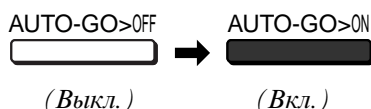

ЗАМЕЧАНИЕ Если режим автоматической печати включается в окне [Properties] (свойства), то после нажатия клавиши общего сброса или повторного включения ризографа этот режим будет включаться всегда.

стр.154... Настройка начальных установок.

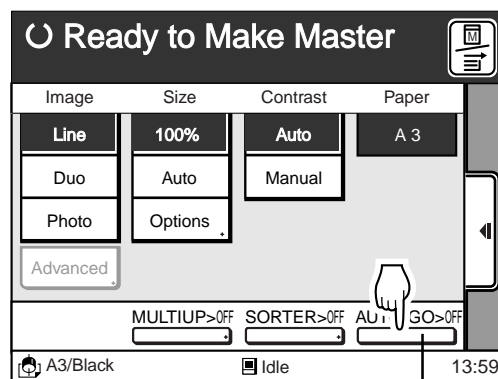
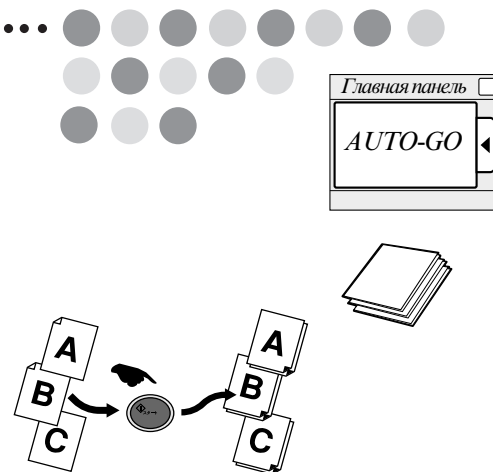

Кнопка [AUTO-GO]

Пробные оттиски



Если в настройки печати были внесены изменения, то с помощью пробного оттиска можно контролировать их результаты.

Прижатие клавиши пробного оттиска приводит к непрерывной печати.

ЗАМЕЧАНИЕ Пробные оттиски не влияют на число в дисплее количества копий.



Нажмите клавишу пробного оттиска.

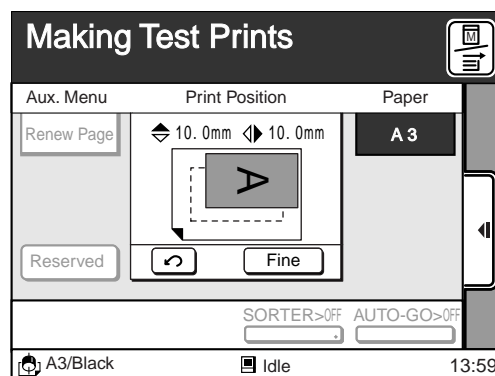
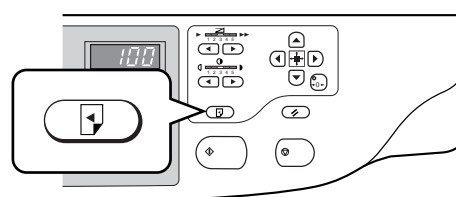

Увеличение периода [Reserved] (задержка)

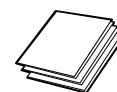

Период задержки — это изменяемое время после завершения одного печатного задания до начала обработки следующего.

Любая операция печати с компьютера в период задержки выполняться не будет, независимо от того, переданы ли на ризограф все данные или нет. По истечении периода задержки все данные, ожидавшие очереди, будут обработаны по порядку.

В окне главной панели нажмите кнопку [Reserved] (задержка).

Период задержки будет увеличен. Повторное нажатие на кнопку отменяет внесение изменений.

- ЗАМЕЧАНИЕ**
- Настройки [Auto Sleep] (дежурный) и [Auto Power-OFF] (отключение) имеют больший приоритет, даже если период задержки был увеличен.
 - Установки по умолчанию периода задержки составляют:
Стандарт 30 сек.
Увеличение 5 мин.
 - Установка по умолчанию может быть изменена.
+ п.154... Настройка начальных установок.

В режиме копирования

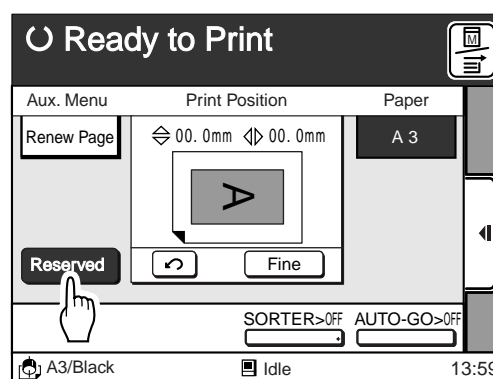

В режиме данных

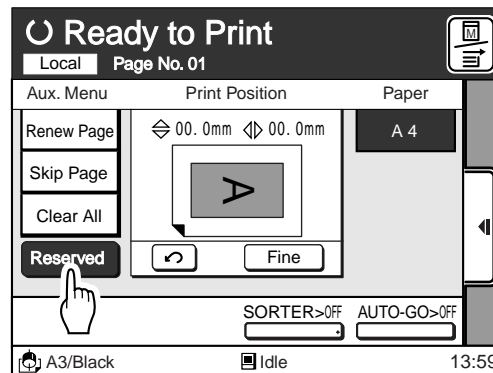

Изменение порядка печати (при прямой печати)



После отправки текущих данных документа на ризограф при необходимости можно изменять порядок печати.

При прямой печати доступны следующие опции:

[Renew Page] (обновить страницу)

Отмена печатного задания текущей страницы и повторное изготовление мастера для нее.

[Skip Page] (пропуск страницы)

Отмена печатного задания текущей страницы и изготовление мастера для очередной.

[Clear All] (очистить все)

Отменяет все печатное задание нескольких страниц, объявленных для текущих данных документа.

Важно!

Эта функция доступна, когда драйвером печати отключены функция автоматической печати или функция [Semi-Auto Print] (полуавто (печать)).

Перед изготовлением мастера и печатью описываемая функция может вызываться из двух разных окон дисплея.

Окно главной панели (мастер)

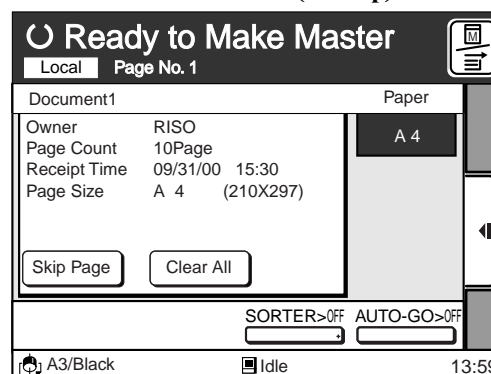

Окно главной панели (печать)

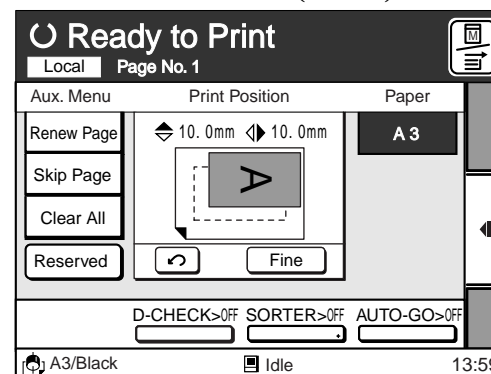

Пропуск текущей страницы

1 Нажмите кнопку [Skip Page] (пропуск страницы)

Появится окно подтверждения.

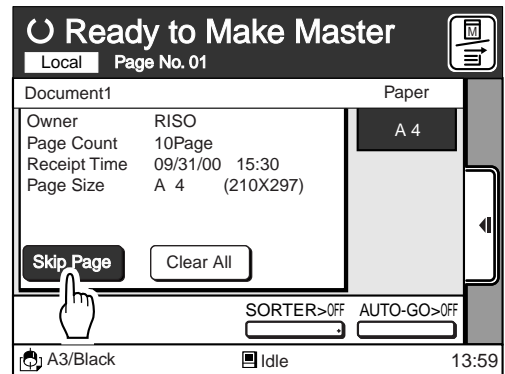

2 Нажмите кнопку [OK].

Текущая страница пропускается и начинает обрабатываться следующая.

ЗАМЕЧАНИЕ Для отмены этой операции нажмите кнопку [Cancel].

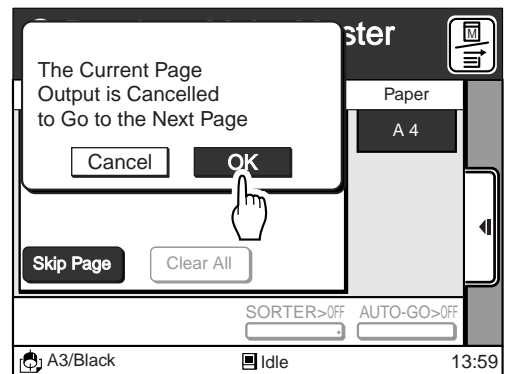

ЗАМЕЧАНИЕ Во время изготовления мастера и печати кнопка [Skip Page] не работает. Для прекращения работы в ходе изготовления мастера и печати нажимайте клавишу "Стоп".

Отмена текущего печатного задания

1 Нажмите кнопку [Clear All] (очистить все).

Появится окно подтверждения.

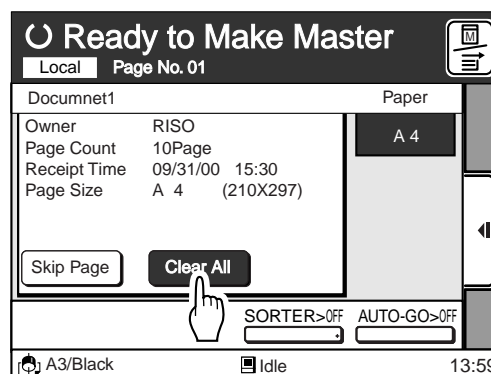

2 Нажмите кнопку [OK].

*Текущее задание будет удалено.
Если в очереди на обработку нет других печатных заданий, то окно вернется к окну [Ready to Receive Data] (готов к приему данных).
Если очередь печатных заданий не пуста, то начнется обработка нового задания.*

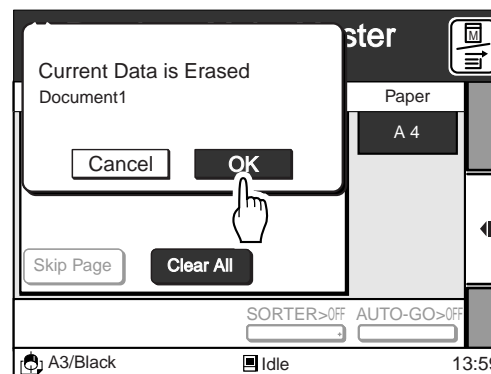

ЗАМЕЧАНИЕ Во время изготовления мастера и печати кнопка [Clear All] не работает.
Для прекращения работы в ходе изготовления мастера и печати нажимайте клавишу "Стоп".
Печатное задание можно также удалить, нажав кнопку [Data Source Selection] (выбор источника данных) или клавишу общего сброса после завершения работы над заданием.

Подтверждение текущих настроек

Текущие настройки ризографа можно проверять. Они также могут быть занесены в память для их быстрого вызова.

Нажмите клавишу “Свойства”.

Будет выведен список текущих настроек. Его можно просматривать, нажимая кнопки [▲] и [▼].

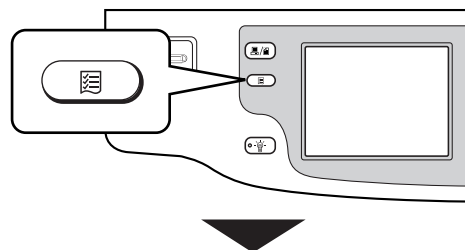

- ЗАМЕЧАНИЕ**
- Нажав кнопку [Job List Entry] (ввод списка заданий), текущие настройки могут быть записаны в память для их быстрого вызова нажатием всего одной кнопки. **стр.124...** Хранение настроек в памяти.
 - Для закрытия окна [Current Job Design] (оформление текущего задания) нажмите кнопку [Close] (закрыть).

В окне [Current Job Design] (оформление текущего задания) могут быть изменены следующие настройки

- В режиме копирования -

- | | | | |
|---------------------------|------------------------------|------------------------------|------------------------------|
| ◆Обработка изображения | ◆Уровень контрастности | ◆Масштабирование | ◆Настройка боков. полей |
| ◆Автоматическая печать | ◆Сортер* | ◆Количество копий | ◆Программиров. печать |
| ◆Тонкое смещение | ◆Скорость печати | ◆Плотность печати | ◆Мультиплицирование |
| ◆Полуавто (мастер) | ◆Ввод типа бумаги | ◆Ввод выходных данных | ◆Разделение тиража* |
| ◆Настройка крыльев выдачи | ◆Пропуск служ. разметки | ◆Изменение боковых полей | ◆Настройка полутонов |
| ◆Лоток подачи* | ●Переключение лотков подачи* | ●Направляющие приемн. лотка* | ●Редактирование изображения* |
| ◆Положение оттиска | ◆Работа с тенью от разворота | ◆Проверка двойной подачи | ◆Зеркальная печать |

- В режиме данных -

- | | | | |
|---------------------------|-------------------------|------------------------------|------------------------------|
| ●Имя печатного задания | ●Имя владельца | ●Счетчик оттисков | ●Текущие дата/время |
| ●Защита* | ●Статус* | ◆Количество копий | ●Вызов* |
| ●Поворот | ◆Сортер* | ◆Положение оттиска | ◆Тонкое смещение |
| ◆Плотность печати | ◆Ввод типа бумаги | ◆Ввод выходных данных | ◆Разделение тиража* |
| ◆Настройка крыльев выдачи | ●Конфиденциальный режим | ●Переключение лотков подачи* | ●Направляющие приемн. лотка* |
| ●Формат бумаги | ◆Автоматическая печать | ◆Скорость печати | ◆Проверка двойной подачи |

* Эти пункты выводятся в окне [Current Job Design] (оформление текущего задания) в зависимости от модели ризографа и конфигурации дополнительных устройств.

◆ ... Эти пункты могут быть записаны в окне [Current Job Design] (оформление текущего задания).



Стандартные функции

В этом разделе описаны функции, расширяющие возможности ризографа
Все эти функции могут быть записаны в окне [Selections] (выбор).

<i>Режим холостого хода</i>	80
<i>Печать с переплетенных оригиналов</i>	81
<i>Обновление мастера</i>	83
<i>Защита конфиденциальных документов</i>	84
<i>Печать нескольких оригиналов одновременно</i>	86
<i>Изменение информации о бумаге</i>	97
<i>Предотвращение ошибок подачи/выдачи бумаги</i>	101
<i>Настройка автоматического приемного лотка</i>	104
<i>Пропуск служебной разметки</i>	106
<i>Настройка боковых полей</i>	108
<i>Получение улучшенных фото оттисков</i>	110
<i>Зеркальная печать</i>	112
<i>Счетчики</i>	113
<i>Изменение порядка обработки</i>	114
<i>Поворот оттиска на 180 градусов</i>	116
<i>Быстрый вызов функций</i>	117

Режим холостого хода

Режим холостого хода обеспечивает качественную печать после долгого простоя ризографа за счет вращения барабана с целью равномерного распределения краски, что предотвращает блеклую печать первых оптических.

- ЗАМЕЧАНИЕ**
- Когда эта функция включена ([ON]), то режим холостого хода автоматически включается перед изготовлением мастера, если в течение некоторого заданного периода печать не осуществлялась. (В этом случае в зоне сообщений появляется пиктограмма [i].)
 - Можно задавать минимальный период для автоматического включения этой функции и число оборотов барабана.
- стр.154... Настройка начальных установок

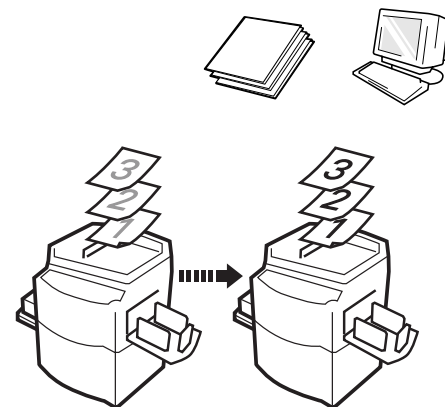

1 Выведите закладку [Catalogue] (каталог) в окне доп. панели и нажмите кнопку [Functions] (функции).

Появится окно [Functions] (функции).

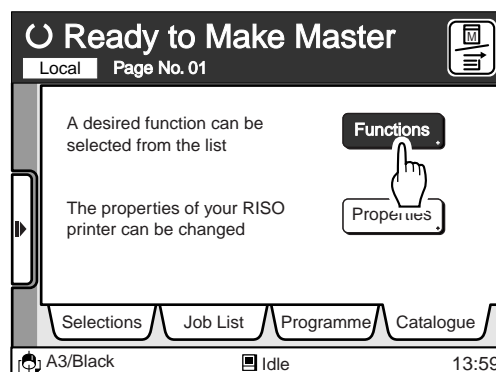

2 Нажмите кнопку [Idling Action].

В зоне сообщений появится пиктограмма [i].

- ЗАМЕЧАНИЕ** Для отмены операции нажмите кнопку [Idling Action] еще раз.

3 Нажмите кнопку [Close] (закрыть)

Окно вернется к окну главной панели. Разместите оригинал для изготовления мастера.

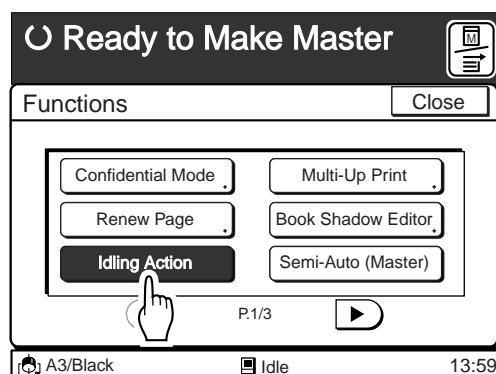

4 Нажмите клавишу “Старт”.

Включается операция холостого хода. По ее завершению начинается изготовление мастера.

Печать

с переплетенных оригиналов

[Book Shadow Edit] (работа с тенью от разворота)

Эта функция используется для работы с оригиналами, имеющими развороты, как например, атласы, книги и другие переплетенные оригиналы.

При включении этой функции можно удалять тень от разворота.

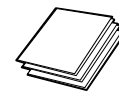
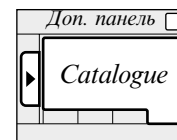
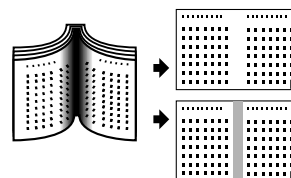

Важно!

К оригиналам без полей эта функция неприменима

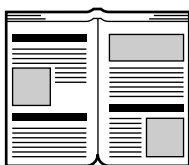

Разрешено

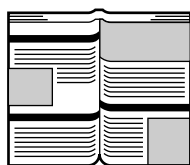

Запрещено

ЗАМЕЧАНИЕ Для этой функции неприменимы режимы "Комби" и автоматической настройки контрастности сканирования.

- 1 Выведите закладку [Catalogue] (каталог) в окне доп. панели и нажмите кнопку [Functions] (функции).

Появится окно [Functions] (функции).

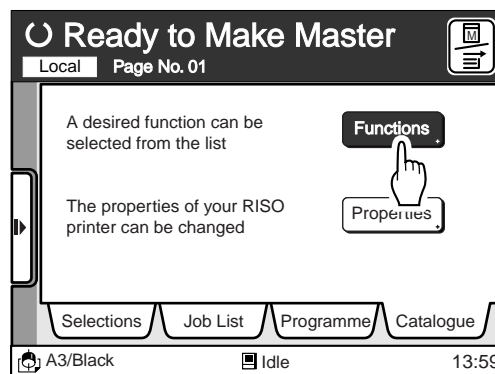

- 2 Нажмите кнопку [Book Shadow Editor] (работа с тенью от разворота)

Появится окно [Book Shadow Editor].

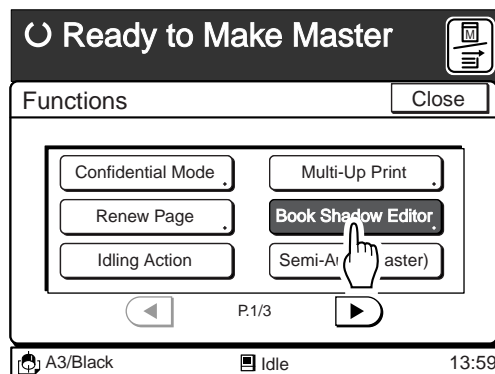

3 Нажмите кнопку [Erase] (удаление) или [Halftone] (полутон).

Выберите желаемый режим обработки:

<i>Erase</i>	Удаляет тень о разворота
<i>Halftone</i>	Светлая печать тени в режиме полутонной обработки
<i>OFF</i>	Выключение функции работы с тенью.

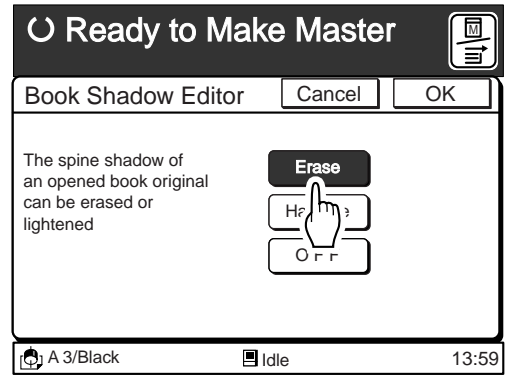

4 Нажмите кнопку [OK].

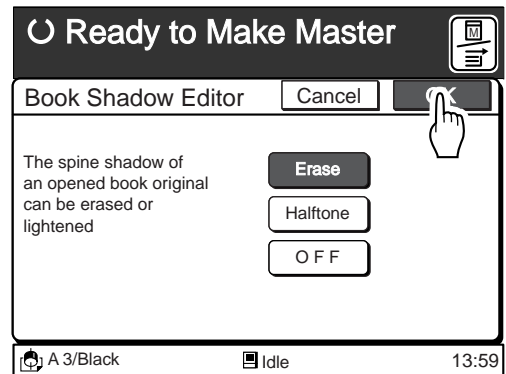

Обновление мастера



Вы можете обновить (повторно изготовить) мастер для самых последних отсканированных/ созданных данных страницы. В режиме данных дополнительно доступна функция поворота изображения.

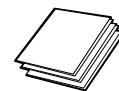

Важно!

- Операция [Renew Page] (обновить страницу) недоступна
 - после выключения ризографа или нажатия клавиши общего сброса
 - после операции защиты конфиденциальных документов.
 - после печати в режиме мультиплицирования.
 - после печати с использованием счетчика магнитных карт.
 - при возникновении ошибки до завершения изготовления мастера.
- Если в окне главной панели кнопка [Renew Page] не отображается, активизируйте функцию [[Renew Pg] Display] в окне [Properties] (свойства).
- Функцию [Renew Page] можно также активизировать в окне [Functions] (функции).

1 Нажмите кнопку [Renew Page] (обновить страницу) в окне главной панели.

Появится окно с инструкциями..

Нажмите кнопку [Cancel] для отмены этой операции.

Если необходимо, то в режиме данных можно нажать кнопку [Rotate] (поворот) для поворота оттиска на 180 градусов.

Повторное нажатие этой кнопки отменяет операцию..

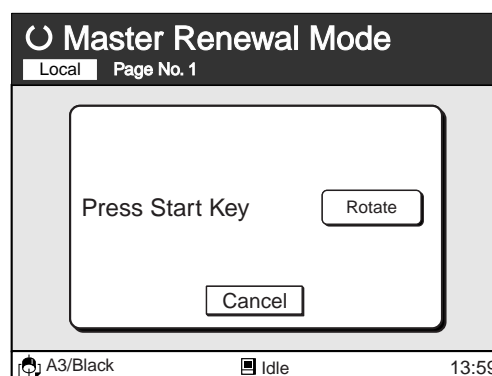
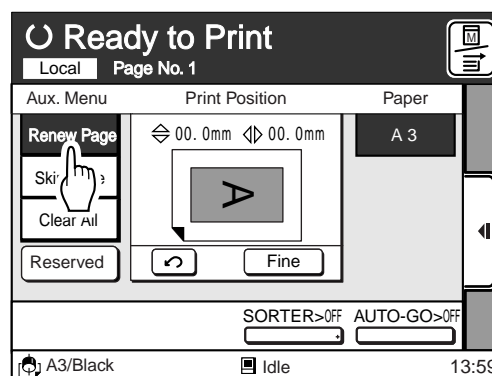

2 Нажмите клавишу “Старт”.

Защита конфиденциальных документов

[Confidential Mode] (конфиденциальный режим)

После завершения печати мастер остается на барабане. Оттиски с него можно отпечатать в любое время простым нажатием клавиши "Старт". Для защиты конфиденциальных документов от несанкционированной печати активизируйте описываемую функцию для сброса мастера после печати.

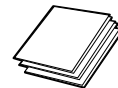

1 Убедитесь, что печать закончилась.

2 Выведите закладку [Catalogue] (каталог) в окне доп. панели и нажмите кнопку [Functions] (функции).

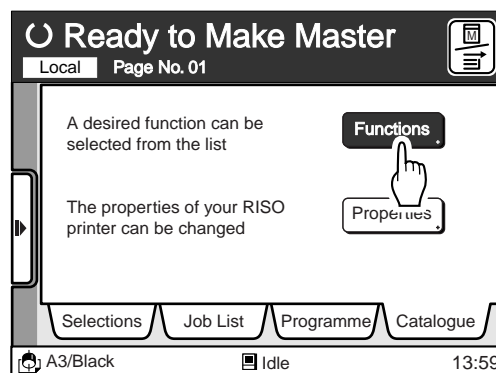

3 Нажмите кнопку [Confidential Mode] (конфиденциальный режим).

Появится окно с инструкциями.
Нажмите кнопку [Cancel] для отмены этой операции.

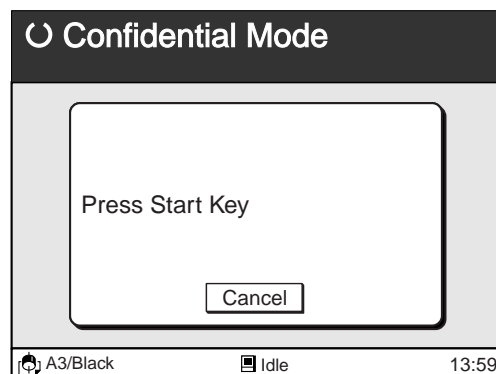
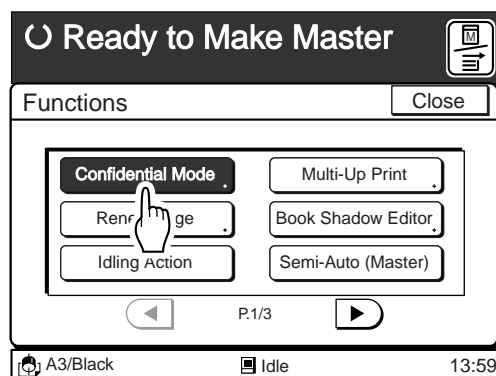

4

Нажмите клавишу “Старт”.

Текущий мастер сбрасывается и заменяется пустым.

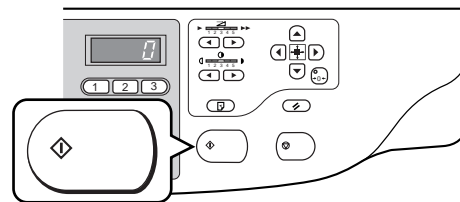

ЗАМЕЧАНИЕ

- После активизации конфиденциального режима функция [Renew Page] (обновить страницу) становится недоступной.
- Мастер сбрасывается в приемный бокс. Для строго конфиденциальных документов приемный бокс должен быть очищен.

Печать нескольких оригиналов одновременно

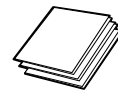
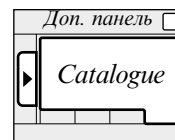

Мультиплицирование оригиналов

Один и тот же или несколько оригиналов могут быть отпечатаны на одном листе, и при необходимости каждый из них может иметь свои настройки: масштаб, контрастность сканирования и режим обработки (Текст/Фото/Комби).

Вы можете выбирать порядок их размещения на оттиске, исходя из выбора: 2 в 1, 4 в 1, 8 в 1 и 16 в 1.

Для этой функции доступна печать оригиналов нестандартных форматов (так называемая "билетная" печать).

Важно!

Функция автоматического масштабирования в режиме мультиплицирования недоступна. (Масштабирование возвращается к 100%.)

< Рекомендации по ориентации оригиналов и результатам печати >

Для каждого из шаблонов мультиплицирования разрешена только одна ориентация оригинала.

2 в 1

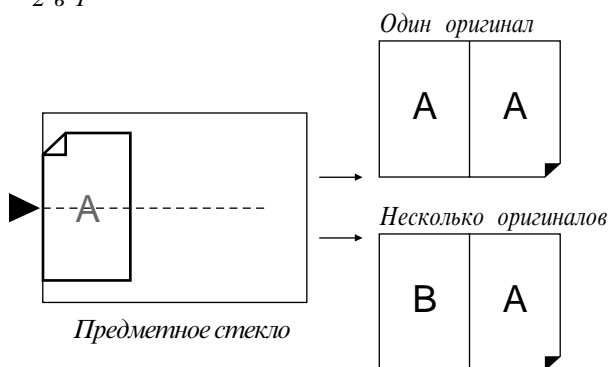

4 в 1

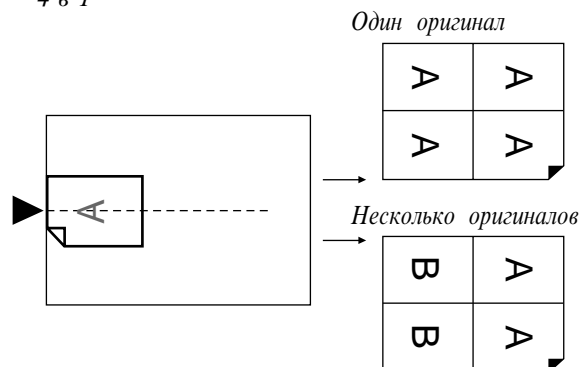

8 в 1

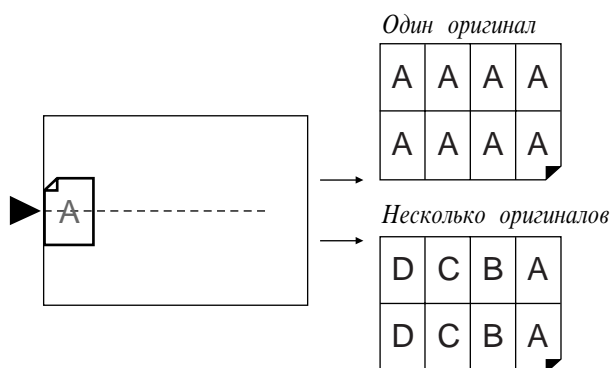

16 в 1

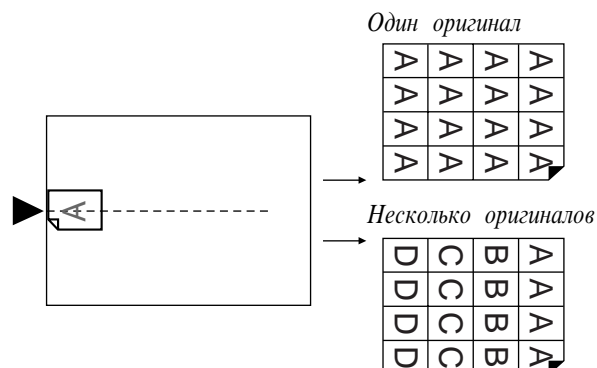

“Билетная” печать

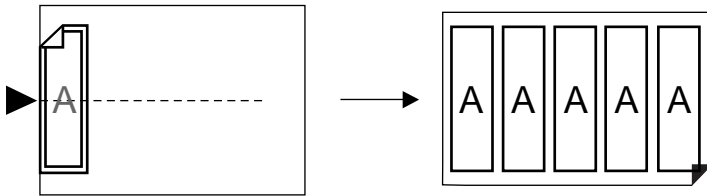

В этом режиме используются только один оригинал.

< Комбинации масштабов и форматов при печати в режиме мультиплицирования >

Выбирайте соответствующую комбинацию формата оригинала, бумаги для печати и масштаба в зависимости от шаблона мультиплицирования.

2 в 1 / 8 в 1

Размещение и считывание оригинала	←	Формат оригинала							
		2 в 1				8 в 1			
		A4	B5	A5	B6	A4	B5	A5	B6
Формат бумаги для печати	A3	100%	116%	141%	163%	50%	58%	71%	82%
	B4	87%	100%	122%	141%	-	50%	61%	71%
Формат бумаги для печати	A4	71%	82%	100%	116%	-	-	50%	58%
	B5	61%	71%	87%	100%	-	-	-	50%

4 в 1 / 16 в 1

Размещение и считывание оригинала	←	Формат оригинала								
		4 в 1						16 в 1		
		A3	B4	A4	B5	A5	B6	A5	B6	A6
Формат бумаги для печати	A3	50%	58%	71%	82%	100%	116%	50%	58%	71%
	B4	-	50%	61%	71%	87%	100%	-	50%	61%
Формат бумаги для печати	A4	-	-	50%	58%	71%	82%	-	-	50%
	B5	-	-	-	50%	61%	71%	-	-	-

Функция мультиплицирования при “билетной” печати описана в подразделе “билетная печать” (стр.93).

ЗАМЕЧАНИЕ

- Оригинал должен иметь верхнее поле не менее 5 мм. стр.19... Оригиналы.
- Поля остаются независимо от масштабирования.
- Формат оригиналов, которые могут помещаться в (дополнительное) АПО составляет от А6 (90×140 мм) до А3 (297×420 мм).
- Для каждого оригинала можно независимо задавать
 - режим обработки (текст, комби, фото, растр и т.д.),
 - настройку контрастности сканирования,
 - масштабирование (увеличение/уменьшение).

Мультиплицирование оригиналов

- 1** Выведите закладку [Catalogue] (каталог) в окне доп. панели и нажмите кнопку [Functions] (функции).

Появится окно [Functions] (функции)

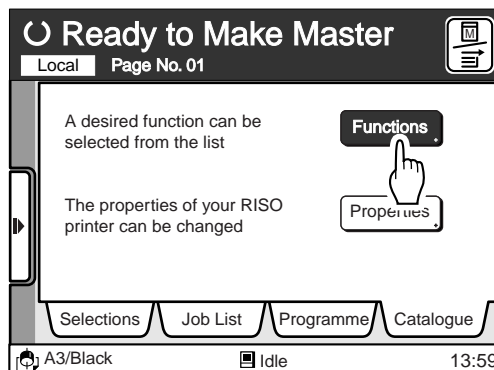

- 2** Нажмите кнопку [Multi-Up Print].

Появится окно [Multi-Up Print] (мультиплицирование)

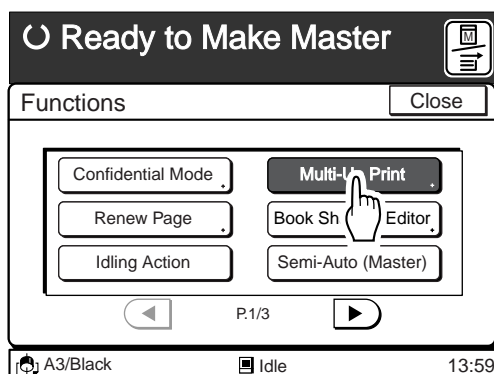

- 3** Выберите шаблон мультиплицирования

Нажмите одну из кнопок [2UP] (2 в 1), [4UP] (4 в 1), [8UP] (8 в 1) или [16UP] (16 в 1).

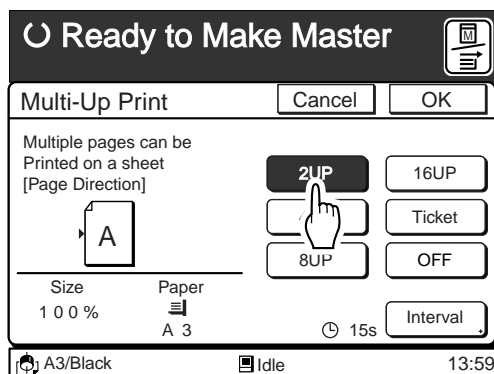

4

При необходимости задайте [Multi-Up Interval] (интервал задержки).

Если при печати в режиме мультиплицирования используется несколько оригиналов, то они помещаются на предметное стекло по отдельности. Ризограф сканирует первый оригинал и дает время на размещение следующего оригинала.

- Интервал задержки можно устанавливать между 0 и 99 сек. По умолчанию используется нулевая задержка.
- Текущий интервал задержки можно проверить в окне главной панели.

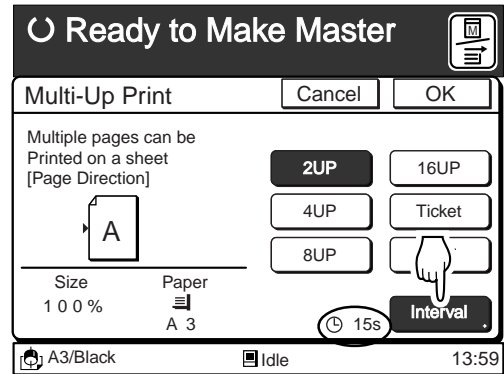

Изменение интервала задержки

1. Нажмите кнопку [Interval] (интервал) в окне [Multi-Up Print] (мультиплицирование)
Появится окно [Multi-Up Interval] (интервал задержки).

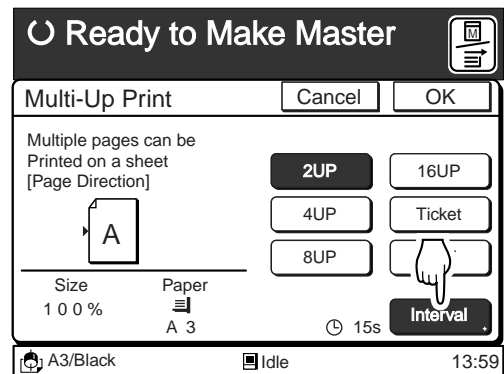

2. Нажатием на кнопки [▲] и [▼] задайте интервал.

- Это значение может быть введено и с помощью цифровых клавиш задания тиража.
- Нажмите кнопку [C] для задания нулевой задержки.

Важно!

Если при печати в режиме мультиплицирования используется несколько оригиналов, или для каждого оригинала вносятся свои настройки, то убедитесь, что заданный интервал задержки достаточен для размещения следующего оригинала на предметном стекле.

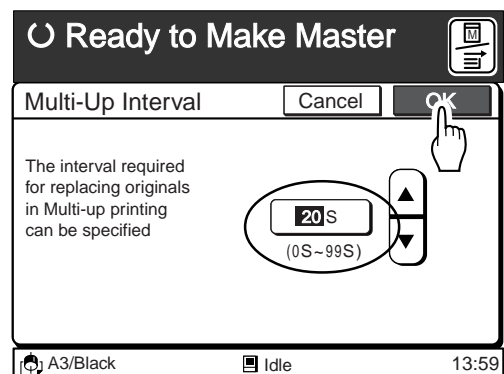

3. Нажмите кнопку [OK].

Окно возвратится к окну [Multi-Up Print] (мультиплицирование).

5

Нажмите кнопку [OK].

Появится окно [Functions] (функции).

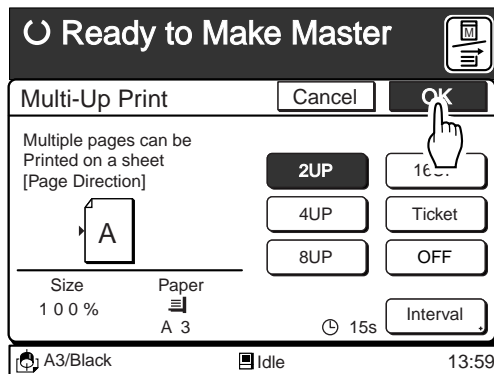

6

Нажмите кнопку [Close] (закреть).

Вернется окно главной панели.

ЗАМЕЧАНИЕ

При активизации функции мультиплицирования в окне главной панели над кнопкой [MULTIUP] будет выведена пиктограмма текущей настройки этой функции.
стр. 154... Настройка начальных установок

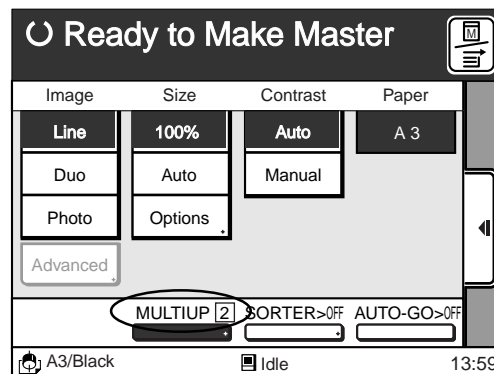

7

Положите оригинал на предметное стекло или в АПО изображением вниз.

Если на ризографе установлено дополнительное АПО:

В этом случае в него можно загрузить сразу все оригиналы и для мультипликативной печати сообразно выбранному шаблону достаточно нажать клавишу "Старт".

Кроме того, при активизации функции автоматической печати можно отпечатать весь тираж в режиме мультиплицирования без каких-либо остановок, пока все оригиналы в АПО не будут обработаны

См. стр. 71 о функции автоматической печати.

ЗАМЕЧАНИЕ

Если для каждого оригинала требуются отдельные настройки, то помещайте их на предметное стекло или в АПО по отдельности, как описано ниже.

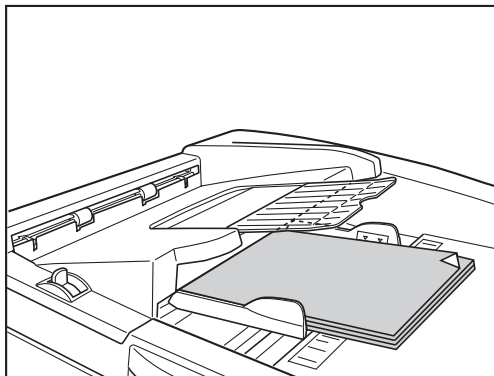
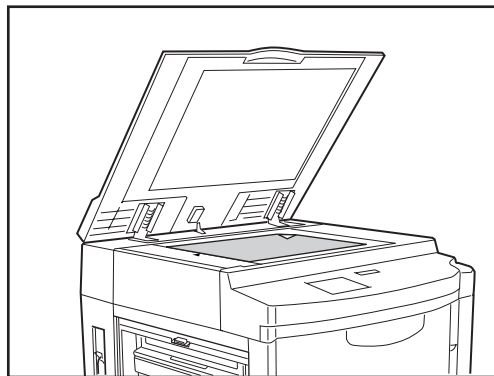

8

Внесите необходимые настройки.

ЗАМЕЧАНИЕ

- Для каждого оригинала можно независимо задавать - режим обработки (текст, комби, фото, растр и т.д.), - настройку контрастности сканирования, - масштабирование (увеличение/уменьшение).
- Возможен быстрый вызов записанных настроек. стр. 124... Хранение настроек в памяти.

9

Нажмите клавишу “Старт”

< При мультиплицировании одного оригинала >

Оригинал сканируется два или четыре раза и печатается пробный оттиск.

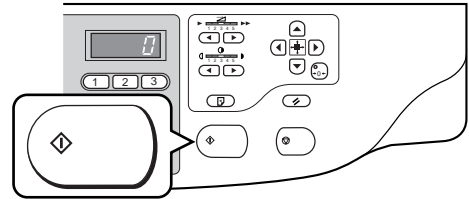

< При мультиплицировании нескольких оригиналов >

Важно!

В режиме мультиплицирования нескольких оригиналов совместное использование предметного стекла и АПО невозможно. Если первый оригинал размещался на предметном стекле, то и последующие оригиналы должны размещаться на нем же.

- Если оригиналы размещаются на предметном стекле или в АПО по отдельности
Убедитесь, что интервал задержки не является нулевым. После сканирования 1-го оригинала подается звуковой сигнал на размещение следующего оригинала. За время звучания сигнала измените при необходимости настройки, положите 2-й оригинал на стекло или в АПО и нажмите клавишу “Старт”.
(При печати “8 в 1” и “16 в 1” эту операцию необходимо провести трижды.)

- **Подача из АПО**

Когда задан нулевой интервал задержки, то оригиналы сканируются подряд. Пробный оттиск выдается после сканирования всех оригиналов.

Важно!

Оттиски будут наполовину или на три четверти пусты, если:

- за время задержки следующий оригинал не был положен на место,
- во время работы была нажата клавиша “Стоп”,
- клавиша “Старт” была нажата до размещения следующего оригинала.

10

Задайте тираж.

Введите желаемое количество оттисков с помощью цифровых клавиш.

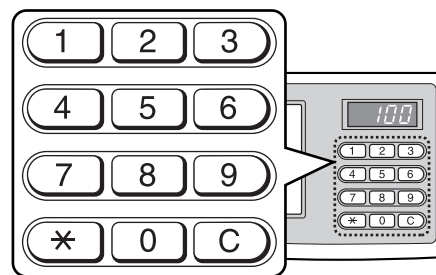

11

Нажмите клавишу “Старт”.

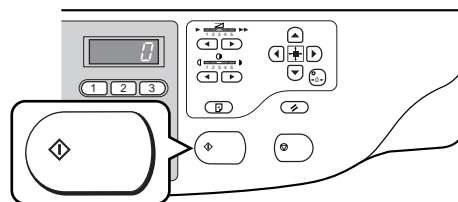

“Билетная” печать

Число билетов на оттиске определяется формулой

$[Длина\ бумаги\ для\ печати] : [Ширина\ билета]$

Диапазон задаваемой ширины билетов отображается в окне главной панели. Длина бумаги для печати автоматически распознается ризографом.

Пример

Ширина оригинала: 50 мм

Длина бумаги для печати: 297 мм (A4)

$297(мм) : 50(мм) = 5 (штук) + 47 (мм) остаток.$

В этом примере на оттиске будет напечатано 5 билетов.

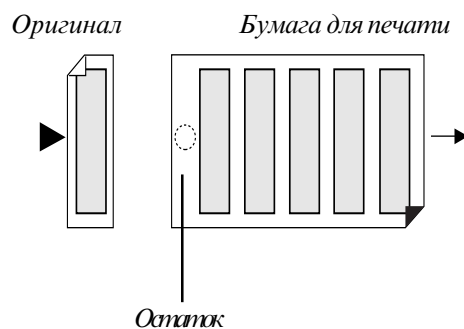

- 1 Выведите закладку [Catalogue] (каталог) в окне доп. панели и нажмите кнопку [Functions] (функции).

Появится окно [Functions] (функции).

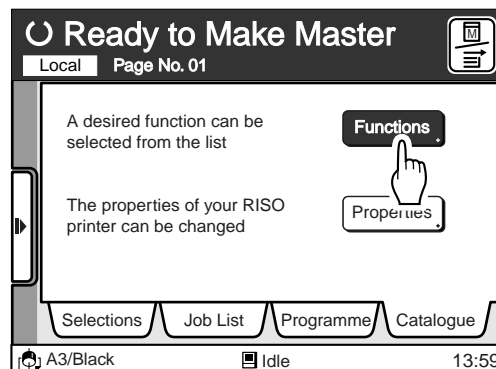

- 2 Нажмите кнопку [Multi-Up Print].

Появится окно [Multi-Up Print] (мультиплицирование)

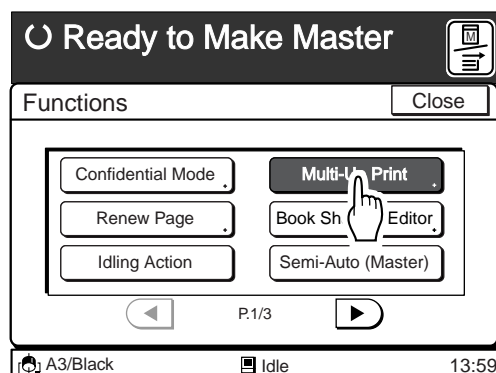

3

Нажмите кнопку [Ticket] (билет)

Появится окно [Multi-Up Ticket] (билетное мультиплицирование).

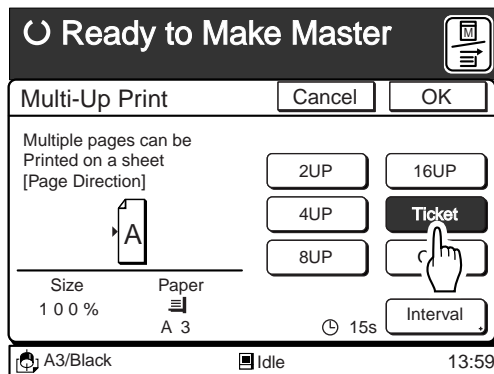

4

Кнопками [▲] и [▼] задайте ширину билета.

Диапазон задаваемой ширины показывается в окне.

ЗАМЕЧАНИЕ

- Величину можно также задавать цифровыми клавишами
- Для возврата к установке по умолчанию нажмите кнопку [C].

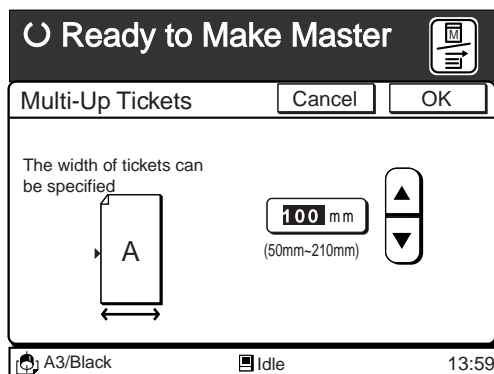

Важно!

Учтите следующие замечания перед тем как задавать ширину билетов, если вы изменяете масштаб.

- Задавайте увеличенную/уменьшенную ширину билета.
- Заранее задайте бумагу для печати, которая соответствует увеличенной/уменьшенной ширине билета.

Без масштабирования

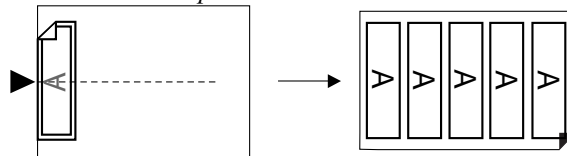

При уменьшении

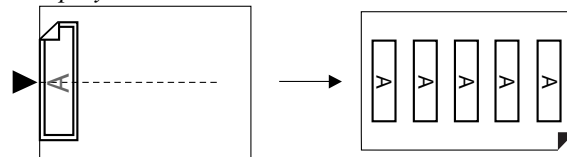

При увеличении

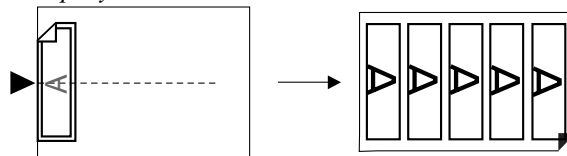

5

Нажмите кнопку [OK].

Окно вернется к окну [Multi-Up Print] (мультиплицирование).

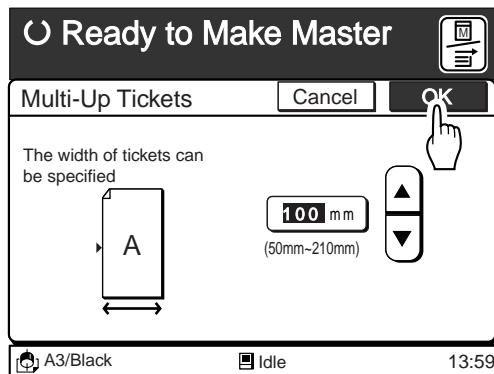

6

Нажмите кнопку [OK].

Окно вернется к окну [Functions] (функции).

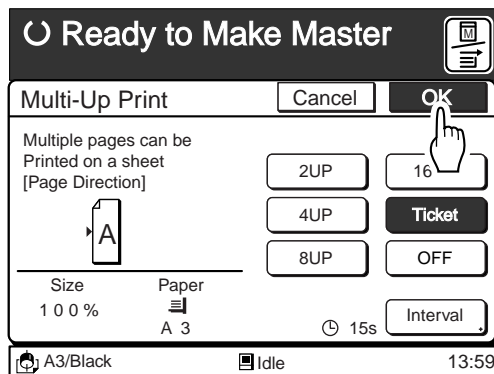

7

Положите оригинал на предметное стекло изображением вниз

Оригинал должен размещаться, как показано на рисунке:

Правильно

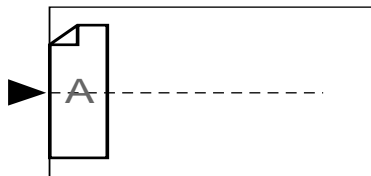

Неправильно

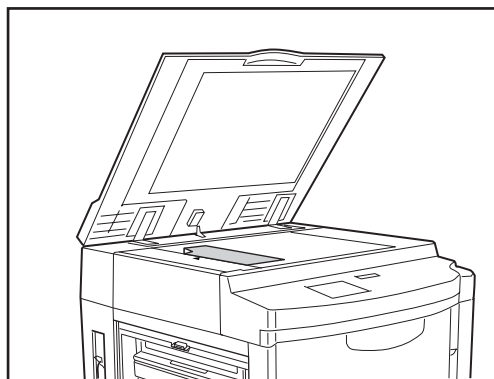
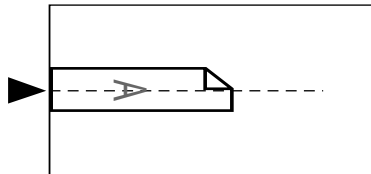

8

Внесите необходимые настройки.

ЗАМЕЧАНИЕ

- Для каждого оригинала можно независимо задавать
 - режим обработки (текст, комби, фото, растр и т.д.),
 - настройку контрастности сканирования,
 - масштабирование (увеличение/уменьшение).

9

Нажмите клавишу “Старт”.

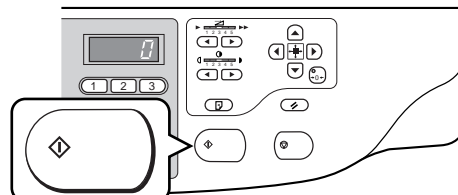

10

Задайте тираж.

Введите желаемое количество оттисков с помощью цифровых клавиш.

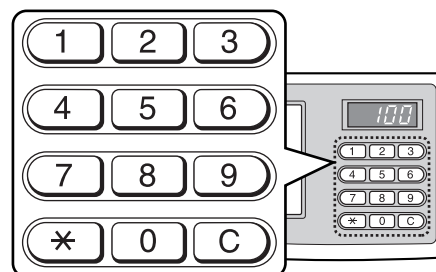

11

Нажмите клавишу “Старт”.

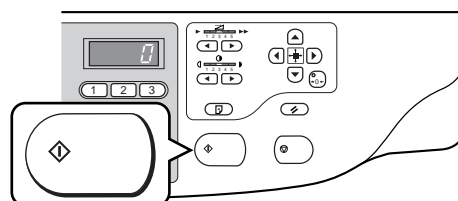

Изменение информации о бумаге

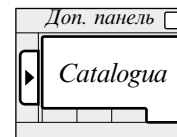
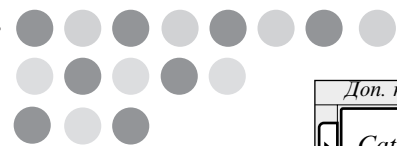

Если в лоток подачи загружается бумага другого типа/формата, то необходимо ввести следующую информацию о ней:

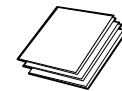

[Paper Size Entry] (ввод формата)

Задаёт формат используемой бумаги для печати.

[Paper Type Entry] (ввод типа бумаги)

Задаёт тип используемой бумаги для печати. (При этом необходимо также переключать рычаг изменения прижима бумаги.)



[Paper Finish Entry] (ввод выходных данных о бумаге)

Задаёт информацию, которая будет выводиться на дисплей компьютера в режиме данных при использовании программной утилиты RISO-MONITOR.

ЗАМЕЧАНИЕ Когда загружена бумага другого формата, то выводится окно [Paper Stock Change] (изменение запаса бумаги), давая возможность внести изменения. Если же загружен такой же формат, но другого типа, то изменения в окне [Paper Data Entry] делаются вручную.

- 1 Выведите закладку [Catalogue] (каталог) в окне доп. панели и нажмите кнопку [Functions] (функции).

Появится окно [Functions] (функции).

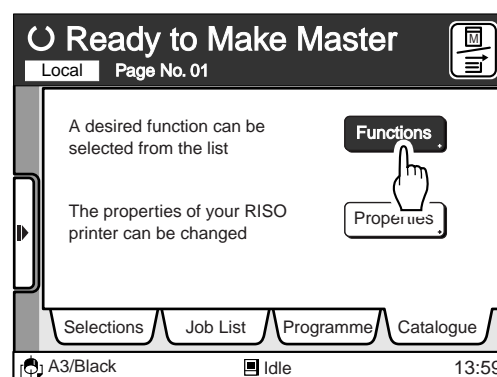

- 2 Выведите кнопку [Paper Data Entry] (ввод данных о бумаге).

Выбор осуществляется кнопками [◀] или [▶].

ЗАМЕЧАНИЕ Число функциональных кнопок различно в зависимости от модели ризографа и конфигурации дополнительных устройств.

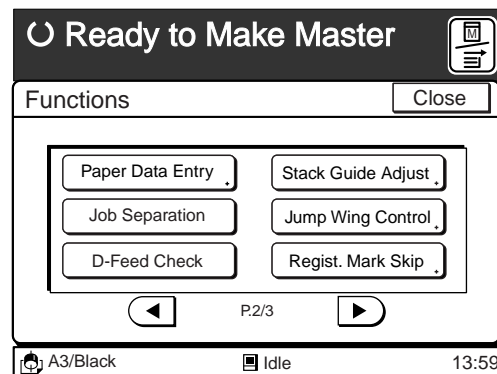

Изменение информации о бумаге

- 3 Нажмите кнопку [Paper Data Entry] (ввод информации о бумаге).

Появится окно [Paper Data Entry].

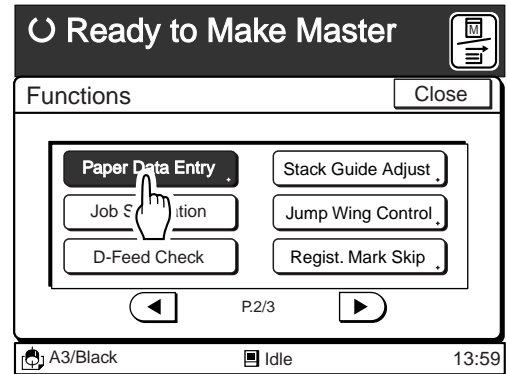

- 4 Нажмите кнопку выбора формата.

Появится окно [Paper Size Entry] (ввод формата).

ЗАМЕЧАНИЕ При использовании модели RP3790 нажимайте кнопку выбора формата для соответствующего лотка.

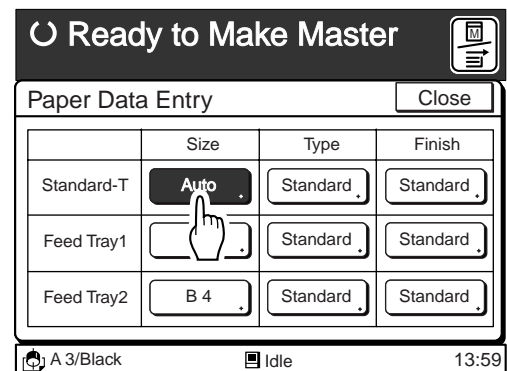

- 5 Нажмите кнопку с нужным форматом.

Выбор осуществляется кнопками [◀] или [▶].

Важно!

При использовании нестандартного формата бумаги зарегистрируйте его в окне [Custom Paper Entry] (пользовательский формат) в окне [Properties] (свойства).
стр.144... Регистрация нестандартных форматов.

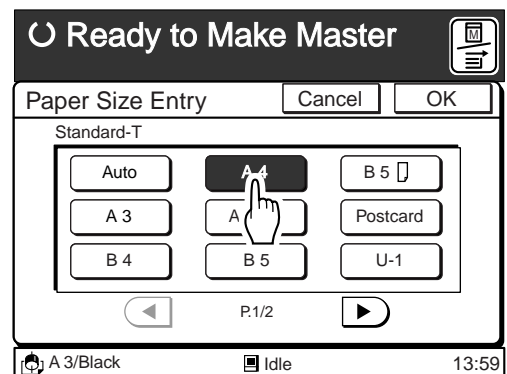

- 6 Нажмите кнопку [OK].

Окно возвращается к окну [Paper Data Entry].
Нажмите кнопку [Cancel] (отмена) для возврата к окну [Paper Data Entry] без внесения изменений.

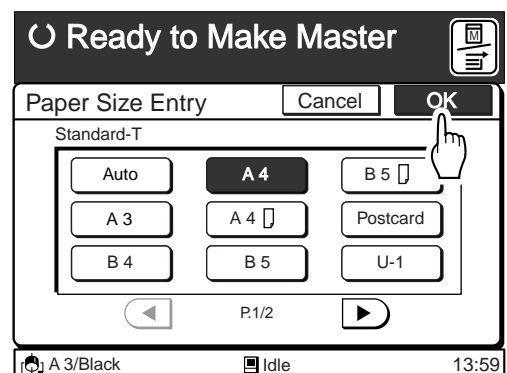

7 Нажмите кнопку выбора типа бумаги

Появится окно [Paper Type Entry] (вод типа).

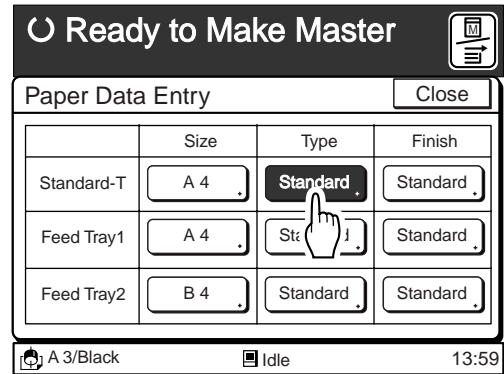

8 Нажмите кнопку с требуемым типом бумаги

Standard	Обычная
Card Stock	Толстая или гладкая
Thin/Light	Тонкая или легкая
Custom	Бумага, для которой требуются специальные настройки подачи.

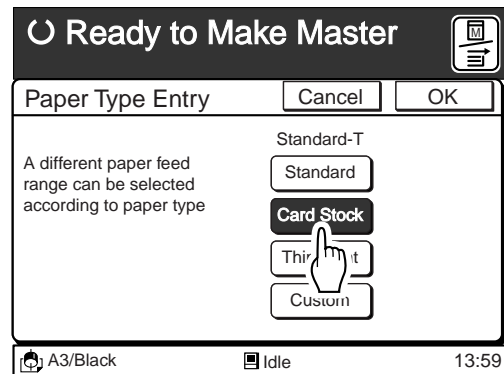

9 Нажмите кнопку [OK].

Окно возвращается к окну [Paper Data Entry]. Нажмите кнопку [Cancel] (отмена) для возврата к окну [Paper Data Entry] без внесения изменений.

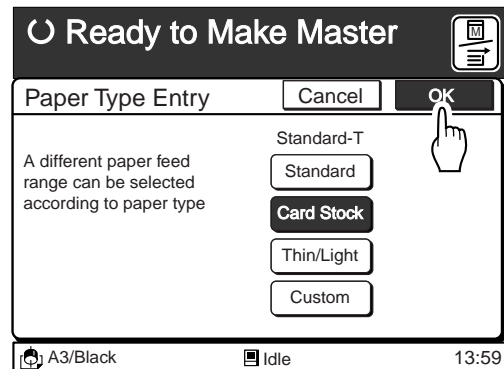

10 Нажмите кнопку выходных данных бумаги.

Появится окно [Paper Finish Entry] (выходные данные).

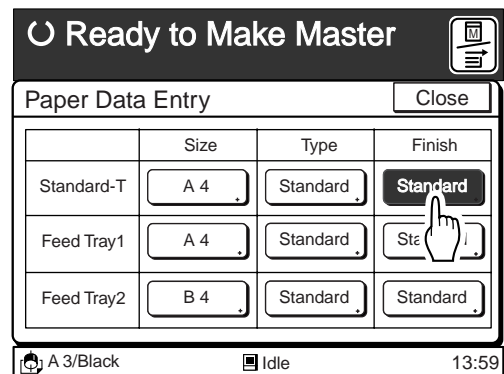

Изменение информации о бумаге

11 Нажмите требуемую кнопку **ВЫХОДНЫХ ДАННЫХ**.

При использовании программной утилиты *RISO-MONITOR* информация, введенная в этом окне, будет использоваться компьютером. Детально утилита *RISO-MONITOR* описана в своем Руководстве пользователя.

12 Нажмите кнопку [OK].

Окно вернется к окну [*Paper Data Entry*].

13 Нажмите кнопку [Close] (закреть)

Окно вернется к окну [*Functions*] (функции).

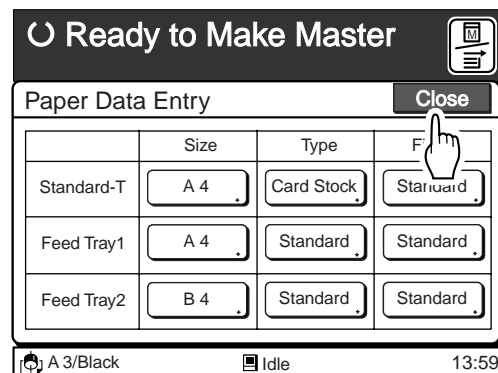

Предотвращение ошибок подачи/выдачи бумаги

При необходимости могут задаваться следующие функции.

[Double - Feed (D-Feed) Check] (проверка двойной подачи)

При активизации этой функции ризограф останавливается при подаче нескольких листов бумаги.

Так как эта функция изначально настроена для обычной бумаги, отключите ее при печати на толстой бумаге или бумаге пользовательских форматов.

По умолчанию эта функция активна ([ON]).

[Jump Wing Control] (управление крыльями выдачи)

Крылья выдачи автоматически устанавливаются согласно формату бумаги для выдачи оттисков в приемный лоток для их точной подборки.

При работе с пользовательским форматом можно задавать их нестандартную настройку.

О деталях проконсультируйтесь у сервисного специалиста.

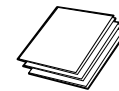
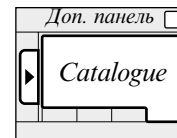

Задание управления за слежением двойной подачи

- 1 Выведите закладку [Catalogue] (каталог) в окне доп. панели и нажмите кнопку [Functions] (функции).

Появится окно [Functions] (функции).

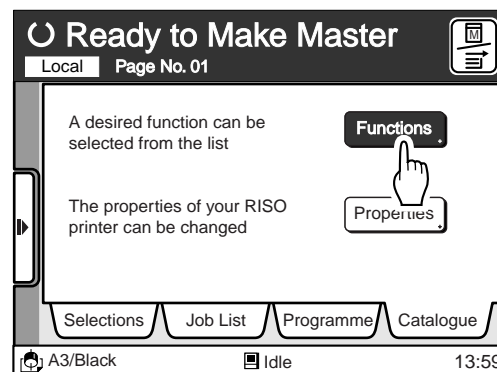

- 2 Выведите кнопку [D-Feed Check] (проверка двойной подачи)

Вывод осуществляется кнопками [◀] или [▶].

ЗАМЕЧАНИЕ Количество функциональных клавиш будет различным в зависимости от модели и конфигурации дополнительных устройств.

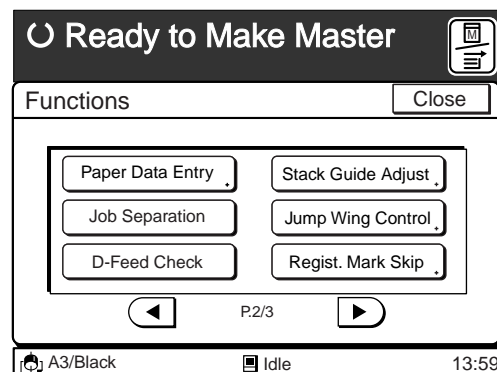

3 Нажмите кнопку [D-Feed Check].

При каждом нажатии на кнопку [D-Feed Check] идет переключение между включением ([ON]) и отключением ([OFF]) этой функции.

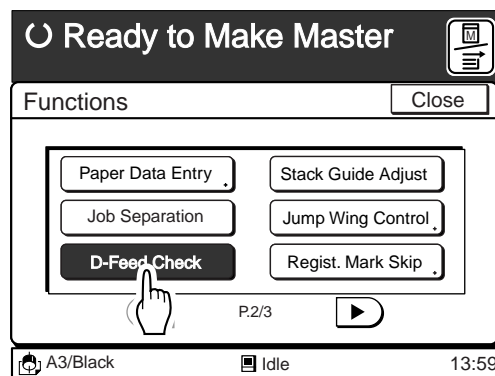

ЗАМЕЧАНИЕ Вывод кнопки [D-Feed Check] в окне главного дисплея можно задавать включая ([ON]) установку [[D-Check>] Display] в окне [Properties] (свойства).

Управление крыльями выдачи

1 Выведите закладку [Catalogue] (каталог) в окне доп. панели и нажмите кнопку [Functions] (функции).

Появится окно [Functions] (функции).

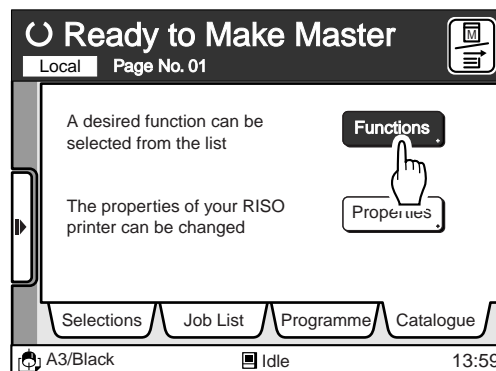

2 Выведите кнопку [Jump Wing Control].

Вывод осуществляется кнопками [◀] или [▶].

ЗАМЕЧАНИЕ Количество функциональных клавиш будет различным в зависимости от модели и конфигурации дополнительных устройств.



3 Нажмите кнопку [Jump Wing Control].

Появится окно [Jump Wing Control] (управление крыльями выдачи).

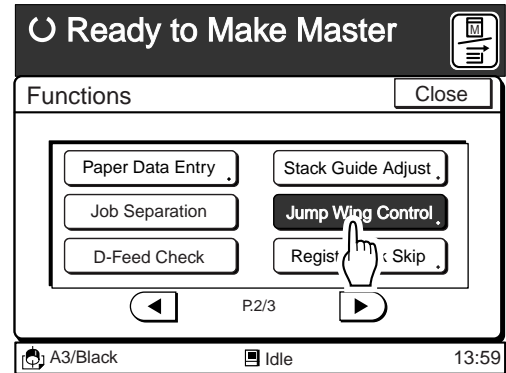

4 Нажмите кнопку [Auto] или [Special].

[Auto] Крылья выдачи устанавливаются автоматически согласно используемому формату бумаги для печати (установка по умолчанию).

[Special] .. Крылья выдачи устанавливаются в задаваемое вами положение. Выбирайте эту опцию при работе с пользовательским форматом бумаги. Заранее зарегистрируйте установку.

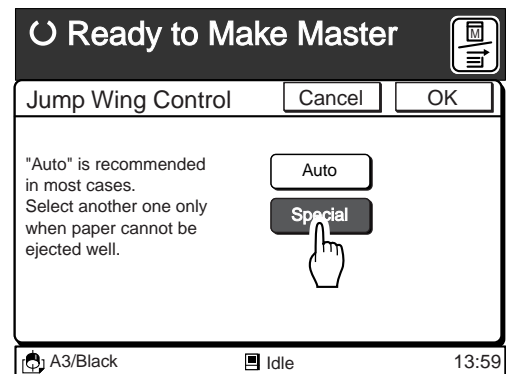

5 Нажмите кнопку [OK].

Окно возвращается к окну [Functions] (функции).

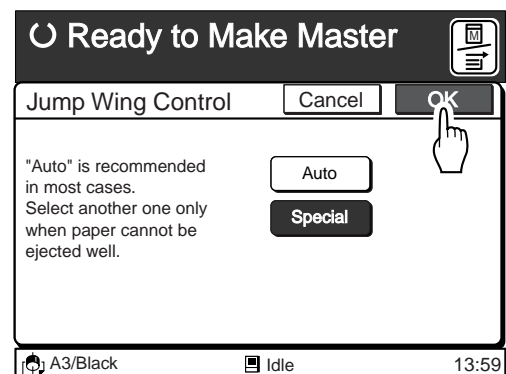

Настройка

автоматического приемного лотка

Направляющие бумаги и стопор бумаги автоматического приемного лотка (дополнительного для RP3700) устанавливаются автоматически в зависимости от формата бумаги для печати.

Однако при необходимости их положение можно задать в окне главной панели.

Важно!

Автоматический приемный лоток не работает при сложенных направляющих и стопоре бумаги.

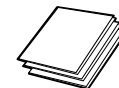
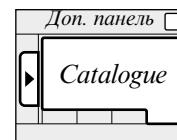

- 1 Выведите закладку [Catalogue] (каталог) в окне доп. панели и нажмите кнопку [Functions] (функции).

Появится окно [Functions] (функции)

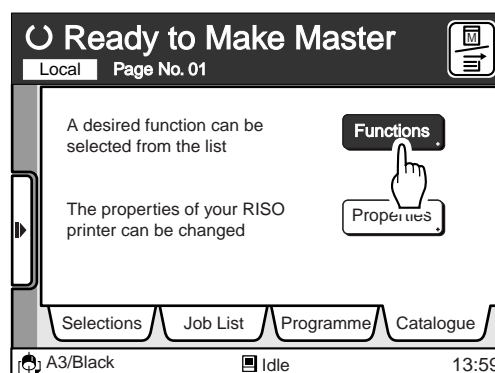

- 2 Выведите кнопку [Stack Guide Adjust].

Вывод осуществляется кнопками [◀] или [▶].

ЗАМЕЧАНИЕ → Количество функциональных клавиш будет различным в зависимости от модели и конфигурации дополнительных устройств.

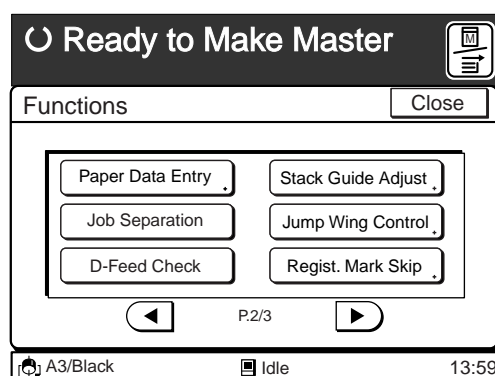

- 3 Нажмите кнопку [Stack Guide Adjust].

Появится окно [Stack Guide Adjust] (настройка направляющих).

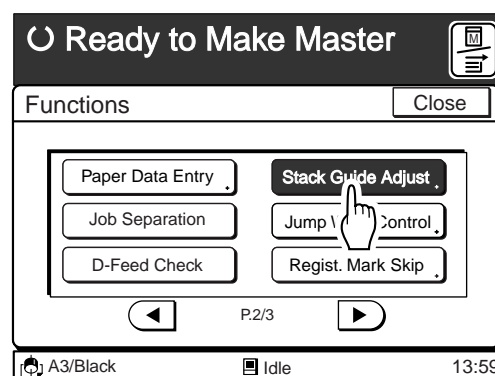

4 Нажмите соответствующие кнопки для тонкой настройки.

При каждом нажатии на кнопки направляющие приемного лотка и/или стопор бумаги смещаются на 1 мм

- Смещение направляющих и стопора отображается в окне главной панели.
- При тонкой настройке направляющие и стопор не будут работать автоматически до тех пор, пока не нажата кнопка [Auto] (авто) или клавиша общего сброса.

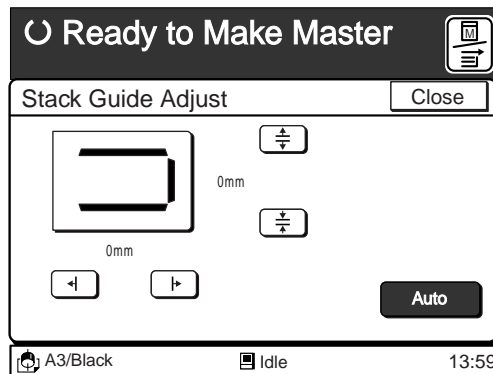

ЗАМЕЧАНИЕ При нажатии на кнопку [Auto] (авто) направляющие и стопор устанавливаются в predetermined положение в зависимости от формата бумаги.

Кнопка	Сдвигаемый элемент	Направление сдвига
	<p>Стопор бумаги</p>	<p>К внешней стороне лотка</p>
		<p>К ризографу</p>
	<p>Направляющие бумаги</p>	<p>Внутрь лотка</p>
		<p>К внешней стороне лотка</p>

5 Нажмите кнопку [Close] (закрыть).

Окно вернется к окну [Functions] (функции).

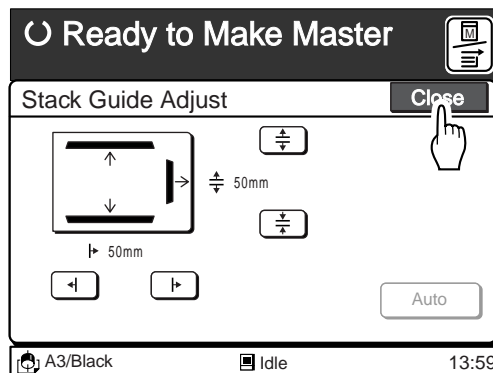

Пропуск служебной разметки

Можно задавать точку начала сканирования в пределах от 0 до 99 от верха оригинала. Это позволяет пропускать служебную разметку* на оригинале и вести печать на бумаге окончательного формата без этих меток.

* О служебной разметке

В профессиональной печати является обычной печать на бумаге большего формата с последующей обрезкой до нужного формата. Значки, отмечающие места отрезания и приводки, называются служебной разметкой.

Важно!

- При масштабировании изображение обрабатывается после пропускания служебной разметки.
 - При активизации этой функции режим мультиплицирования становится недоступным.
- стр.86... Печать нескольких оригиналов одновременно.

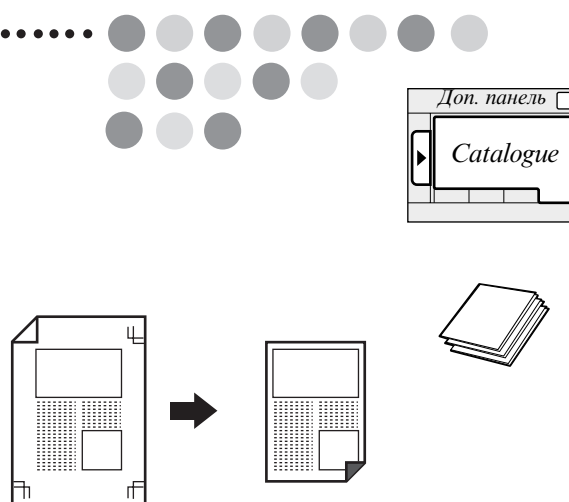

- 1** Выведите закладку [Catalogue] (каталог) в окне доп. панели и нажмите кнопку [Functions] (функции).

Появится окно [Functions] (функции).

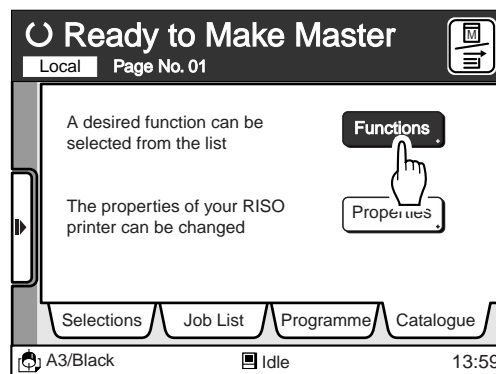

- 2** Выведите кнопку [Regist. Mark Skip].

Вывод осуществляется кнопками [◀] или [▶].

ЗАМЕЧАНИЕ → Количество функциональных клавиш будет различным в зависимости от модели и конфигурации дополнительных устройств.



3 Нажмите кнопку [Regist. Mark Skip].

Появится окно [Regist. Mark Skip] (пропуск служебной разметки).

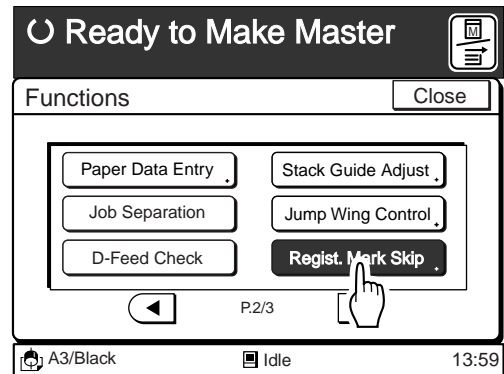

4 Задайте точку начала сканирования

Длина пропуска задается с шагом 1 мм при каждом нажатии кнопок [▲] или [▼].

- Величина пропуска от верха может задаваться от 0 до 99 мм.
- Эту величину можно задавать и цифровыми клавишами.
- Для обнуления величины, заданной цифровыми клавишами, нажмите клавишу [C].

ЗАМЕЧАНИЕ Кроме пропускаемой длины требуется еще верхнее поле 5 мм.

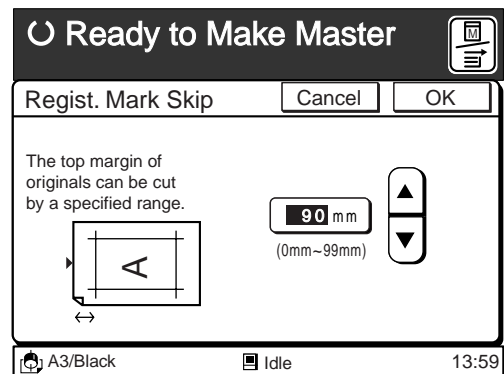

5 Нажмите кнопку [OK].

Окно вернется к окну [Functions] (функции).

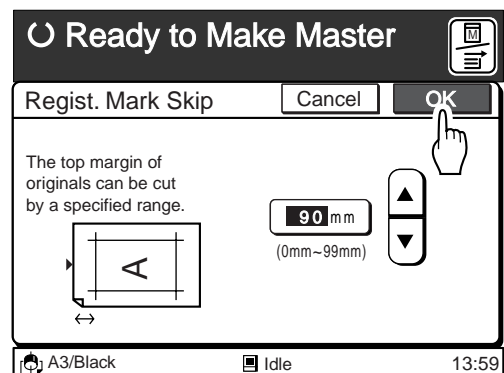

Настройка боковых полей

При изготовлении мастера можно менять положение оттисков по горизонтали.

Когда необходимо сдвинуть оттиски по горизонтали до изготовления мастера для печати нескольких оригиналов с использованием (дополнительного) АПО, эту операцию достаточно провести один раз для применения ко всем остальным страницам оригинала.

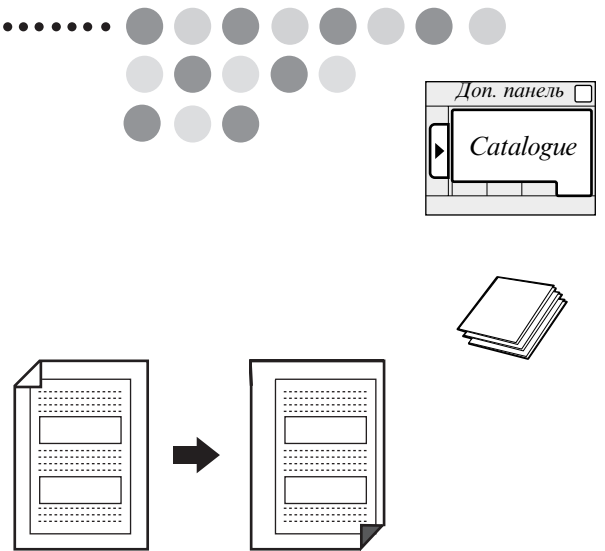

Важно!

- Функция [Side Margin Change] (изменение боковых полей) используется для мастера (и не является функцией для физического сдвига листов). Если на оригинале нет боковых полей, то эту функцию использовать нельзя.
- Эта функция также неприменима в режиме мультиплицирования.

- 1 Выведите закладку [Catalogue] (каталог) в окне доп. панели и нажмите кнопку [Functions] (функции).

Появится окно [Functions] (функции)

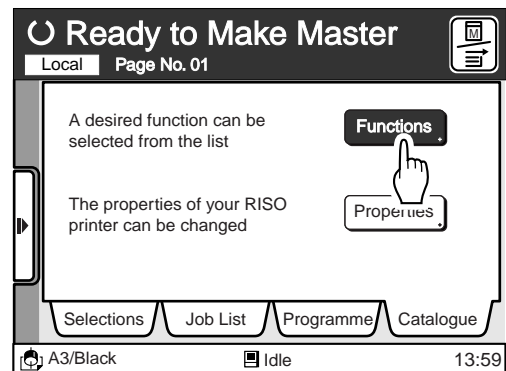

- 2 Выведите кнопку [Side Margin Change].

Вывод осуществляется кнопками [◀] или [▶].

ЗАМЕЧАНИЕ Количество функциональных клавиш будет различным в зависимости от модели и конфигурации дополнительных устройств.

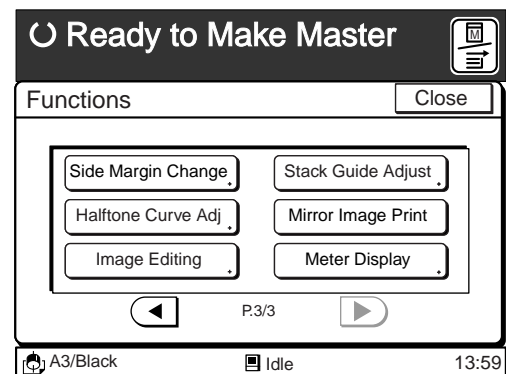

3 Нажмите кнопку [Side Margin Change].

Появится окно [Side Margin Change] (изменение боковых полей).

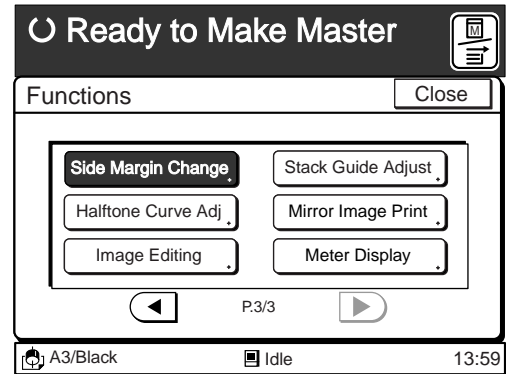

4 Задайте направление сдвига и его величину.

Для задания боковых полей используйте кнопки [▲] или [▼].

- Боковое поле можно задавать в пределах от 0 до 10 мм в обоих направлениях.
- Для возврата к исходному значению (0 мм) нажмите клавишу [C].

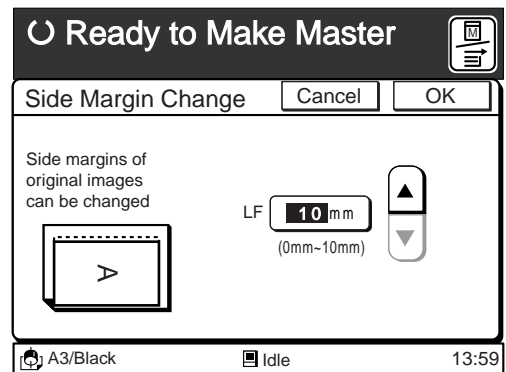

5 Нажмите кнопку [OK].

Окно вернется к окну [Functions] (функции).

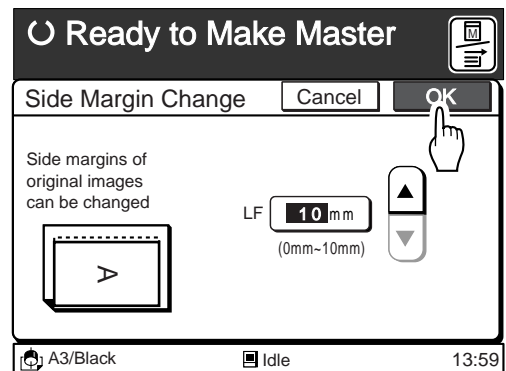

Получение улучшенных фото оттисков

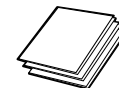

При печати полутоновых изображений (фотографий) можно задавать три ступени засветления и три ступени теней.

Важно!

Настройка полутонов возможна в режимах обработки изображения [Duo] (комби) или [Photo] (фото).

- 1** Выведите закладку [Catalogue] (каталог) в окне доп. панели и нажмите кнопку [Functions] (функции).

Появится окно [Functions] (функции).

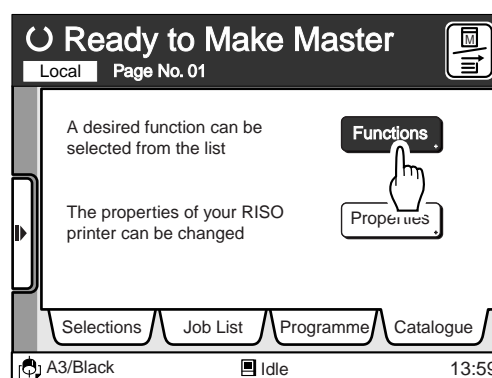

- 2** Выведите кнопку [Halftone Curve Adj.].

Вывод осуществляется кнопками [◀] или [▶].

ЗАМЕЧАНИЕ ➔ Количество функциональных клавиш будет различным в зависимости от модели и конфигурации дополнительных устройств.

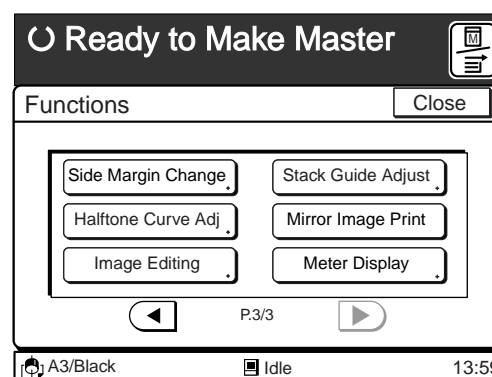

- 3** Нажмите кнопку [Halftone Curve Adj.].

Появится окно [Halftone Curve Adj.] (настройка полутонов).

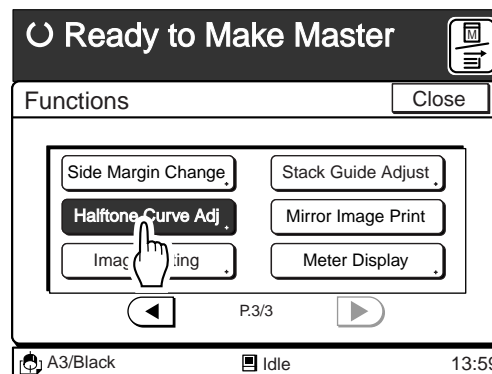

4

Нажмите кнопку [◀] или [▶] настраиваемой функции.

Кнопка [Highlight] (светлые) изменяет ярко освещенные зоны на фотографии, а кнопка [Shadow] (тени) изменяет затемненные зоны на фотографии.

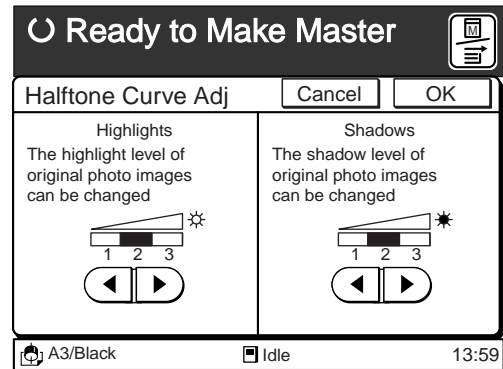

Уровень 1	Для очень засветленных или очень затемненных зон
Уровень 2	Если не требуется специальных настроек (по умолчанию).
Уровень 3	Для слабо засветленных или слабо затемненных зон

Обработку засветленных и затемненных зон можно задавать независимо друг от друга. Их комбинация значительно улучшает качество печати фотографий.

5

Нажмите кнопку [OK].

Окно вернется к окну [Functions] (функции).

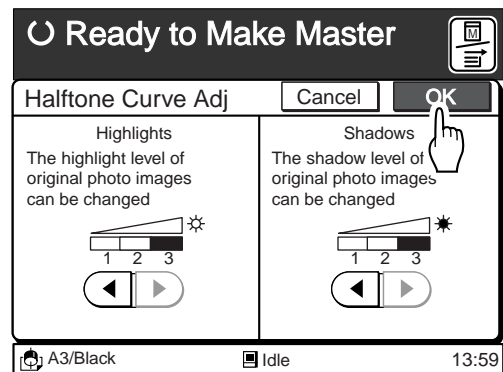

Зеркальная печать

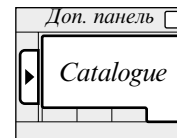

При печати можно получать оттиски с зеркальным отображением оригинала.

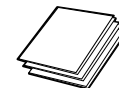
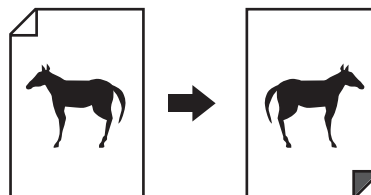

- 1 Выведите закладку [Catalogue] (каталог) в окне доп. панели и нажмите кнопку [Functions] (функции).

Появится окно [Functions] (функции).

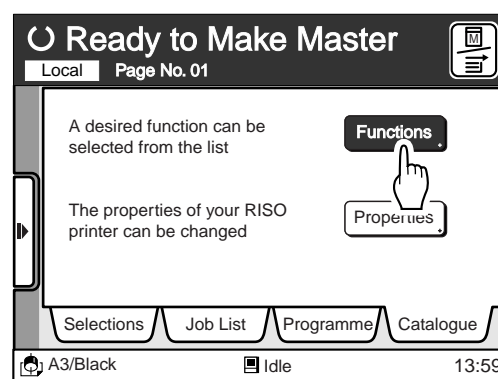

- 2 Выведите кнопку [Mirror Image Print].

Вывод осуществляется кнопками [◀] или [▶].

ЗАМЕЧАНИЕ ➔ Количество функциональных клавиш будет различным в зависимости от модели и конфигурации дополнительных устройств.

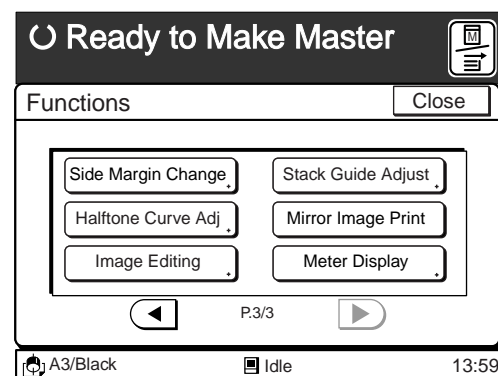

- 3 Нажмите кнопку [Mirror Image Print].

При каждом нажатии на кнопку [Mirror Image Print] (зеркальная печать) идет переключение между включением этой функции ([ON]) и ее отключением ([OFF]).

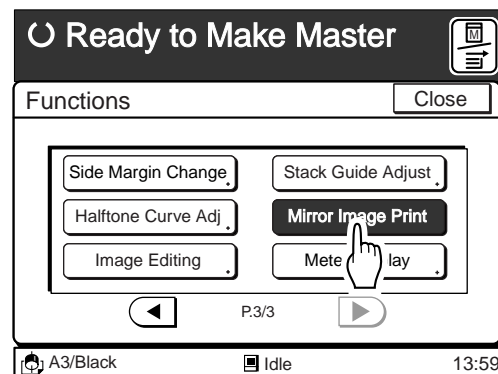

Счетчики

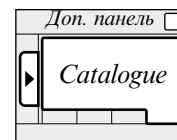

В окне главного дисплея могут быть выведены:

- счетчик оттисков — общее количество оттисков, отпечатанных на ризографе..
- счетчик мастеров — общее количество израсходованных мастеров.
- счетчик барабана — количество копий, отпечатанных с данного установленного барабана.

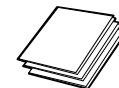

ЗАМЕЧАНИЕ При использовании нескольких барабанов для считывания показаний для конкретного барабана он должен быть установлен в ризограф.

- 1** Выведите закладку [Catalogue] (каталог) в окне доп. панели и нажмите кнопку [Functions] (функции).

Появится окно [Functions] (функции).

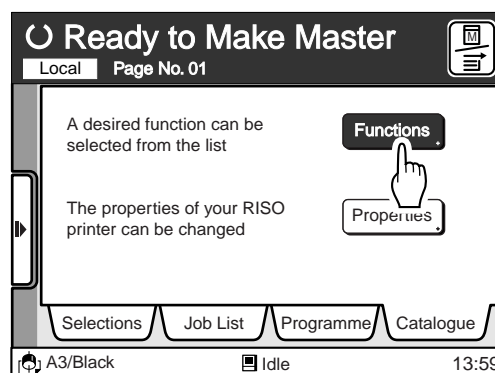

- 2** Выведите кнопку [Meter Display].

Вывод осуществляется кнопками [◀] или [▶].

ЗАМЕЧАНИЕ Количество функциональных клавиш будет различным в зависимости от модели и конфигурации дополнительных устройств.

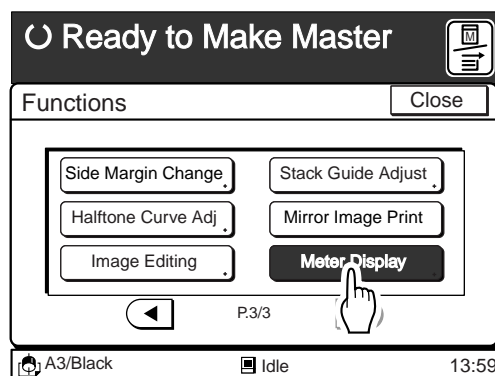

- 3** Нажмите кнопку [Meter Display].

Появится окно [Meter Display] (счетчик). Для закрытия этого окна нажмите кнопку [Close].

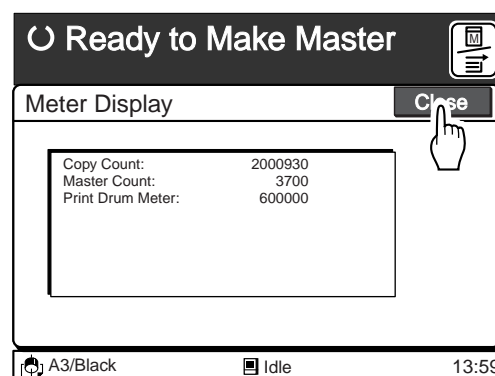

Изменение порядка обработки

Хотя порядок обработки печатных заданий в режиме данных определяется драйвером печати, эта настройка может быть изменена на ризографе, если во время передачи данных не выбран режим [Full Auto] (полный авто).

Детальнее информация об изменяемых настройках во время прерываний изложена на стр.36 (Функции автоматического процесса).

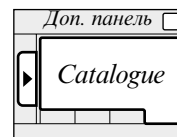

Важно!

При изменении согласования автоматического процесса на ризографе выбирайте опцию автоматического процесса для драйвера печати [OFF (Manual)] (выкл. (ручное)).

ЗАМЕЧАНИЕ Прочитайте соответствующее руководство пользователя по деталям настройки драйвера печати.

Задание автоматического процесса

Нажмите кнопку [AUTO-GO] в окне главной панели

При каждом нажатии на кнопку эта функция включается ([ON]) или выключается ([OFF]).

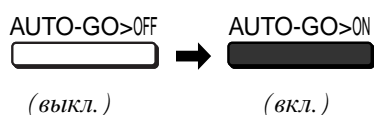

ЗАМЕЧАНИЕ Детальнее автоматический процесс изложен в подразделе “Автоматическая печать” на стр.71.

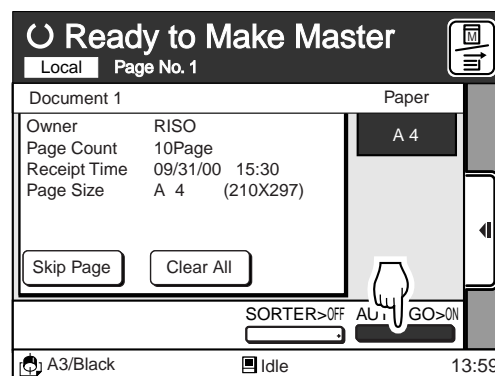

Задание полуавтоматического процесса

- 1** Выведите закладку [Catalogue] (каталог) в окне доп. панели и нажмите кнопку [Functions] (функции).

Появится окно [Functions] (функции).

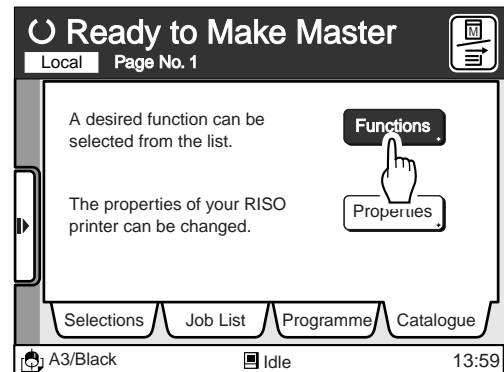

- 2** Нажмите кнопку [Semi-Auto (Master)] (полуавто мастер) или [Semi-Auto (Print)] (полуавто печать)

Выберите режим полуавтоматического процесса.

[Semi-Auto (Master)]

После завершения предыдущего печатного задания автоматически изготавливает мастер для следующего оригинала (или по страничным данным). После изготовления мастера и печати пробного оттиска печать приостанавливается.

[Semi-Auto (Print)]

Автоматически начинает печать после изготовления мастера. После печати печатные задания приостанавливаются.

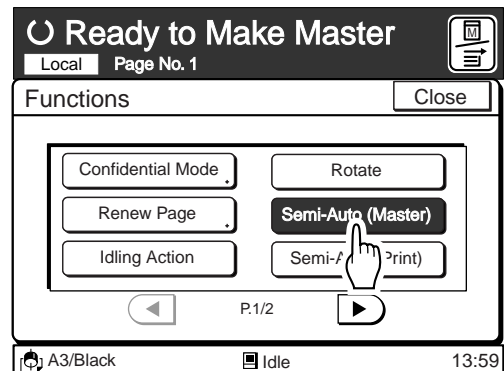

ЗАМЕЧАНИЕ

- Нажмите кнопку еще раз для отмены установки
- Одновременно режимы [Semi-Auto (Master)] и [Semi-Auto (Print)] не могут быть выбраны.

Важно!

Даже если вы задали согласование автоматического процесса на ризографе, то эта настройка не будет действовать при передаче очередных данных с другой настройкой автоматического процесса.

Поворот оттиска на 180 градусов

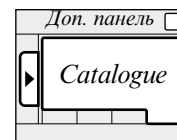

Перед печатью полученных данных изображения могут быть повернуты на 180 градусов. Эта функция может быть полезной при плохой выдаче оттисков из-за больших заливок вверху или печати на специальной бумаге, для которой играет роль направление подачи. Задание этой настройки возможно лишь перед изготовлением мастера.



ЗАМЕЧАНИЕ Если для текущего задания вращение на 180 градусов выбрано на компьютере, то не включайте эту функцию на ризографе. В противном случае она просто не будет работать.

- 1** Выведите закладку [Catalogue] (каталог) в окне доп. панели и нажмите кнопку [Functions] (функции).

Появится окно [Functions] (функции).

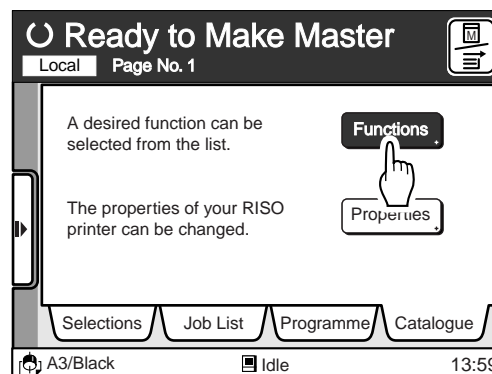

- 2** Нажмите кнопку [Rotate] (поворот).

Повторное нажатие на эту кнопку выключает эту функцию.

- ЗАМЕЧАНИЕ**
- При нажатии клавиши "Старт" начинается изготовление мастера с перевернутым изображением.
 - Функция поворота драйвера печати имеет приоритет над такой же функцией ризографа.

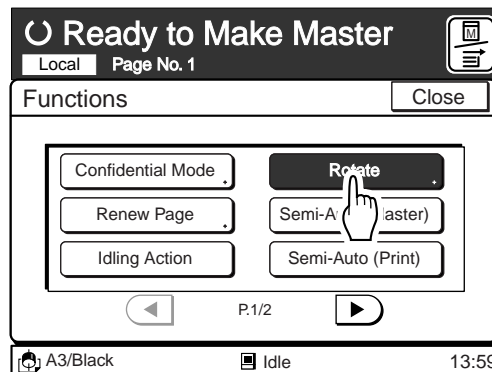

Быстрый вызов функций

Для быстрого вызова часто используемых функций в закладке [Selections] (выбор) можно записать кнопочные сокращения.

Можно записать до восьми функций (включая фабрично установленные). В дальнейшем при необходимости один выбор можно заменить на другой.

ЗАМЕЧАНИЕ Выборы в закладке [Selections] в режиме копирования полностью независимы от выборов в режиме данных.

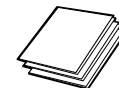
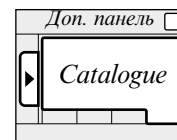

Запись часто используемых функций

- 1 Выведите закладку [Catalogue] (каталог) в окне доп. панели и нажмите кнопку [Properties] (свойства).

Появится окно [Properties] (свойства).

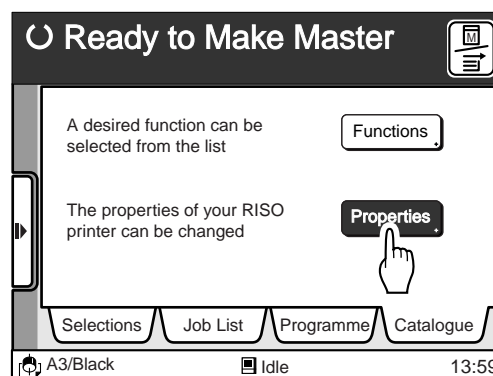

- 2 Нажмите кнопку [Copy Mode] (режим копирования) или [Data Mode] (режим данных).

Выберите режим, для которого вы собираетесь записать функции в закладке [Selections] (выбор).

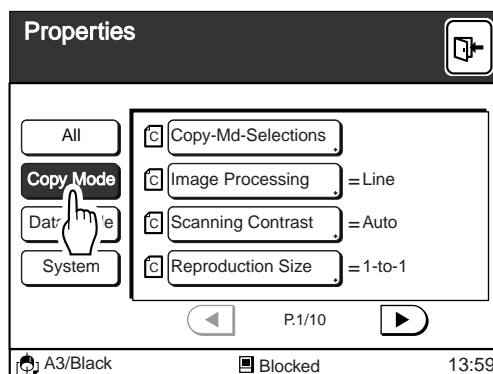

- 3** Нажмите кнопку [Copy-Md-Selections] (выборы режима копирования) или [Data-Md-Selections] (выборы режима данных).

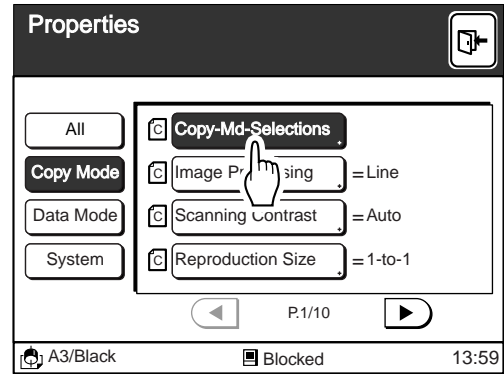

- 4** Нажмите одну из кнопок [Choice], рядом с которой находится строка [No Entry] (не присвоено).

Рядом с кнопками [Choice] (выбор) закладки [Selections] выводятся записанные функции. Для пустой кнопки выводится [No Entry] (не присвоено). Если в окне нет пустых кнопок, то с помощью кнопок [▲▼] выберите ту, для которой присвоенную ей функцию можно заменить на желаемую. стр.121... Изменение записанных функций.

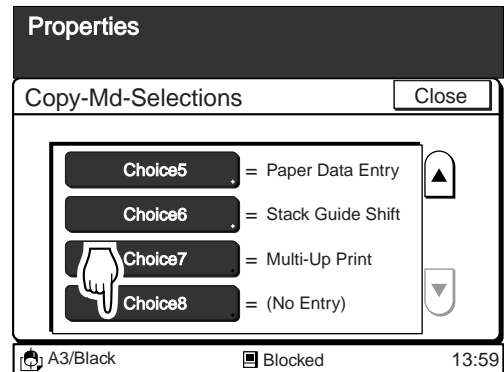

Функции, которые могут быть записаны в выборах режима копирования

- Конфиденциальный режим ○ Обновить страницу ● Холостой ход ● Мультиплицирование
- Работа с тенью от разворота ○ Полуавто (мастер)* ● Ввод данных о бумаге ○ Проверка двойной подачи*
- Настройка направляющих* ○ Управление крыльями выдачи ○ Пропуск служебной разметки ● Настройка боковых полей ○ Настройка полутонов*
- Редактирование изображений* ○ Зеркальная печать ○ Счетчик.

Функции, которые могут быть записаны в выборах режима данных

- Конфиденциальный режим ○ Обновить страницу ● Холостой ход ● Поворот ○ Полуавто (мастер) ○ Полуавто (печать) ○ Проверка двойной подачи* ○ Управление крыльями выдачи ○ Счетчик.

● .. Функции, записанные по умолчанию.

* .. Выводится в зависимости от модели ризографа и конфигурации дополнительных устройств

5 Нажмите кнопку с именем записываемой функции

Если нужная кнопка в окне не выведена, то используйте кнопки [◀] или [▶], для прокрутки списка.

- ЗАМЕЧАНИЕ**
- В закладку [Selections] можно добавлять только не записанные ранее функции. Функции, которые нельзя записать, будут выведены серым цветом.
 - Можно выбирать [No Entry]. В этом случае в закладке [Selections] будет выведена кнопка, которая не может быть выбрана.

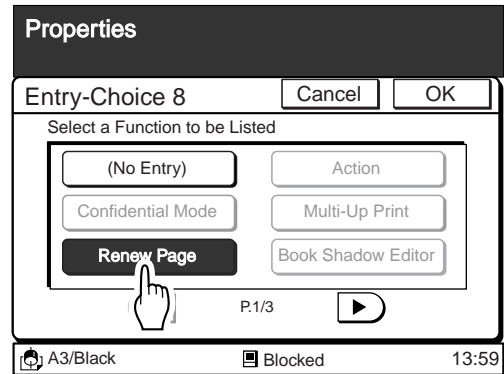

6 Нажмите кнопку [OK].

Рядом с кнопкой [Choice] будет выведено имя новой функции (или [No Entry]).

- ЗАМЕЧАНИЕ**
- Нажмите кнопку [Cancel] для отмены записи.

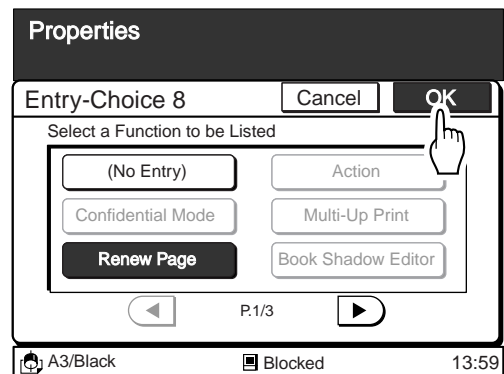

7 Нажмите кнопку [Close] (заккрыть).

Окно вернется к окну [Properties] (свойства).

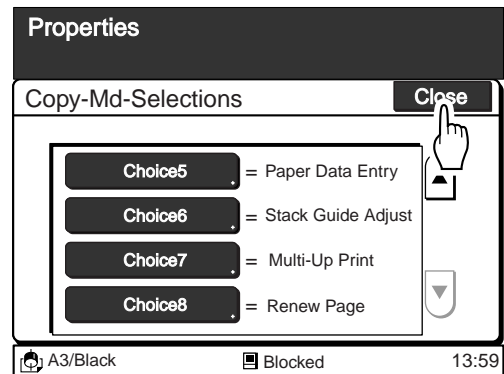

8

Нажмите кнопку [Exit] (выход) в верхнем правом углу экрана.

Изменения будут внесены.

- Записанные функции будут вызываться одним нажатием кнопки в закладке [Selections] (выбор).
- Записанная или измененная функция остается до ее перезаписи другой.

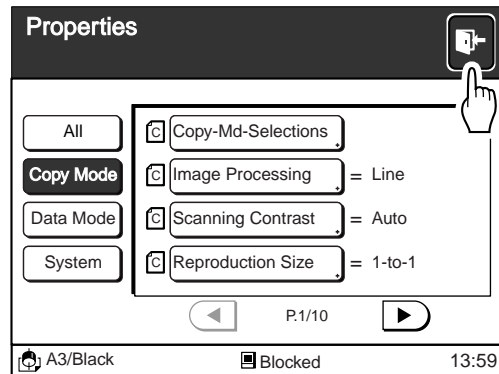

9

В окне дополнительной панели выведите закладку [Selections] и проверьте результаты записи.

Должны выводиться вновь записанные функции.

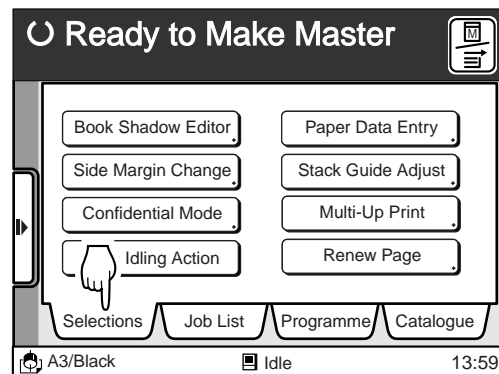

Изменение записанных функций

1 Нажмите кнопку [Choice], функцию которой нужно изменить.

Появится окно [Entry-Choice] (выбор ввода). Рядом с пустыми кнопками выводится [No Entry] (не присвоено).

- Прочитайте еще раз шаги с 1 по 3 подраздела “Запись часто используемых функций” (стр. 117) в части вывода окон [Copy-Md-Selections] (выборы режима копирования) и [Data-Md-Selections] (выборы режима данных).
- Если в окне нужная кнопка не выведена, то с помощью кнопок [▲] или [▼] прокрутите весь список.

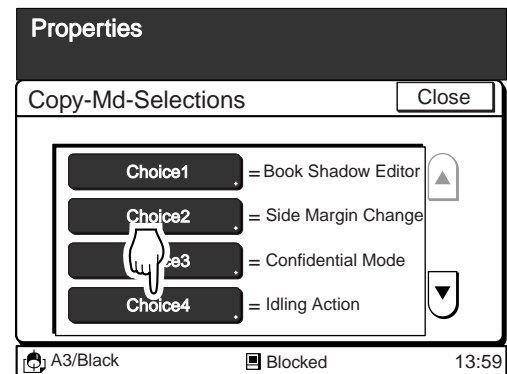

2 Нажмите кнопку функции, которая должна быть записана.

Если в окне нужная кнопка не выведена, то с помощью кнопок [▲] или [▼] прокрутите весь список.

ЗАМЕЧАНИЕ

- В закладку [Selections] можно добавлять только не записанные ранее функции. Функции, которые нельзя записать, будут выведены серым цветом.
- Можно выбирать [No Entry]. В этом случае в закладке [Selections] будет выведена кнопка, которая не может быть выбрана.

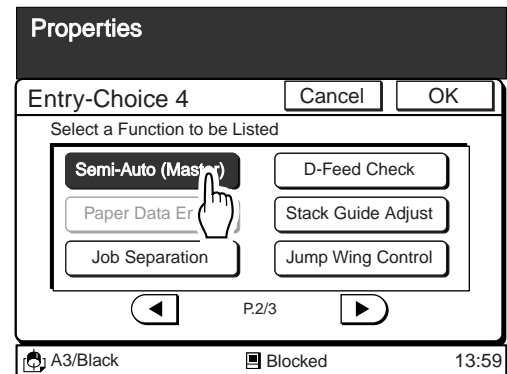

3 Нажмите кнопку [OK].

Изменения будут внесены и рядом с кнопкой {Choice} будет выведено имя новой функции (или [No Entry]).

ЗАМЕЧАНИЕ Для отказа от изменения функции нажмите кнопку [Cancel].

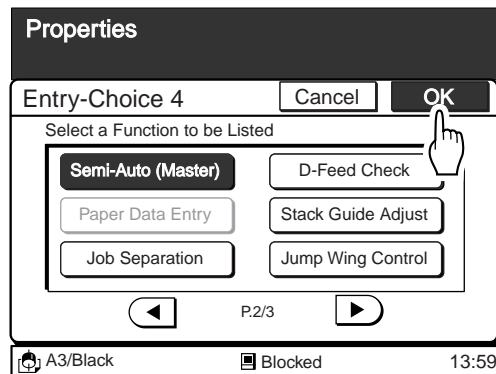

4 Нажмите кнопку [Close] (закреть).

Окно вернется к окну [Properties] (свойства).

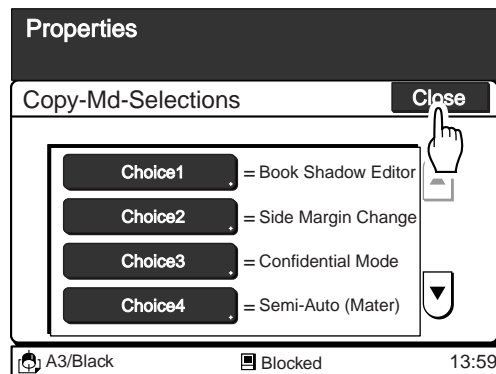

5 Нажмите кнопку [Exit] (выход) в правом верхнем углу экрана.

Будут выведены результаты изменения. В окне дополнительной панели выведите закладку [Selections] и проверьте правильность изменения.

- Записанные функции будут вызываться одним нажатием кнопки в закладке [Selections] (выбор).
- Записанная или измененная функция остается до ее перезаписи другой.

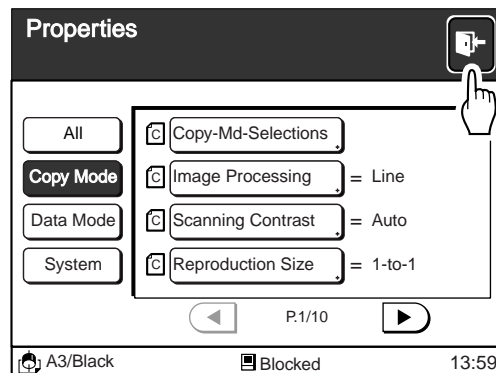



Специальные функции

В этом разделе описаны специальные функции, которые используются для специальных задач.

<i>Хранение настроек в памяти</i>	124
<i>Автоматическая сортировка по группам</i>	131
<i>Регистрация нестандартных форматов</i>	144
<i>Настройка начальных установок</i>	154

Хранение настроек в памяти

Память печатных заданий является гибким инструментом для автоматизации часто используемых или сложных комбинаций настроек печатных заданий. Возможно хранение до 24 часто используемых или сложных настроек печатных заданий и их применение к новым печатным заданиям.

В память могут быть записаны следующие компоненты настроек для их быстрого вызова.

- Обработка изображений
- Автоматическая печать
- Программированная печать
- Скорость печати
- Работа с тенью от разворота
- Проверка двойной подачи*
- Изменение боковых полей
- Добавление полей
- Ввод типа бумаги
- Контрастность сканирования
- Сортировка*
- Сдвиг оттиска
- Плотность печати
- Полуавто (мастер)*
- Управление крыльями выдачи
- Настройка полутонов*
- Лоток подачи
- Выходные данные бумаги
- Масштабирование
- Количество оттисков
- Тонкий сдвиг оттисков
- Режим мультиплицирования
- Разделение тиража*
- Пропуск служебной разметки
- Зеркальная печать
- Ввод размера бумаги

*... Компоненты, записываемые в память и зависящие от модели ризографа и конфигурации дополнительных устройств.

Хранение настроек текущего печатного задания

1 Задайте желаемые настройки.

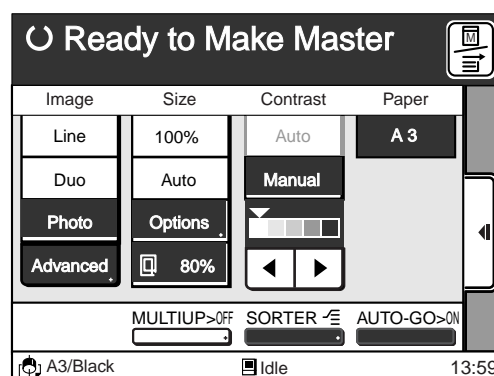

2 Нажмите клавишу “Свойства”.

Появится окно [Current Job Design] (оформление текущего задания).

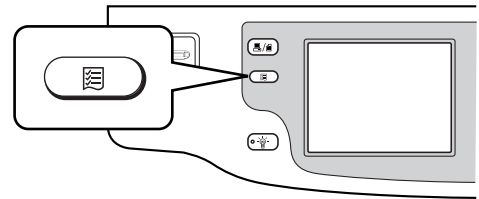

Окно [Current Job Design]

После нажатия на эту клавишу на главном дисплее выводятся настройки текущего задания.

- Кнопками [▲] или [▼] можно прокручивать список..
- Компоненты окна [Current Job Design] с символом "◆" могут записываться в память. Проверьте детали настроек и убедитесь, что они заданы правильно. Если параметры неверны, то закройте это окно и измените настройки.
- Для компонент, не указанных в окне, в память будет записана их настройка по умолчанию.



3 Нажмите кнопку [Job List Entry].

Появится окно [Job List Entry] (ввод заданий).



4 Нажмите кнопку Register (запись).

Появится сообщение [Select a Memory Frame for Current Print Job] (выберите ячейку памяти для текущего задания).

- Могут быть выбраны лишь свободные ячейки.
- Если в окне нет свободных ячеек, то с помощью кнопок [☒] или [☒] прокрутите весь список.

Важно!

Если все ячейки памяти заняты, то удалите хранимую настройку в одной из них и запишите в нее новую.
стр.129... Удаление сохраненных настроек.

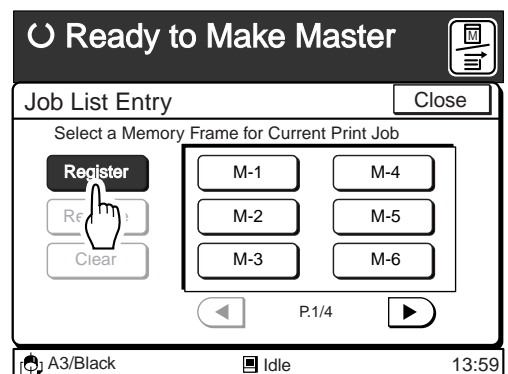

5 Нажмите свободную кнопку [Memory Frame] (ячейка памяти).

Настройки, выведенные в окне [Current Job Design], будут записаны в память и выведено сообщение [(memory name)-Occupied] ([имя ячейки] занято).

- ЗАМЕЧАНИЕ**
- Те же настройки будут записаны в другую ячейку, если была нажата и ее кнопка.
 - На этом шаге записанным настройкам печатного задания можно присвоить имя. Стр. 127... Переименование сохраненных настроек.

6 Нажмите кнопку [Close] (заккрыть).

Окно вернется к окну [Current Job Design] (оформление текущего задания).

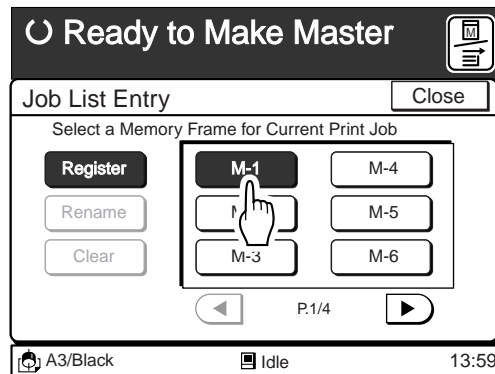

Переименование сохраненных настроек

1 Нажмите клавишу “Свойства”.

Появится окно [Current Job Design]
(оформление текущего задания)

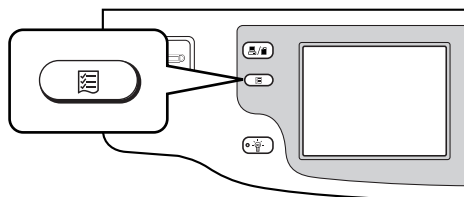

2 Нажмите кнопку [Job List Entry].

Появится окно [Job List Entry] (ввод заданий).



3 Нажмите кнопку [Rename] (переименовать).

Появится сообщение [Select a Memory Frame to be Renamed] (выберите ячейку для переименования)

- Могут выбираться лишь записанные ячейки.
- Если в окне не выведена нужная ячейка, то с помощью кнопок [◀] или [▶] прокрутите весь список.

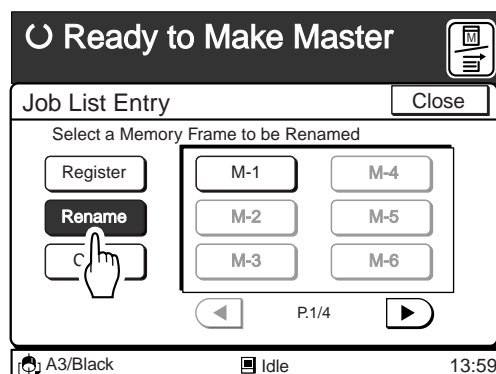

4 Нажмите кнопку ячейки, которая будет переименована.

Появится окно [Rename] (переименовать).

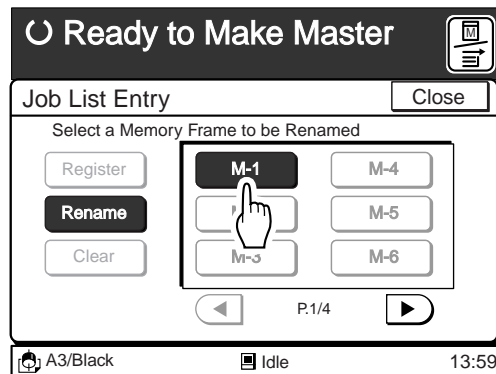

5 Введите новое имя для выбранных настроек печатного задания.

Переключение регистров осуществляется кнопкой [Shift].

- Длина имени может быть не более 10 знаков.
- Числа можно вводить цифровыми клавишами.
- Кнопка [⌫C] стирает последнюю введенную букву (одно нажатие удаляет одну букву).

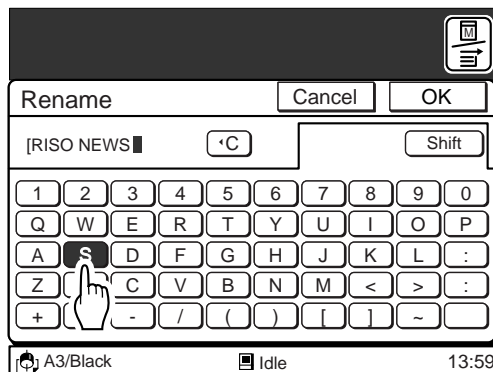

6 Нажмите кнопку [OK].

Окно вернется к окну [Job List Entry] (ввод заданий), в котором будет выведено новое имя.

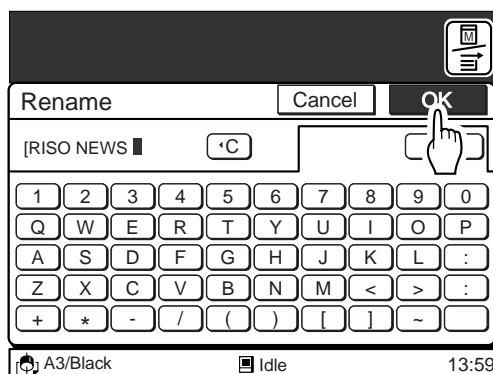

7 Нажмите кнопку [Close] (заккрыть).

Окно вернется к окну [Current Job Design] (оформление текущего задания).

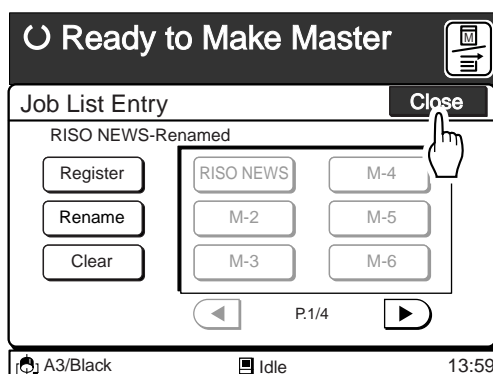

Очистка сохраненных настроек

1 Нажмите клавишу “Свойства”.

Появится окно [Current Job Design] (оформление текущего задания).

ЗАМЕЧАНИЕ ➔ Выводимые здесь настройки являются текущими и не связаны с удаляемыми заданиями. Если используются установки по умолчанию, то будет выведено сообщение [Same as Default].

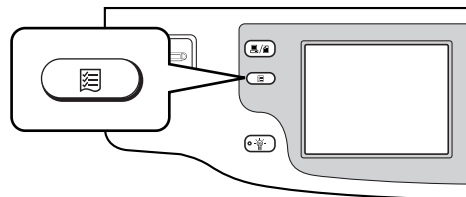

2 Нажмите кнопку [Job List Entry].

Появится окно [Job List Entry] (ввод заданий).



3 Нажмите кнопку [Clear] (очистить).

Появится сообщение [Select a Memory Frame to be Cleared] (выберите ячейку памяти для ее очистки).

- Могут выбираться только записанные ячейки.
- Если в окне не выведена нужная ячейка, то с помощью кнопок [◀] или [▶] прокрутите весь список.

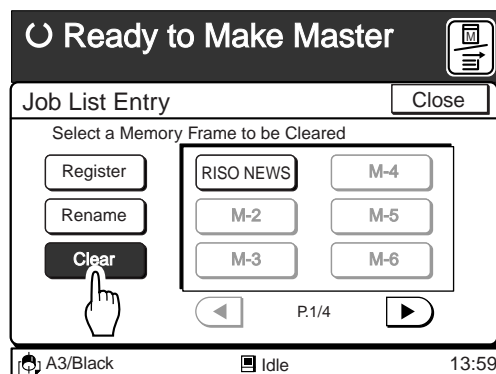

4 Выберите настройки печатного задания для очистки.

Появится окно подтверждения.

ЗАМЕЧАНИЕ ➔ Нажмите кнопку [Cancel] для отмены операции.

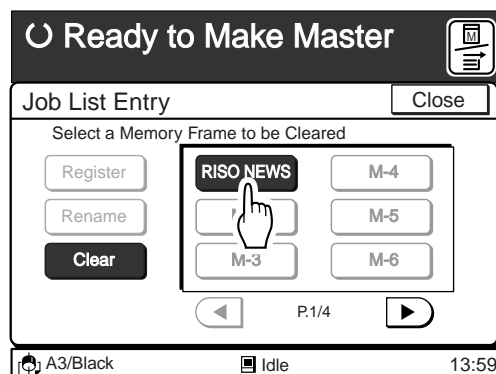

5 Нажмите кнопку [Clear] (очистить).

Окно вернется к окну [Job List Entry].
Настройки печатного задания, записанные в
выбранной ячейке памяти, будут стерты и выведено
сообщение [(job name)-Cleared] ([имя задания]
очищено).

ЗАМЕЧАНИЕ → Ячейке памяти будет присвоено имя,
используемое по умолчанию.

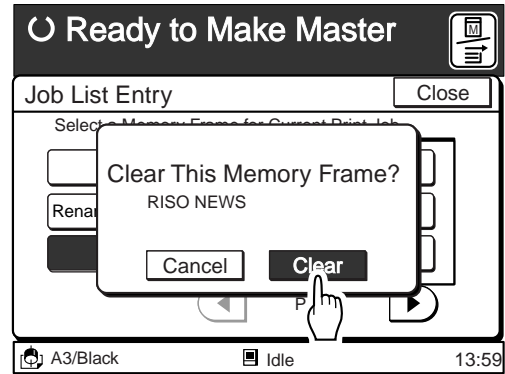

6 Нажмите кнопку [Close] (закреть).

Окно вернется к окну [Current Job Design]
(оформление текущего задания).

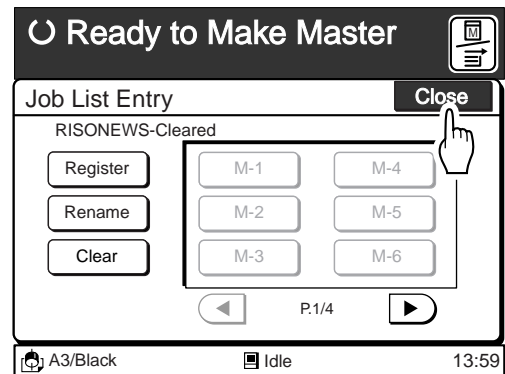

Вызов хранимых настроек

1 В окне доп. панели выведите закладку [Job List] (список заданий).

- В этом окне будут выведены лишь записанные настройки печатных заданий.
- Если в окне закладки нужные настройки печатного задания не выведены, то с помощью кнопок [◀] или [▶] прокрутите весь список.

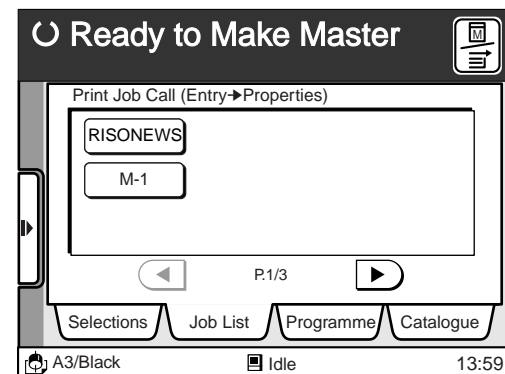

2 Выберите требуемые настройки.

Настройки будут вызваны и появится сообщение
[(job name)-Retrieved] ([имя задания] извлечено).

ЗАМЕЧАНИЕ → Для проверки компонент настроек нажмите
клавишу "Свойства".
стр.77... Подтверждение текущих настроек.

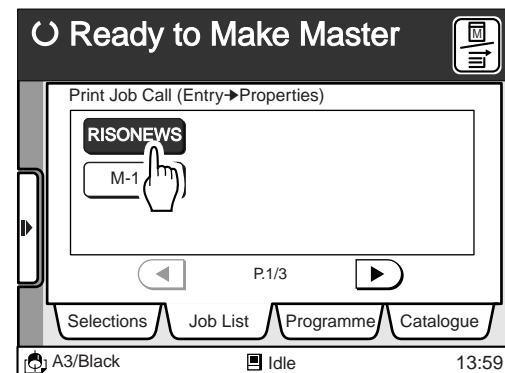

Автоматическая сортировка по группам

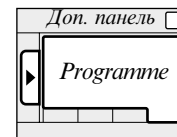

Программируемая печать используется для автоматической печати и сортировки оттисков по разным группам

Можно выбрать одну из двух программ: для одного оригинала или для нескольких оригиналов.

Настройки программируемой печати могут быть сохранены в отведенной программной памяти, им может быть присвоено имя для быстрого извлечения из списка.

стр. 124 Часто используемые комбинации настроек могут быть записаны в память для их быстрого вызова, в том числе и настройки программируемой печати..

- ЗАМЕЧАНИЕ**
- Можно задавать до 20 групп с числом оттисков в каждой до 9999.
 - При программируемой печати очень полезен (дополнительный) разделитель тирека

Программа для одного оригинала —●

Программа для нескольких оригиналов —●

Один оригинал печатается в разных количествах.

Разные оригиналы печатаются в разных количествах.

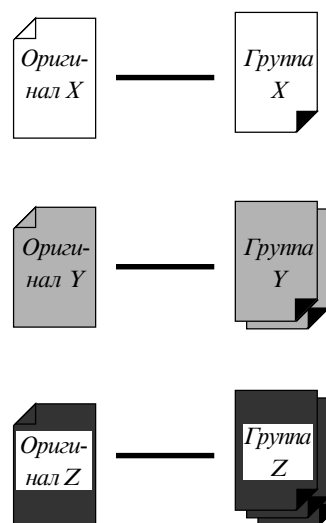
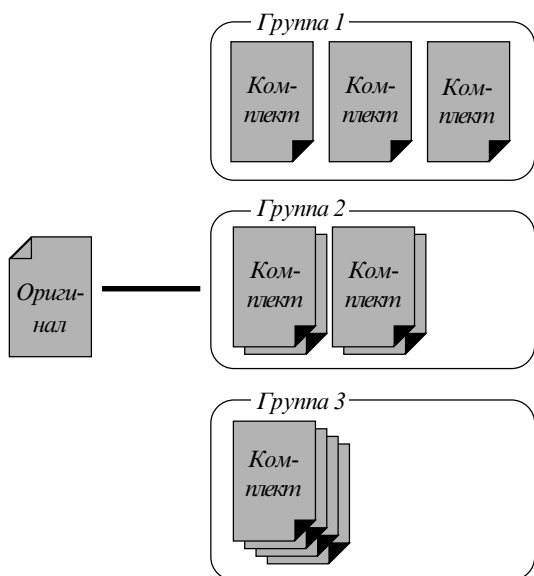

Если в дополнительное АПО помещено несколько (до 50) оригиналов при включенной программируемой печати, то программа печати для одного оригинала будет выполняться для каждого из них до полного окончания печати и сортировки оттисков согласно заданий программы.

Задание программы для одного оригинала

- 1 В окне доп. панели выведите закладку [Programme] (программа) и нажмите кнопку [Register] (запись).

Появится сообщение [Select a Register Frame for a Programme] (выберите ячейку для записи программы).

- Могут быть выбраны только пустые ячейки.
- Если в окне нужная ячейка не выведена, то с помощью кнопок [◀] или [▶] прокрутите весь список.

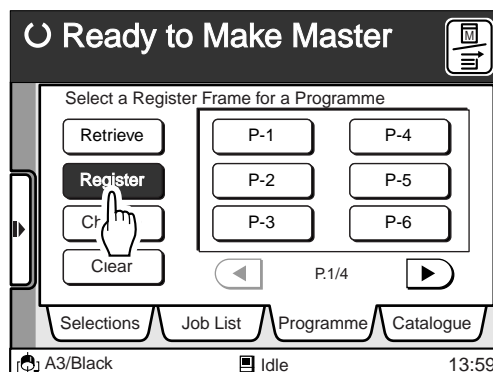

- 2 Нажмите кнопку свободной ячейки.

Появится окно выбора программы.

ЗАМЕЧАНИЕ Всего может быть записано до 12 программных настроек. Удалите ненужные настройки при переполнении памяти. стр. 139... Удаление программной настройки.

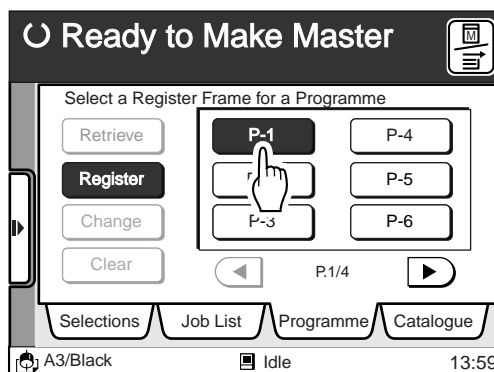

- 3 Нажмите кнопку [Single Page Mode].

Появится окно [Single Page Mode] (режим одного оригинала).

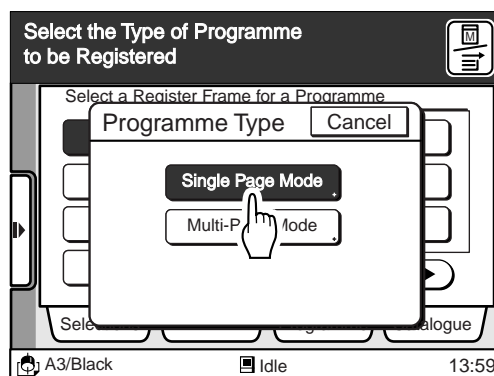

4 Цифровыми клавишами задайте число копий для каждого комплекта в первой группе.

- Если вы ввели неправильное число, то клавишей [C] обнулите его и введите правильное.
- Если задано нулевое число копий, то все установки для этой группы будут недействительными. Всегда проверяйте правильность ввода.

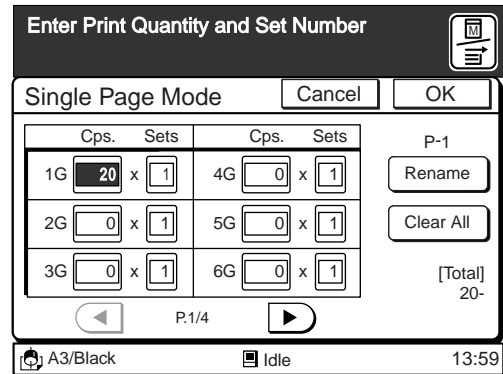

5 Нажмите клавишу [*] и введите количество комплектов (Sets) в первой группе.

ЗАМЕЧАНИЕ Соответствующее поле ввода можно активизировать непосредственным нажатием на него.

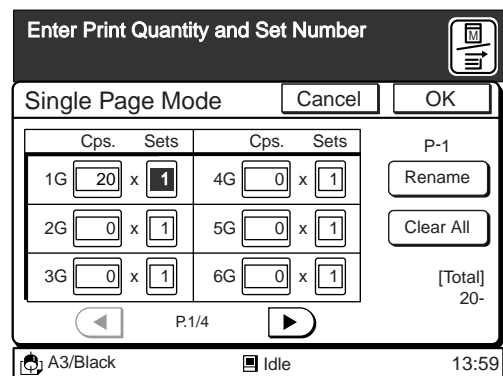

6 Нажмите клавишу [*].

Курсор перейдет к следующему полю ввода.

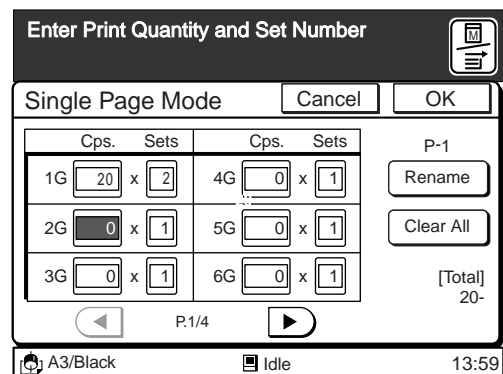
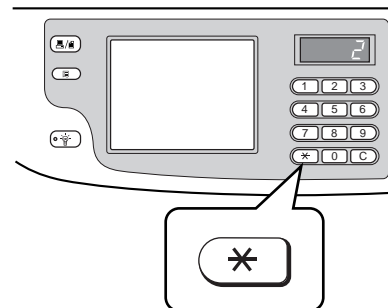

7

Введите число копий и количество комплектов в каждой группе.

Повторяйте шаги с 4 по 6 и задайте число копий и комплектов в каждой группе..

В поле [Total] (всего) будет выведено общее количество копий во всех группах.

ЗАМЕЧАНИЕ

- Нажмите кнопку [Cancel] для отмены настроек текущей программы.
- Если необходимо изменить заданное число отписков или комплектов, то непосредственно коснитесь соответствующего поля ввода или нажмите клавишу [↔] для перемещения курсора и ввода нужной величины. При нажатии на клавишу [C] значение для этого поля обнуляется.
- При нажатии на кнопку [Clear All] (очистить все) обнуляются все введенные значения.
- Над кнопкой [Rename] выводится присвоенное имя текущей программы.

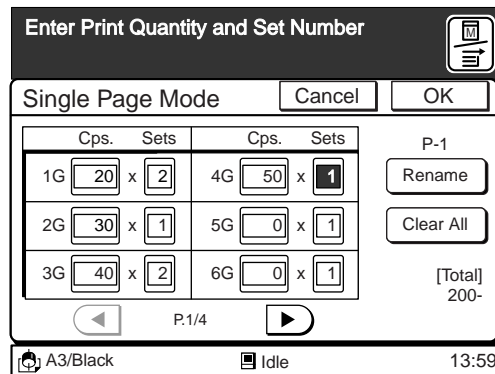

8

Нажмите кнопку [OK].

С нажатием на эту кнопку введенные значения будут занесены в память. В дальнейшем они могут быть извлечены и использованы в последующих процедурах печати.

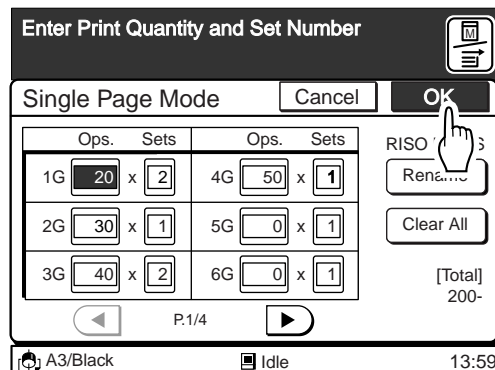

Задание программы для нескольких оригиналов

1 В окне доп. панели выведите закладку [Programme] (программа) и нажмите кнопку [Register] (запись).

Появится сообщение [Select a Register Frame for a Programme] (выберите ячейку для записи программы).

- Могут быть выбраны только пустые ячейки.
- Если в окне нужная кнопка не выведена, то с помощью кнопок [◀] или [▶] прокрутите весь список.

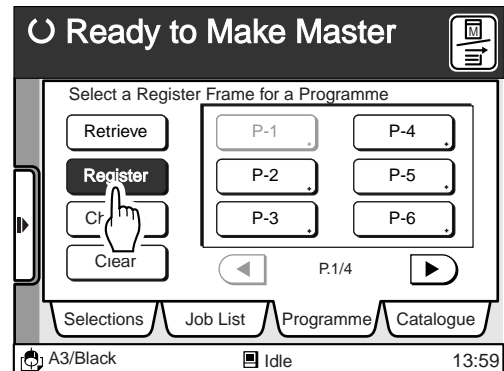

2 Нажмите кнопку свободной ячейки.

Появится окно выбора программы.

ЗАМЕЧАНИЕ → Всего может быть записано до 12 программных настроек. Удалите ненужные настройки при переполнении памяти. стр. 139... Удаление программной настройки.

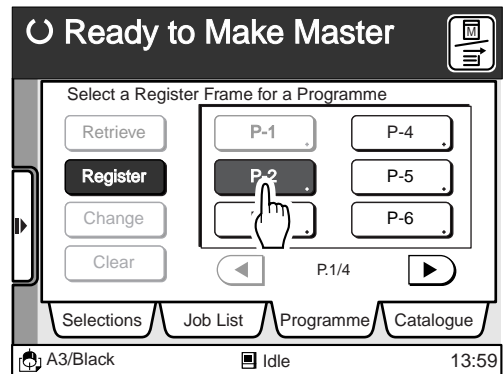

3 Нажмите кнопку [Multi-Page Mode].

Появится окно [Multi-Page Mode] (режим нескольких оригиналов).

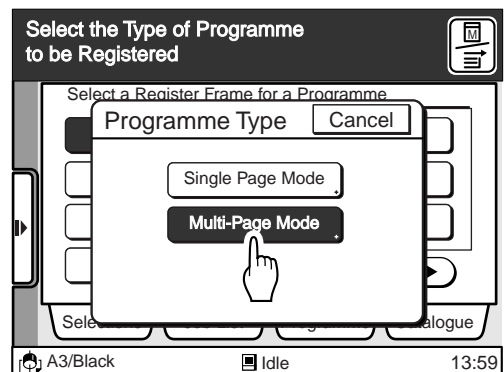

4 Цифровыми клавишами задайте число копий для первого оригинала.

ЗАМЕЧАНИЕ → • Если вы ввели неправильное число, то клавишей [C] обнулите его и введите правильное.
• Если задано нулевое число копий, то все установки для этой группы будут недействительными. Всегда проверяйте правильность ввода.

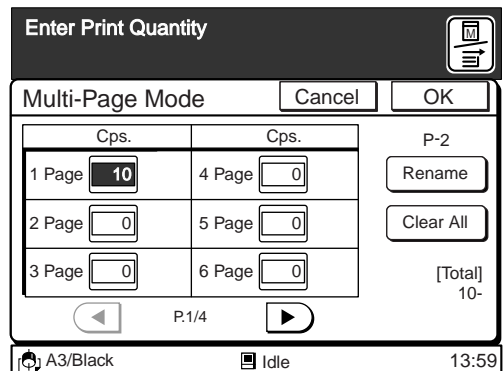

5 Нажмите клавишу [*].

Курсор переместится к следующему полю.

ЗАМЕЧАНИЕ Поле [Cps.] (копии) можно активизировать непосредственным нажатием на него.

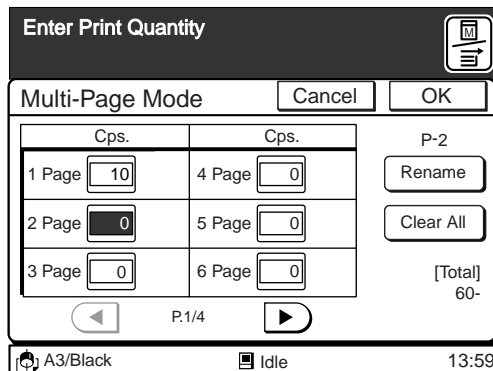

6 Задайте число копий для каждого оригинала.

Повторяйте шаги с 4 по 5 и задайте число копий для каждого оригинала.

В поле [Total] (всего) будет выведено общее количество копий.

- ЗАМЕЧАНИЕ**
- Нажмите кнопку [Cancel] для отмены настроек текущей программы.
 - Если необходимо изменить заданное число отпечатков, то непосредственно коснитесь соответствующего поля ввода или нажмите клавишу [*] для перемещения курсора и ввода нужной величины.
 - При нажатии на клавишу [C] значение для этого поля обнуляется.
 - При нажатии на кнопку [Clear All] (очистить все) обнуляются все введенные значения.
 - Над кнопкой [Rename] выводится присвоенное имя текущей программы.

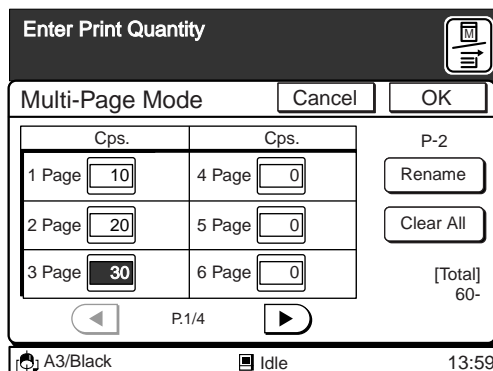

7 Нажмите кнопку [OK].

С нажатием на эту кнопку введенные значения будут занесены в память. В дальнейшем они могут быть извлечены и использованы в последующих процедурах печати.

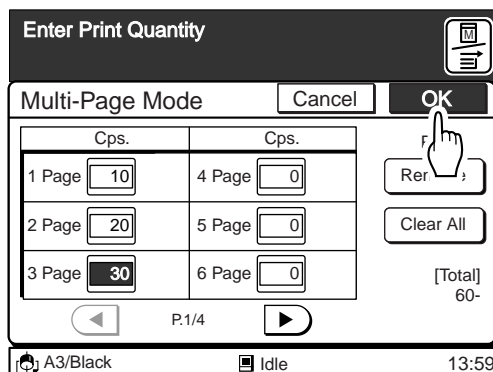

Переименование/изменение программной настройки

- 1** В окне доп. панели выведите закладку [Programme] (программа) и нажмите кнопку [Change] (изменить).

Появится сообщение [Select a Programme to be Changed] (выберите изменяемую программу).

- Могут быть выбраны только записанные ячейки.
- Если в окне нужная кнопка не выведена, то с помощью кнопок [◀] или [▶] прокрутите весь список.

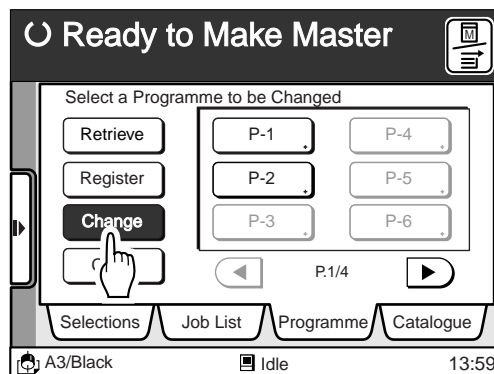

- 2** Нажмите кнопку с программой, которую вы изменяете.

Появится окно [Single Page Mode] (режим одного оригинала) или [Multi-Page Mode] (режим нескольких оригиналов).

ЗАМЕЧАНИЕ Если программные настройки не изменяются, перейдите к шагу 4.

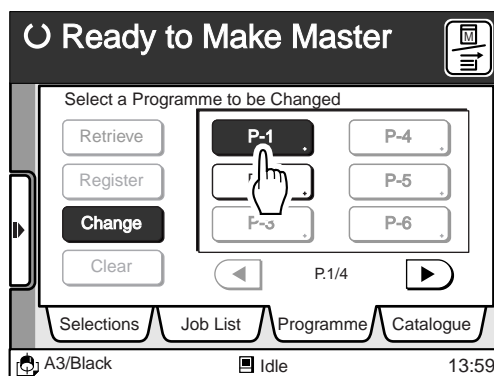

- 3** Коснитесь поля [Cps.] (копии) или [Sets] (комплекты) для изменяемых величин.

Клавишей [C] обнулите значение и введите желаемое.

Повторяйте эту процедуру для всех полей [Cps.] (или [Sets]), которые требуют изменения. Нажмите кнопку [Clear All] для обнуления всех полей [Cps.] (или [Sets]).

- ЗАМЕЧАНИЕ**
- Если имя программы не требует изменения, перейдите к шагу 7.
 - Курсор можно перемещать нажатием клавиши [↖].

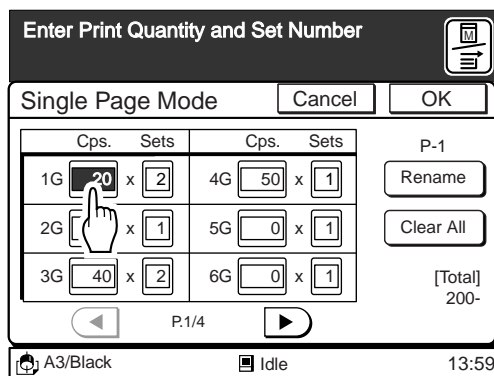

4 Нажмите кнопку [Rename].

Появится окно [Rename] (переименовать).

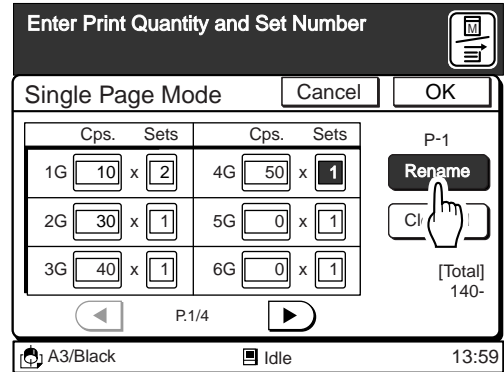

5 Введите новое имя для выбранной настройки задания.

Кнопка [Shift] переключает регистры.

- Длина имени должна быть не более 10 знаков.
- Числа можно также вводить цифровыми клавишами.
- Кнопка [←C] стирает последнюю введенную букву (одно нажатие удаляет одну букву).

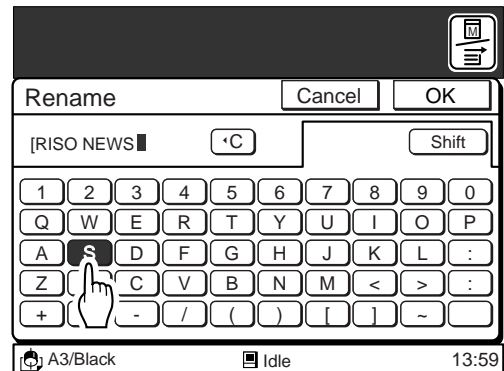

6 Нажмите кнопку [OK].

Окно вернется к окну [Single Page Mode] или [Multi-Page Mode]. Над кнопкой [Rename] будет выведено исправленное имя.

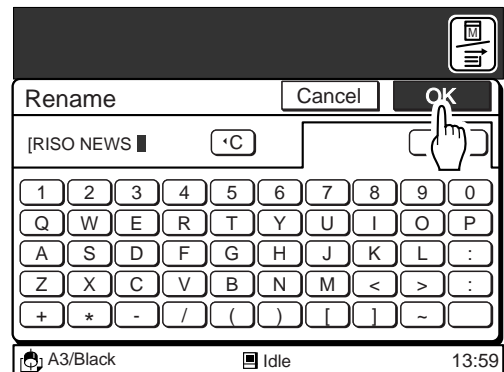

7 Нажмите кнопку [OK].

Окно вернется к окну закладки [Programme] (программа).

Нажмите кнопку [Cancel] для возврата к окну [Programme] без внесения изменений.

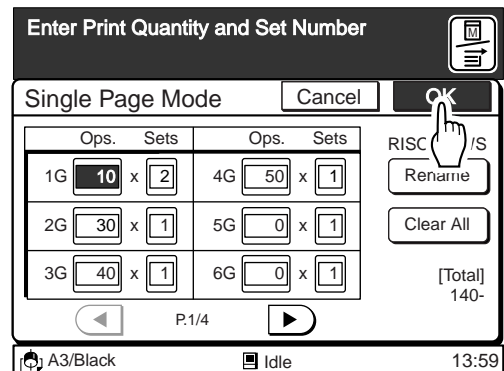

Очистка программной настройки

- 1 В окне доп. панели выведите закладку [Programme] (программа) и нажмите кнопку [Clear] (очистить).

Появится сообщение [Select a Programme to be Cleared] (выберите удаляемую программу).

- Могут быть выбраны только записанные ячейки.
- Если в окне нужная кнопка не выведена, то с помощью кнопок [◀] или [▶] прокрутите весь список.

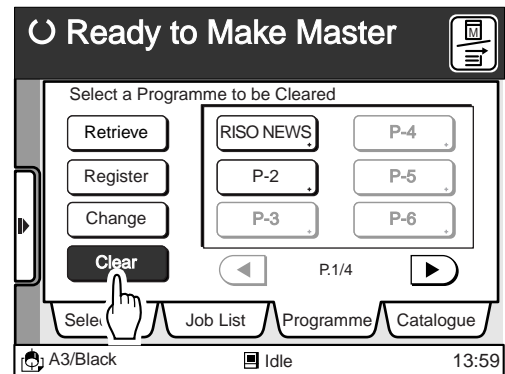

- 2 Нажмите кнопку с программой, которую вы очищаете.

Появится окно [Single Page Mode] (режим одного оригинала) или [Multi-Page Mode] (режим нескольких оригиналов).



- 3 Нажмите кнопку [Clear] (очистить).

Программа удаляется и окно возвращается к окну закладки [Programme] (программа).

Нажмите кнопку [Cancel] для возврата к окну [Programme] без внесения изменений.

ЗАМЕЧАНИЕ Программной кнопке будет присвоено имя, используемое по умолчанию.

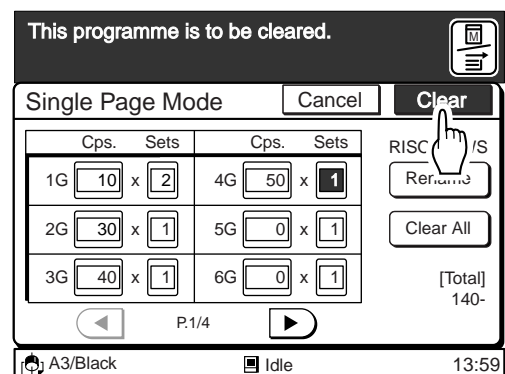

Вызов хранимой программной настройки

- 1 В окне доп. панели выведите закладку [Programme] (программа) и нажмите кнопку [Retrieve] (вызвать).

Появится сообщение [Select a Programme to be Retrieved] (выберите вызываемую программу).

- Могут быть выбраны только записанные ячейки.
- Если в окне нужная кнопка не выведена, то с помощью кнопок [◀] или [▶] прокрутите весь список.

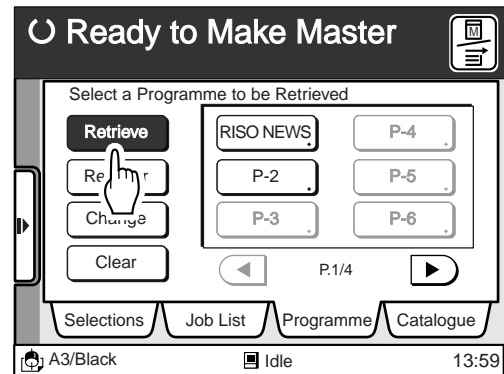

- 2 Нажмите кнопку с вызываемой программой.

Появится окно [Single Page Mode] (режим одного оригинала) или [Multi-Page Mode] (режим нескольких оригиналов).

Здесь можно изменять величины в полях [Cps.] (копии) и [Sets] (комплекты). Однако внесенные здесь изменения записаны в память не будут.

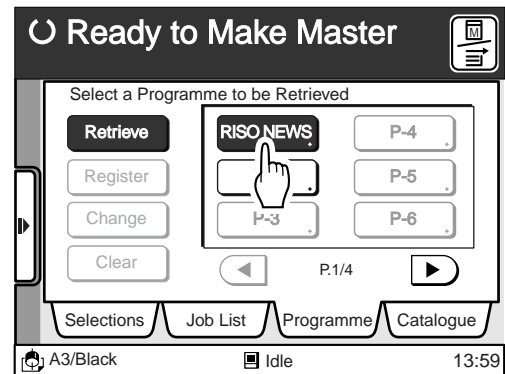

- 3 Нажмите кнопку [OK].

Окно вернется к окну закладки [Programme] (программа)

При необходимости перед печатью задайте и другие настройки печати

ЗАМЕЧАНИЕ Настройки печати также могут быть вызваны.
стр. 130... Вызов хранимых настроек.

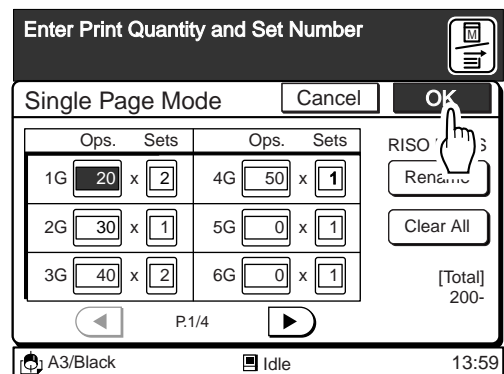

4 Положите оригинал на место изображением вниз.

При размещении оригиналов на предметном стекле и задании программы для нескольких оригиналов начинайте с последней страницы (печать идет от последней страницы к первой).

ЗАМЕЧАНИЕ Если установлено дополнительное АПО, то в той же программе оригиналы будут отпечатаны один за другим.

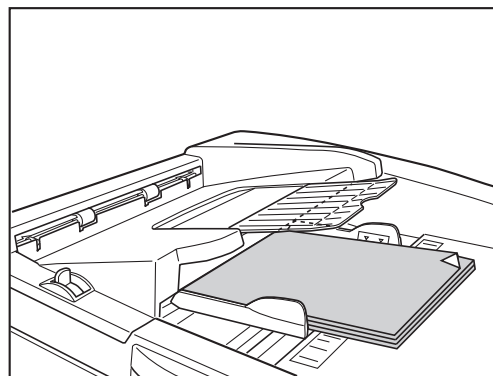
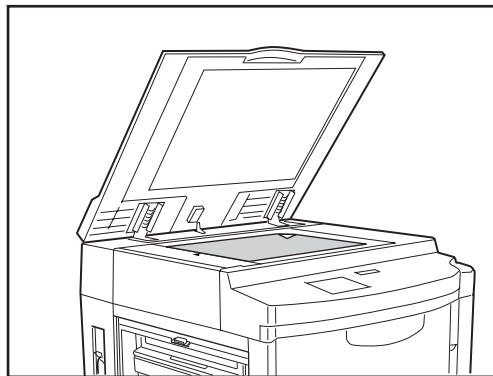

5 Задайте другие настройки для выбранных оригиналов.

Можно задавать все функции, доступные при обычной печати, как например, масштабирование, мультиплицирование и т.д.

Важно!

При выборе программы для нескольких оригиналов ризограф сам включает автоматическую печать. Если необходимо проверить положение оттиска или качество печати с помощью пробного оттиска, то отключите эту функцию ([OFF]) или используйте опцию [Semi-Auto (Master)] (полуавто (мастер)) (последнее — для дополнительного АПО).
стр. 71... Автоматическая печать.
стр. 114... Изменение согласования автоматического процесса на ризографе.

6

Нажмите клавишу “Старт”.

Печатается пробный оттиск.

Если автоматическая печать не включена, то нажмите “Старт” еще раз. Оттиски печатаются согласно заданной программе.

Важно!

При использовании предметного стекла и программы для нескольких оригиналов после печати каждого оригинала выводится сообщение [Place Another Original and Press Start key] (разместите другой оригинал и нажмите “Старт”). Следуйте этой инструкции.

ЗАМЕЧАНИЕ

- Для приостановления печати нажмите клавишу “Стоп”. Для ее возобновления нажмите “Старт”.
- При использовании дополнительного АПО после печати всех заданных комплектов и групп печать завершается, и ризограф выходит из запрограммированной печати, даже если в лотке подачи остались оригиналы.
Печать также прекращается, если в АПО не осталось оригиналов, несмотря на то, что заданное программой количество оттисков все еще не отпечатано. В этом случае положите следующие оригиналы на место и нажмите клавишу “Старт”.

Для программы для одного оригинала в окне главной панели можно задавать следующие функции:

- [Go to Next] (следующая)
Пропуск печати текущих комплектов/групп и переход к следующим комплектам/группам.
- [Cancel Job] (отмена задания)
Отменяет всю текущую запрограммированную печать.

Для программы для нескольких оригиналов в окне главной панели можно задавать следующие функции:

- [Next Page] (следующая страница)
Приостановка текущей печати и переход к изготовлению мастера для следующего оригинала
- [Cancel Job] (отмена задания)
Отменяет всю текущую запрограммированную печать.

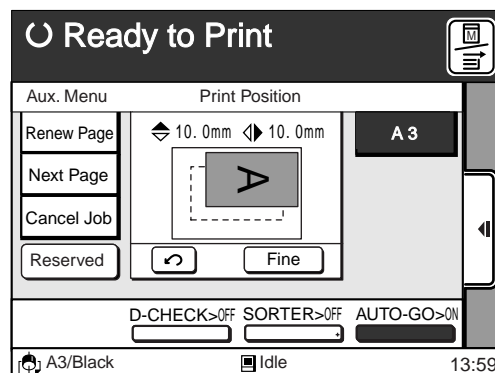
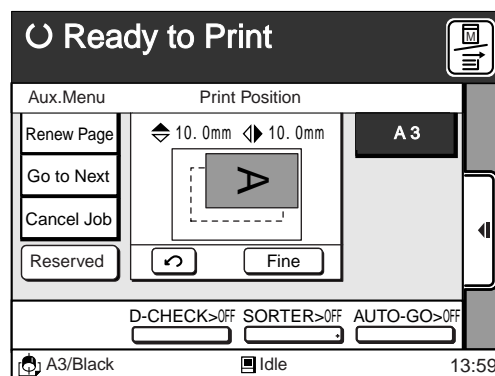
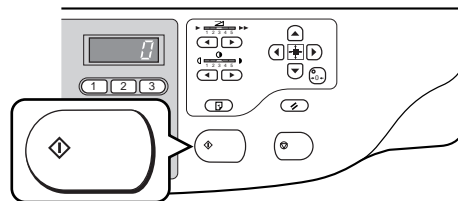

О (дополнительном) разделителе тиража

Это полезное дополнительное устройство для программированной печати. Оно автоматически разделяет отпечатанные оттиски полосками бумаги после печати каждого заданного комплекта. Оно освобождает от необходимости вынимать отпечатанные порции из приемного лотка или вручную вставлять полоски для каждого комплекта.

ЗАМЕЧАНИЕ ▶ *Проконсультируйтесь у вашего дилера (или уполномоченного сервисного специалиста) в части других деталей об этом устройстве.*

Регистрация нестандартных форматов

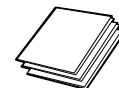
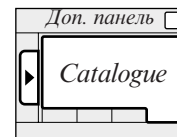

При использовании бумаги для печати, формат которой не соответствует ни одному из стандартных, его необходимо зарегистрировать.

стр.20... Подготовка к печати

стр.97... Изменение информации о бумаге.

ЗАМЕЧАНИЕ

- Можно зарегистрировать до шести пользовательских форматов.
- При необходимости пользовательский формат может быть изменен или удален.
стр.146... Изменение установок и имен пользовательских форматов.
стр.150... Удаление зарегистрированных пользовательских форматов.

Регистрация пользовательского формата (П.Ф.)

- 1 В окне доп. панели выведите закладку [Catalogue] (каталог) и нажмите в нем кнопку [Properties] (свойства).

Появится окно [Properties] (свойства).

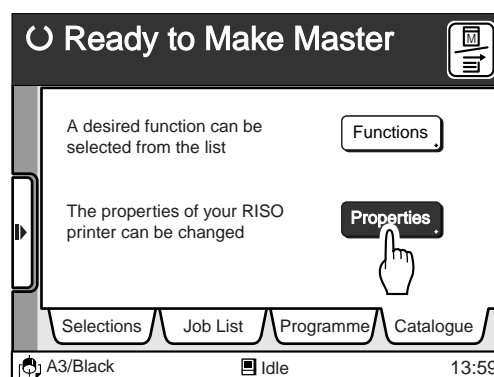

- 2 Кнопками [◀] или [▶] выведите кнопку [Custom Paper Entry] (ввод п.ф.).

Детальнее окно [Properties] описано в разделе "Настройка начальных установок" (стр.154).

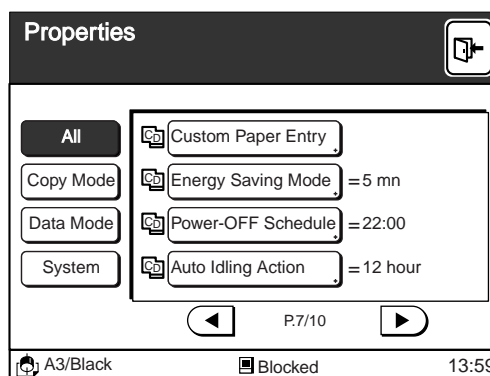

3 Нажмите кнопку [Custom Paper Entry] (ввод п.ф.)

Появится основное окно [Custom Paper Entry] (ввод п.ф.).

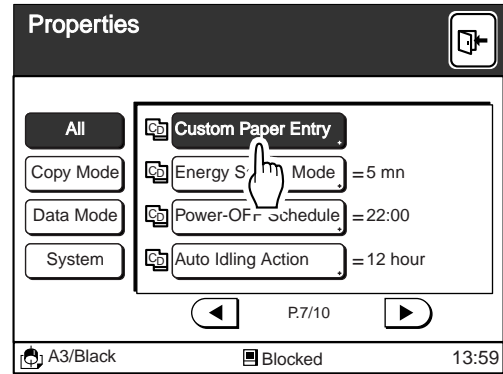

4 Нажмите кнопку [Register] (регистрация).

Будет выведено сообщение [Select a Frame for Custom Paper Size Entry] (выберите кнопку для ввода п.ф.).

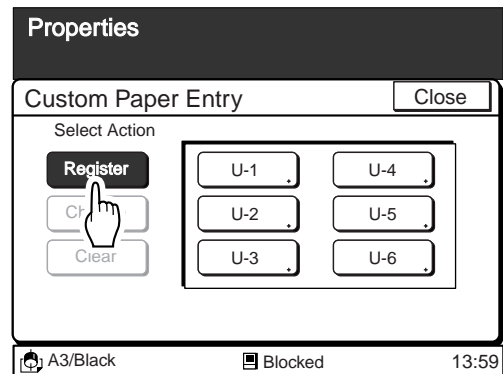

5 Нажмите одну из свободных кнопок.

Могут выбираться только свободные кнопки (Занятые будут выводиться серым цветом).

Важно!

Если свободных кнопок нет, то удалите один из ненужных форматов. стр.150... Удаление зарегистрированных пользовательских форматов.

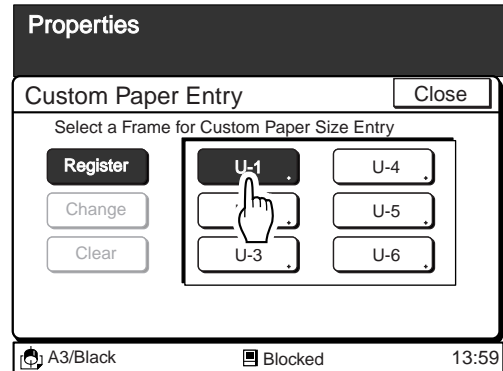

6 Введите размеры бумаги.

Клавишами [▲] или [▼] или цифровыми клавишами введите длину и ширину бумаги.

- Для сдвига курсора используйте клавишу [*] или непосредственно нажимайте поле ввода.
- Клавиша [C] возвращает к значениям по умолчанию.
- Допустимые диапазоны ввода указаны под полями.
- Имя п.ф. выведено над кнопкой [Rename] (переименовать). Формату можно задавать имя или менять его. стр.146... Изменение установок и имен пользовательских форматов.

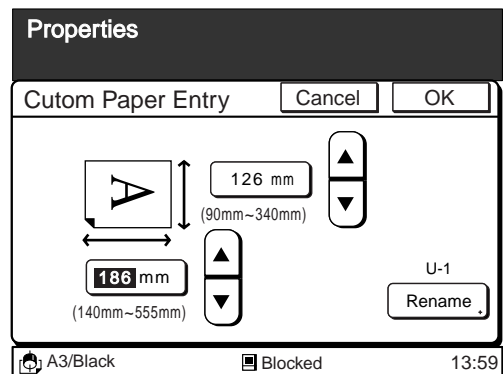

7 Нажмите кнопку [OK].

Окно вернется к основному окну [Custom Paper Entry].
Нажмите кнопку [Cancel] для возврата к основному [Custom Paper Entry] без внесения каких-либо изменений.

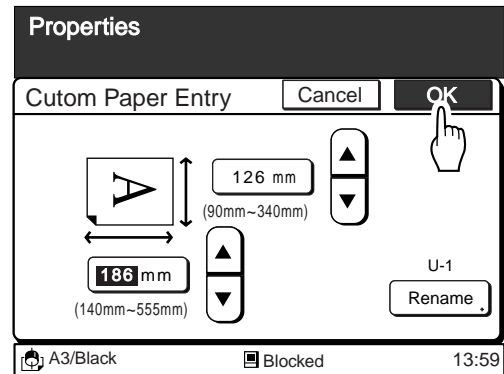

8 Нажмите кнопку [Close] (заккрыть).

Окно вернется к окну [Properties] (свойства).

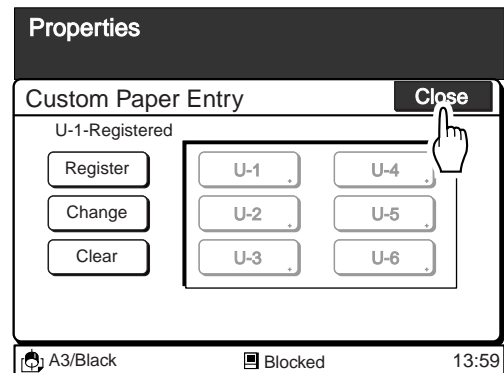

9 Нажмите кнопку [Exit] в верхнем правом углу окна.

Зарегистрированные п.ф. используются при замене бумаги и при изменении информации о бумаге.
стр.20... Подготовка к печати.
стр.97... Изменение информации о бумаге.

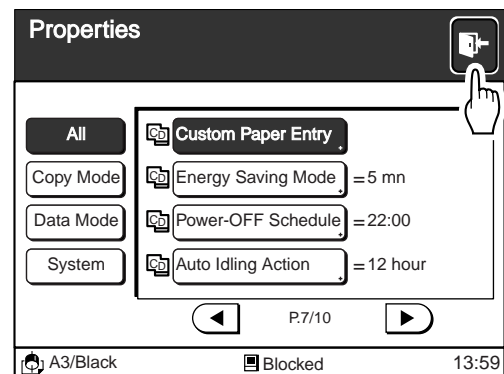

Изменение установок и имен пользовательских форматов

1 Выведите окно [Properties] (свойства).

Его вывод описан в шаге 1 на стр.144.

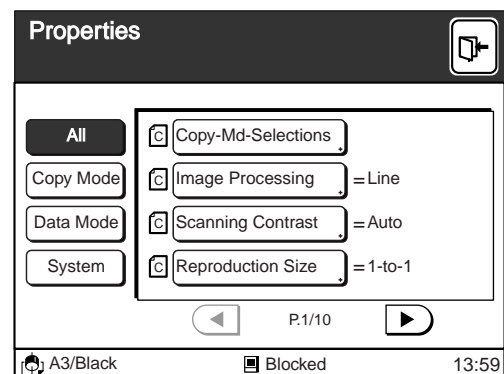

2 Кнопками [◀] или [▶] выведите кнопку [Custom Paper Entry] (ввод п.ф.).

Детальнее окно [Properties] описано в разделе "Настройка начальных установок" (стр.154).

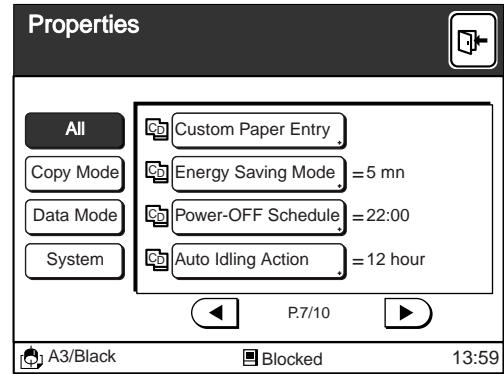

3 Нажмите кнопку [Custom Paper Entry] (ввод п.ф.)

Появится основное окно [Custom Paper Entry] (ввод п.ф.).

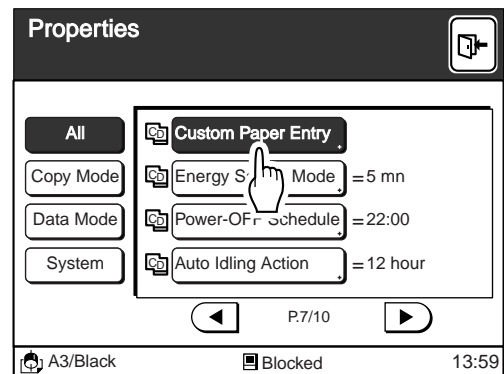

4 Нажмите кнопку [Change] (изменить).

Появится сообщение [Select a Paper Size to be Changed] (выберите формат для изменения)

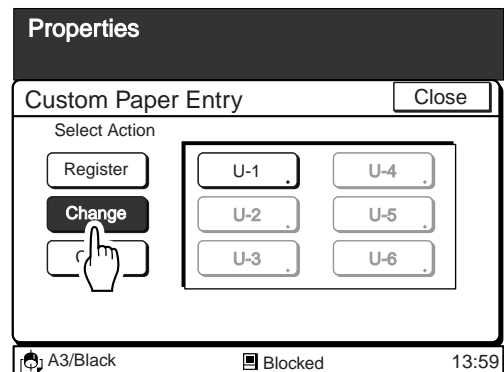

5 Нажмите кнопку с форматом для изменения.

Могут выбираться только кнопки с записанной информацией.

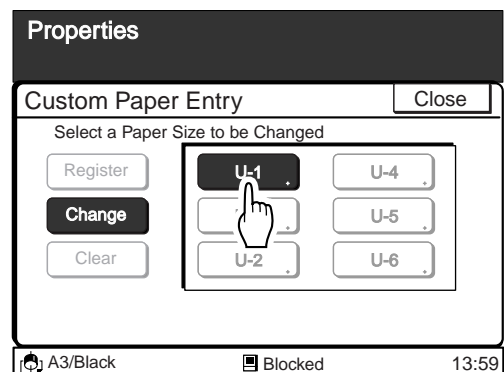

6 Измените размеры бумаги.

Клавишами [▲] или [▼] или цифровыми клавишами измените длину и ширину бумаги.

- Для сдвига курсора используйте клавишу [←] или непосредственно нажимайте поле ввода.
- Клавиша [C] возвращает к значениям по умолчанию.
- Допустимые диапазоны ввода указаны под полями.
- Имя п.ф. выведено над кнопкой [Rename] (переименовать).

ЗАМЕЧАНИЕ

- Пропустите этот шаг, если не требуется изменение формата.
- Перейдите к шагу 11, если не требуется изменение имени.

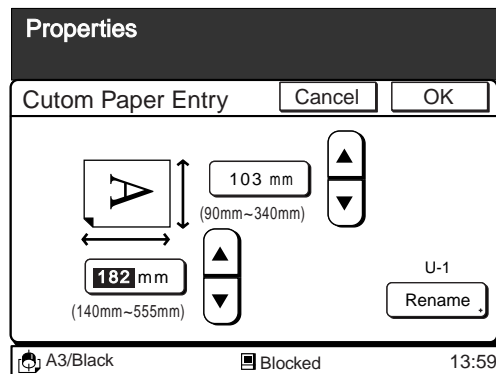

7 Нажмите кнопку [Rename].

Появится окно [Rename] (переименовать).

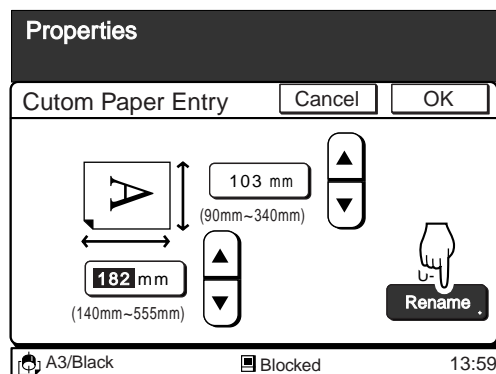

8 Введите новое имя для выбранного формата.

Регистр переключается кнопкой [Shift].

- Длина имени должна быть не более 10 символов
- Числовые значения можно вводить цифровыми клавишами.
- Кнопка [←C] удаляет последнюю введенную букву (одно нажатие удаляет одну букву).

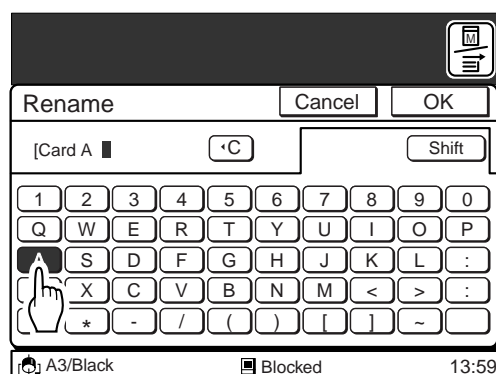

9

Нажмите кнопку [OK].

Окно вернется к окну [Custom Paper Entry].
В нем будет выведено новое имя формата.

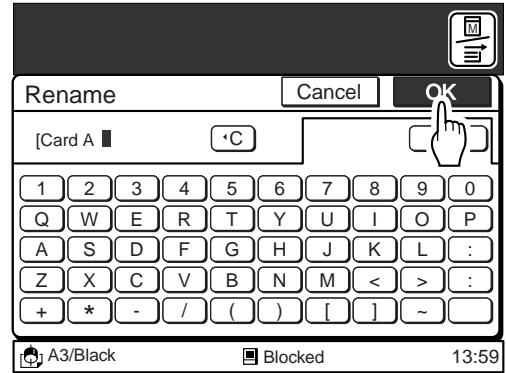

10

Нажмите кнопку [OK].

Окно вернется к основному окну [Custom Paper Entry] (ввод п.ф.).

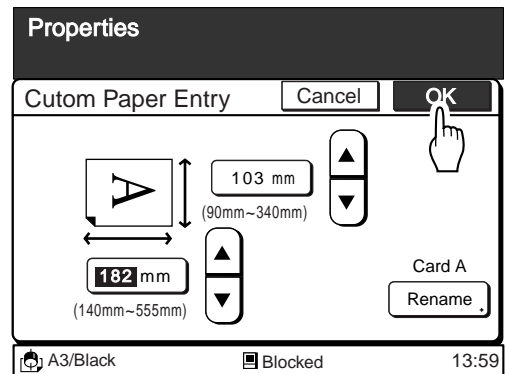

11

Нажмите кнопку [Close] (закреть)

Окно вернется к окну [Properties] (свойства).

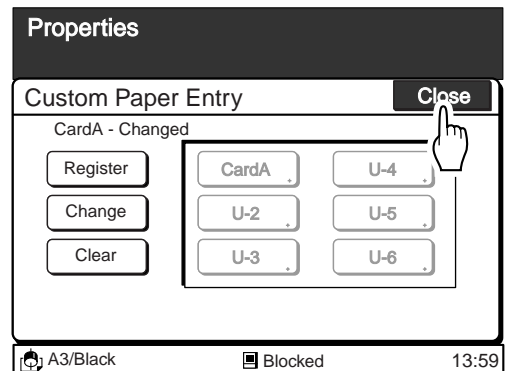

12

Нажмите кнопку [Exit] (выход) в верхнем правом углу окна.

Зарегистрированные п.ф. используются при замене бумаги и при изменении информации о бумаге.
стр.20... Подготовка к печати.
стр.97... Изменение информации о бумаге.

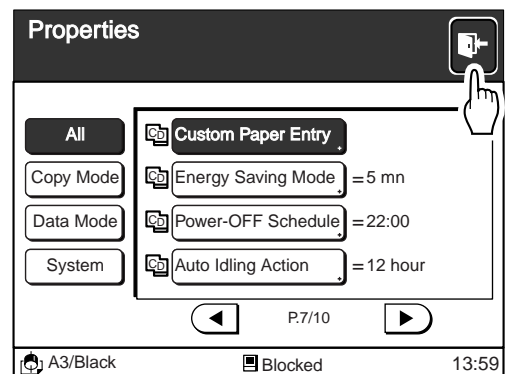

Удаление зарегистрированных пользовательских форматов

1 Выведите окно [Properties] (свойства).

Его вывод описан в шаге 1 на стр.144.

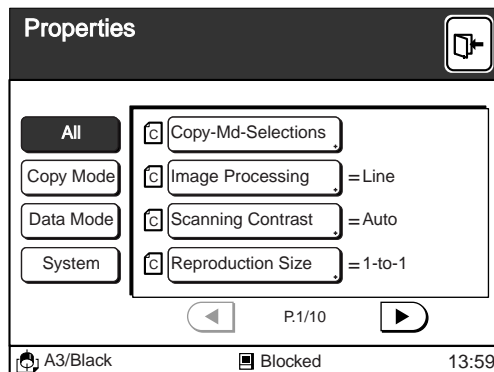

2 Кнопками [◀] или [▶] выведите кнопку [Custom Paper Entry] (ввод п.ф.).

Детальнее окно [Properties] описано в разделе "Настройка начальных установок" (стр.154).

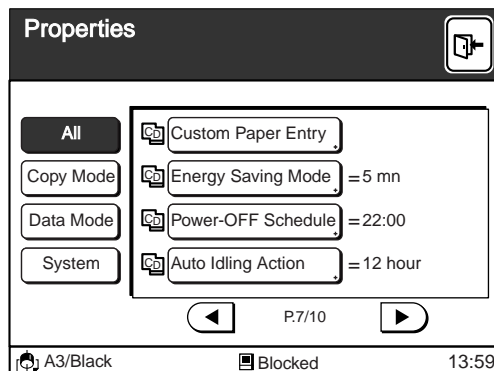

3 Нажмите кнопку [Custom Paper Entry] (ввод п.ф.).

Появится основное окно [Custom Paper Entry] (ввод п.ф.).

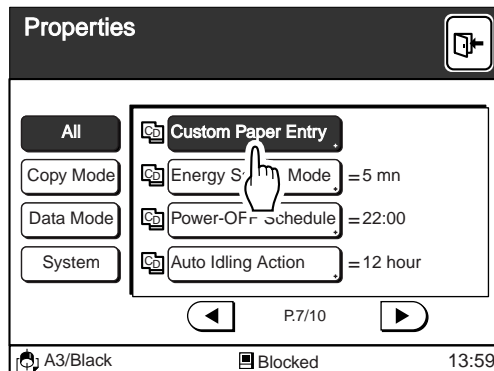

4 Нажмите кнопку [Clear] (удалить).

Появится сообщение [Select a Paper Size Frame to be Cleared] (выберите формат для удаления)

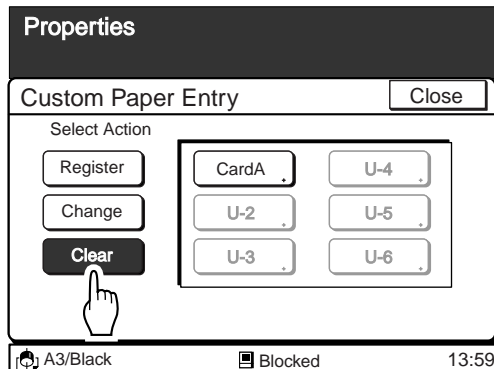

5 Нажмите кнопку с удаляемым форматом.

Можно выбирать только кнопки с записанной информацией.

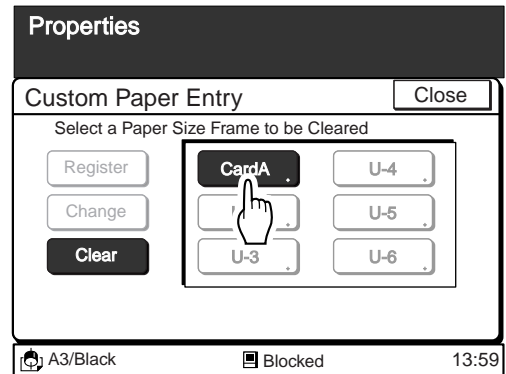

6 Проверьте удаляемую информацию и нажмите кнопку [Clear].

Зарегистрированный формат будет удален и окно возвращается к основному окну [Custom Paper Entry] (ввод п.ф.).

ЗАМЕЧАНИЕ Кнопке будет присвоено имя, используемое по умолчанию

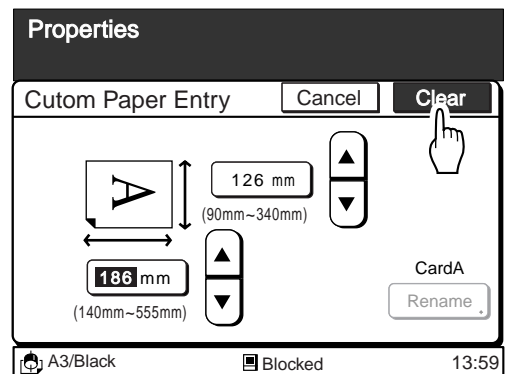

7 Нажмите кнопку [Close] (заккрыть).

Окно вернется к окну [Properties] (свойства).

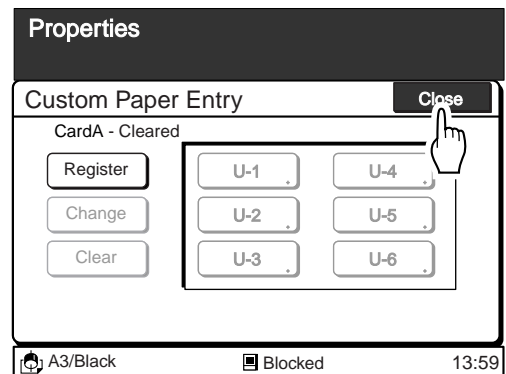

8 Нажмите кнопку [Exit] (выход) в верхнем правом углу экрана.

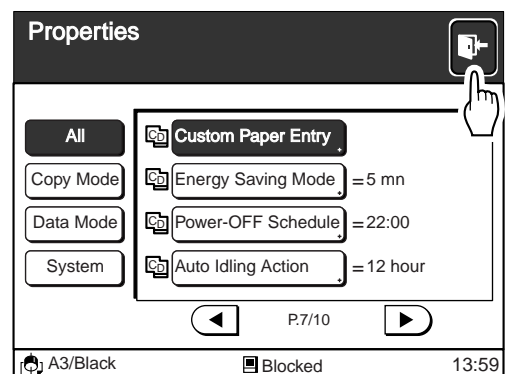

Печать на конвертах

Меняя положение стандартного лотка подачи, можно вести печать на конвертах

Важно!

По завершении печати на конвертах верните стандартный лоток подачи в исходное положение.

1 Зарегистрируйте формат конверта.

стр.144... Регистрация нестандартных форматов.

2 Выставьте стандартный лоток подачи в положение для печати конвертов.

1 Полностью опустите лоток подачи и максимально раздвиньте его направляющие.

2 Приподнимите стандартный лоток подачи. Стопоры лотка подачи проскользнут в зацепы и зафиксируют лоток в наклонном положении

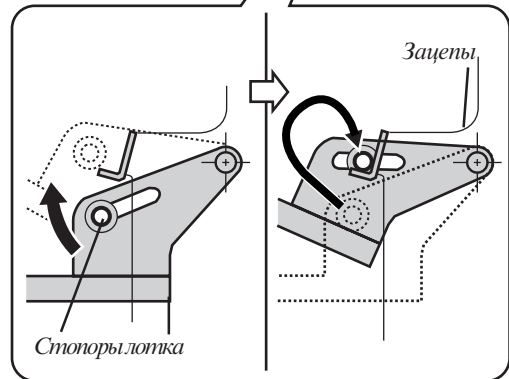
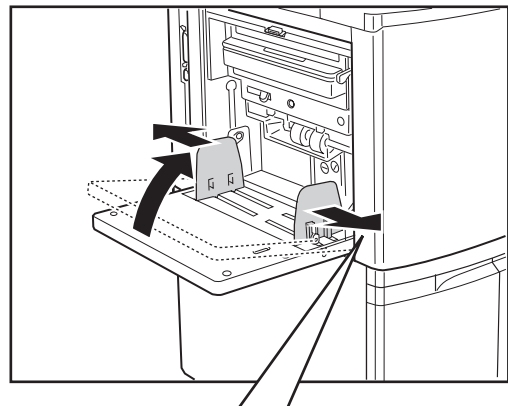

3 Загрузите конверты в лоток подачи.

1 Конверты загружаются заклеенной стороной к ризографу.

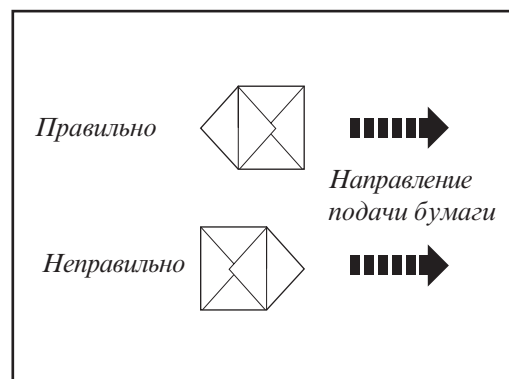

- 2 Сдвиньте направляющие согласно ширине конвертов и зафиксируйте их.
- 3 Задайте формат и тип бумаги в окне [Paper Stock Change] (изменение запаса бумаги). После задания нажмите кнопку [OK].
 - Размер: введенный на шаге 1.
 - Тип: [Special] (специальный).
- 4 Поставьте рычаг изменения прижима бумаги в положение [Card] (карточная).

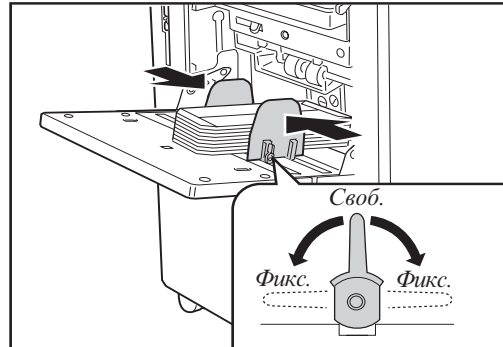

4 Положите оригинал на место.

При необходимости задайте функцию [Rotate] (повернуть).
стр.116... Поворот оттиска на 180 градусов.

5 Начните печать.

6 Верните стандартный лоток подачи в исходное положение.

Полностью опустите лоток подачи и максимально раздвиньте его направляющие. Приподнимите лоток подачи на 45 градусов или больше и медленно опустите его в горизонтальное положение.

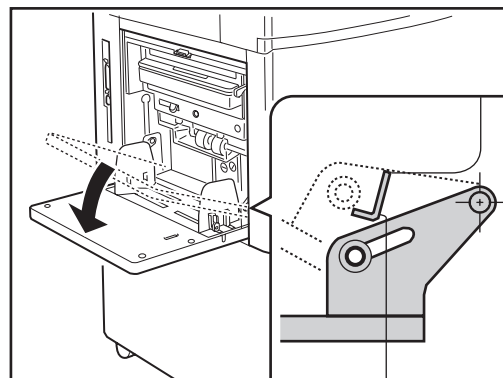
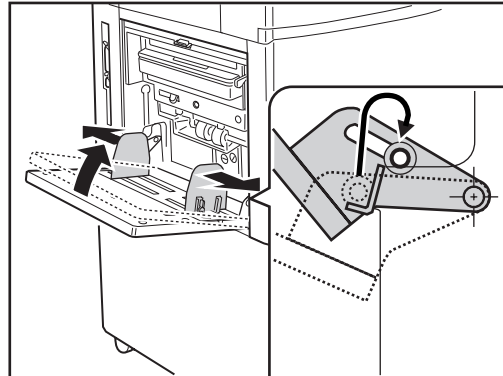

ЗАМЕЧАНИЕ Для некоторых типов конвертов может быть более предпочтительно горизонтальное положение лотка. Если конверты подаются плохо, верните лоток в горизонтальное положение.

Настройка начальных установок

Ряд начальных установок может быть изменен. Они будут применены к ризографу при его включении или прижатии клавиши общего сброса более одной секунды.

ЗАМЕЧАНИЕ После изменения начальных установок они остаются действующими до очередного изменения.

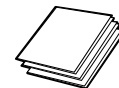
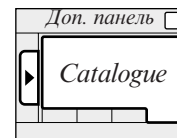

Изменение начальных установок

- 1 Выведите окно закладки [Catalogue] (каталог) и нажмите кнопку [Properties] (свойства).

Появится окно с подтверждением операции.

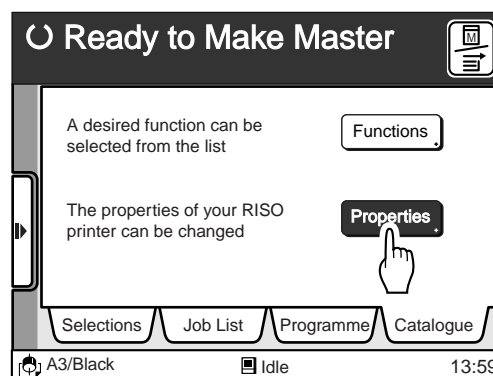

- 2 Нажмите кнопку [OK].

Появится окно [Properties] (свойства). Нажмите кнопку [Cancel] для отмены операции и возврата к окну закладки [Catalogue].

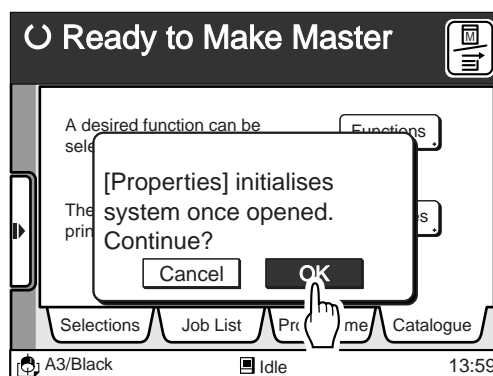

3

Выберите функцию, начальная установка которой будет изменена.

В окне [Properties] выводятся функции, чьи начальные установки могут быть изменены.

- Текущие установки (за некоторым исключением) показаны рядом с кнопками функций.
- Если в окне нужная кнопка не выведена, то с помощью кнопок [◀] или [▶] прокрутите весь список.

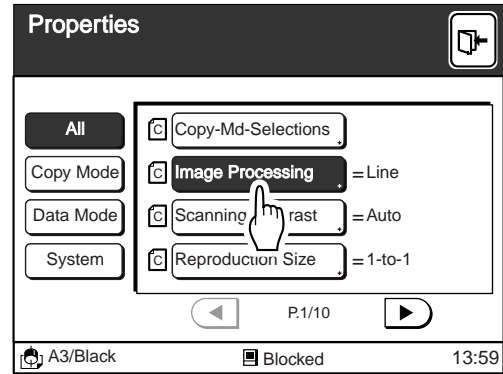

< Кнопки выбора функций >

Кнопки выбора функций в меню [Properties] (свойства) показывают только свойства выбранной функции. Существуют 4 кнопки, описываемых в таблице справа. стр.157... Изменяемые установки и их опции.

< Пиктограммы >

Пиктограммы, выводимые слева от клавиш функций, указывают на соответствующую категорию.

- ☐C : Функции, используемые только в режиме копирования..
- ☐D : Функции, используемые только в режиме данных..
- ☐CD : Функции, относящиеся к системе (общие для режима копирования и режима данных).

All	Выводит все клавиши функций
Copy Mode	Выводит клавиши функций, используемых только в режиме копирования.
Data Mode	Выводит клавиши функций, используемых только в режиме данных.
System	Выводит клавиши функций, относящиеся к системе (общие для режима копирования и режима данных).

4 Измените начальные установки.

В зависимости от функции метод изменения варьируется.

- Нажмите кнопку [◀] или [▶] или непосредственно нажмите кнопку выбора, выводиму в каждом окне.
- Нажмите кнопку [OK] после внесения изменений в каждом пункте.
- Нажмите кнопку [Cancel] для отмены операции и закрытия окна.

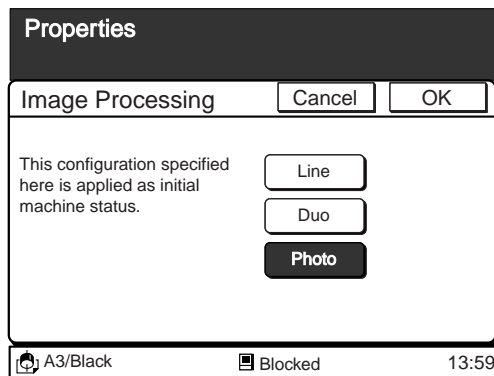

5 Нажмите кнопку [Exit] (выход) в верхнем правом углу окна.

К выбранным пунктам будут применены новые установки.

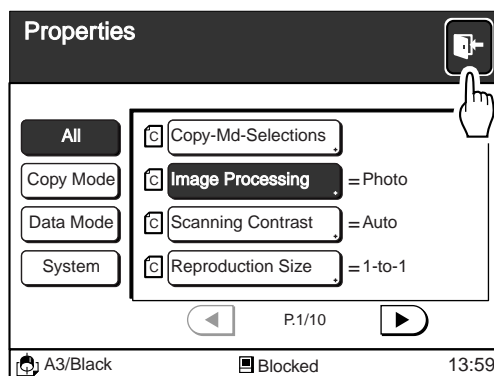

Изменяемые установки и их опции

Ниже показаны функции, начальные установки которых могут быть изменены.

Опции в рамке являются установками по умолчанию..

В зависимости от модели ризографа и конфигурации дополнительных устройств некоторые пункты могут быть не показаны.

“Категория” в таблице указывает кнопки выбора функций, отображаемые в окне [Properties] (свойства) для их быстрого вызова.
стр. 155... Кнопки выбора функций.

ЗАМЕЧАНИЕ Измененные установки начинают действовать после закрытия окна [Properties] (свойства).

Установка и описание	Опции	Категория и ссылка
Copy-Md-Selections (выборы режима копир.) Позволяет в режиме копирования запись часто используемых функций в закладке [Selections].		Режим копиров. стр.117 Быстрый вызов функций
Image Processing (обработка изображения) Выбор начального режима обработки изображений.	<u>Line</u> , Duo, Photo (Текст, Комби, Фото)	Режим копиров. стр.56 Фото/полутоновая обработка
Scanning Contrast (контрастность сканир.) Выбор начальной установки контрастности сканирования..	<u>Auto</u> (Авто) Manual (Level 1, 2, 3, 4, 5) (Вручную; уровни 1—5)	Режим копиров. стр.64 Изменение контрастности оптических
Reproduction Size (масштабирование) Выбор начальной установки масштабирования..	<u>1-to-1</u> , Auto (100%, Авто)	Режим копиров. стр.59 Масштабирование оригиналов
Halftone Curve Type (настройка полутонов) Выбор начальной установки полутоновой обработки в режимах [Duo] (Комби) и [Photo] (Фото).	Highlight: 1 (светлее), <u>2 (станд.)</u> , (светлые) 3 (темнее). Shadow: 1 (светлее), <u>2 (станд.)</u> , (тени) 3 (темнее).	Режим копиров. стр.110 Получение улучшенных оптических
Margin-Plus Rate (величина полей) Задает начальное значение изменения полей.	От 90 до 99% По умолчанию: <u>95%</u>	Режим копиров. стр.59 Масштабирование оригиналов
[MULTIUP] Display (кнопка [MULTIUP]) Вывод кнопки [MULTIUP] (мультиплицирование) в окне главной панели.	ON, <u>OFF</u> (Вкл., Выкл.)	Режим копиров. стр.86 Печать нескольких оригиналов одновр.
Data-Md-Selections (выборы режима данных) Позволяет в режиме данных запись часто используемых функций в закладке [Selections].		Режим данных стр.117 Быстрый вызов функций

Настройка начальных установок

Установка и описание	Опции	Категория и ссылка
Controller Link (связь с контроллером) Выберите опцию [ON] при подключении дополнительного внешнего контроллера. При этом в зоне действий окна режима данных будет выведена кнопка [IF].	ON, <input type="checkbox"/> OFF (Вкл., Выкл.)	Режим данных
Auto Process Mode (автоматическая печать) Выбор начального состояния функции автоматической печати.	ON, <input type="checkbox"/> OFF (Вкл., Выкл.)	Система стр.71 Автоматическая печать
Display Priority (приоритет дисплея) Задаёт вывод начального окна.	<input type="checkbox"/> Copy mode (реж. копир.) <input type="checkbox"/> Data mode (реж. данных)	Система
Print Speed (скорость печати) Задаёт начальную скорость печати (копий/мин.).	Level 1 (=60) Level 2 (=80) <input type="checkbox"/> Level 3 (=100) Level 4 (=110) Level 5 (=120)	Система стр.67 Изменение скорости печати
Print Density (плотность печати) Задаёт начальную плотность печати.	Level 1 (=Светлый) Level 2 (=Средний светлый) <input type="checkbox"/> Level 3 (=Стандарт) Level 4 (=Средний темный) Level 5 (=Темный)	Система стр.68 Изменение плотности печати
Reservation Period (период задержки) Задаёт время ограничения команд вывода данных документа с компьютера. <ul style="list-style-type: none"> Опция [Standard] (стандарт) задаёт период ограничения прерывания данных после предыдущего печатного задания. Опция [Extension] (увеличение) задаёт время ограничения прерывания данных после истечения стандартного периода, если кнопка [Reserved] была нажата 	<ul style="list-style-type: none"> Стандарт: 1—99 сек. (По умолчанию: <input type="text" value="30 сек."/>) Увеличение: 1—99 мин. (По умолчанию: <input type="text" value="5 мин."/>) 	Система стр.73 Увеличение периода задержки
Double Feed Check (проверка двойной подачи) Активизирует функцию проверки двойной подачи при одновременной подаче нескольких листов. При включенной функции печать приостанавливается при обнаружении подачи нескольких листов.	<input type="checkbox"/> ON, OFF (Вкл., Выкл.)	Система стр.101 Предотвращение ошибок подачи/выдачи бумаги
[D-CHECK] (дисплей [Двойная подача]) Выводит кнопку [D-CHECK] в окне главной панели.	ON, <input type="checkbox"/> OFF (Вкл., Выкл.)	Система
[Renew Pg] Display (дисплей [Обновить стр.] Выводит кнопку [Renew Pg] в окне главной панели.	<input type="checkbox"/> ON, OFF (Вкл., Выкл.)	Система

Установка и описание	Опции	Категория и ссылка
<p>Fine Adjust Mode (тонкая настройка) <i>Включает режим тонкой настройки. Нажатие клавиши сдвига оттиска приводит к его сдвигу с шагом 0.25 мм.</i></p>	<p>ON, <input type="checkbox"/> OFF (Вкл., Выкл.,)</p>	<p>Система стр.69 Сдвиг оттиска</p>
<p>Custom Paper Entry (ввод пользовательского формата) <i>Регистрирует нестандартный формат бумаги для печати.</i></p>		<p>Система стр.144 Регистрация нестандартных форматов</p>
<p>Energy Saving Mode (энергосбережение) <i>Выбор энергосбережения в режиме бездействия. Имеются два режима: [Auto Power-off] (авто отключение питания) и [Auto Sleep] (дежурный). Если выбран [Auto Power-off], то силовое питание автоматически отключается после заданного периода бездействия ризографа. Если выбран [Auto Sleep], то питание отключается только для панели управления, одновременно позволяя ризографу получать данные даже в режиме энергосбережения. Можно задавать время бездействия для перевода ризографа в этот режим.</i></p>	<ul style="list-style-type: none"> • Энергосберегающий режим: <input type="checkbox"/> Auto-Sleep, Auto Power-Off, OFF (Дежурный, Откл. питания, Нет) • Период: от 1 до 60 мин. (По умолчанию <input type="text" value="5 мин."/>) 	<p>Система</p>
<p>Power-OFF schedule (расписание отключения) <i>Отключает питание ризографа при наступлении заданного времени (любое время по 24-х часовой шкале). Однако питание не отключается, если ризограф работает (включая и его внешнее оборудование) или в это время идет передача данных на ризограф.</i></p>	<ul style="list-style-type: none"> • Отключение: ON, <input type="checkbox"/> OFF • Время: (нет ввода) 	<p>Система</p>
<p>Auto Idling Action (действие холостого хода) <i>Включает или отключает холостой ход ризографа. Здесь также задаются интервал включения холостого хода и число оборотов барабана.</i></p>	<ul style="list-style-type: none"> • <input type="checkbox"/> ON, OFF (Вкл., Выкл.) • Интервал: 1—12 час. (По умолчанию <input type="text" value="12 час."/>) • Вращение: от 1 до 3 (По умолчанию — <input type="text" value="1"/>) 	<p>Система стр.80 Режим холостого хода</p>
<p>Volume Alarm Cue (сигнал об остатках) <i>Выбор задержки для вывода на экран кнопки [Volume Alarm] (Остаток материала).</i></p>	<p>Earlier, <input type="checkbox"/> Standard, Later (Раньше, Стандартно, Позже)</p>	<p>Система стр.164 Проверка количества расходных материалов</p>
<p>Minimum Print Q'ty (мин. количество копий) <i>Задание минимального количества копий, печатаемых с одного мастера.</i></p>	<p>от <input type="text" value="1"/> до 99 (копий)</p>	<p>Система</p>

Настройка начальных установок

Установка и описание	Опции	Категория и ссылка
Feed Tray Relay (только RP3790) (смена лотка подачи) <i>Активизирует функцию [Feed Tray Relay], меняющую подачу из лотков. Если включена функция [Triple-Tray Source] (тройная подача), то бумага подается из лотков в очередности: Стандартный лоток подачи → Лоток 2 → Лоток 1</i>	<i>ON, <input type="checkbox"/> OFF</i> <i>(Вкл., Выкл.)</i>	<i>Система стр.65 Автоматический выбор бумаги</i>
Triple-Tray Source (только RP3790) (тройная подача) <i>Подключение стандартного лотка к функции [Feed Tray Relay] (смена лотков подачи).</i>	<i>ON, <input type="checkbox"/> OFF</i> <i>(Вкл., Выкл.)</i>	<i>Система стр.65 Автоматический выбор бумаги</i>
Job Separator Line (линия разделителя тиража) <i>Открытие/закрытие линии при дополнительном разделителе тиража.</i>	<i>ON, <input type="checkbox"/> OFF</i> <i>(Вкл., Выкл.)</i>	<i>Режим данных</i>
Beep Sound (звуковой сигнал) <i>Включение/выключение сигнала при операциях с клавишами и кнопками, изменении статуса и возникновении ошибок.</i>	<input type="checkbox"/> ON, OFF <i>(Вкл., Выкл.)</i>	<i>Система</i>
Clock/Calendar (часы/календарь) <i>Изменяет системное время и дату (Системное время используется при приеме данных в режиме данных).</i>		<i>Система</i>
Basic Displayed Language (язык дисплея) <i>Выбор языка дисплея. Проконсультируйтесь у сервисного специалиста.</i>		<i>Система</i>
Communication Mode <i>Выбор текущего режима связи..</i>	<input type="checkbox"/> Local, Remote <i>(Локальное, удаленное)</i>	<i>Режим данных стр.32 Подключение к компьютеру</i>
RMT Data Receiver (удаленный приемник данных) <i>Выбирает приемное устройство для режима удаленной передачи (Доступно только в режиме удаленной передачи)</i>	<input type="checkbox"/> Modem, TA, Cell.Phone <i>(Модем, ТА, сотовый тел.)</i> ЗАМЕЧАНИЕ <i>Проконсультируйтесь у сервисного специалиста о подходящей модели.</i>	<i>Режим данных стр.53 Изменение настроек режима данных</i>
RMT Error Transact <i>Выбор обработки ошибок связи в режиме удаленной передачи. Для приостановки передачи данных при возникновении ошибки выбирайте [Pause]. Для продолжения передачи и игнорирования данных, вызвавших ошибку, выбирайте "Skip the Error". (Доступно только в режиме удаленной передачи)</i>	<i>Skip Error, <input type="checkbox"/> Pause</i> <i>(Пропуск ошибки, Пауза)</i> ЗАМЕЧАНИЕ <i>Если выбрана [Pause], то в окне главного дисплея будет выведено сообщение о возникновении ошибки при передаче данных. Момент возникновения ошибки можно проверить путем распечатывания полученных данных.</i>	<i>Режим данных стр.53 Изменение настроек режима данных</i>
Serial Com. Speed (скорость передачи) <i>Выбор скорости последовательной передачи между ризографом и приемным устройством в режиме удаленной передачи. (Доступно только в режиме удаленной передачи)</i>	<input type="checkbox"/> 11520bps, 57600bps, 38400bps, 19200bps, 9600bps, 4800bps, 2400bps	<i>Режим данных</i>

Установка и описание	Опции	Категория и ссылка
<p>AT Command Output (вывод модемных AT-команд) Выводит выбранную AT-команду на подключенное устройство приема данных (модем или TA). Передачей AT-команды можно проверять надежность связи выбранного устройства приема данных и ризографа. Детальное описание AT-команд изложено в руководстве пользователя соответствующего устройства приема. (Доступно только в режиме удаленной передачи)</p>	См. таблицу ниже	Режим данных
<p>Owner Name Entry (ввод имени) Задание имени владельца, автоматичеки присваиваемое файлам, созданным в режиме сканирования.</p>		Режим данных стр.51 Изменение имени владельца

AT-команды

No.	AT-команда	No.	AT-команда	No.	AT-команда	No.	AT-команда
001	ATB0&W	013	AT&B0&W	025	AT&M5&W	037	AT\N3&W
002	ATB1&W	014	AT&B1&W	026	AT&M6&W	038	AT\N4&W
003	ATL0&W	015	AT&B2&W	027	AT&M7&W	039	AT\N5&W
004	ATL1&W	016	AT&D0&W	028	AT&W0	040	AT%X0&W
005	ATL2&W	017	AT&D1&W	029	AT&W1	041	AT%C0&W
006	ATL3&W	018	AT&D2&W	030	AT&Y0&W	042	AT%C1&W
007	ATM0&W	019	AT&D3&W	031	AT&Y1&W	043	AT%C2&W
008	ATM1&W	020	AT&F&W	032	AT\J0&W	044	AT%C3&W
009	ATM2&W	021	AT&F0	033	AT\J1&W	045	AT&K0&W
010	ATM3&W	022	AT&F1	034	AT\N0&W	046	AT&K1&W
011	ATY0	023	AT&M0&W	035	AT\N1&W	047	AT&K2&W
012	ATY1	024	AT&M4&W	036	AT\N2&W	048	AT&K3&W

ЗАМЕЧАНИЕ 0 означает ноль.

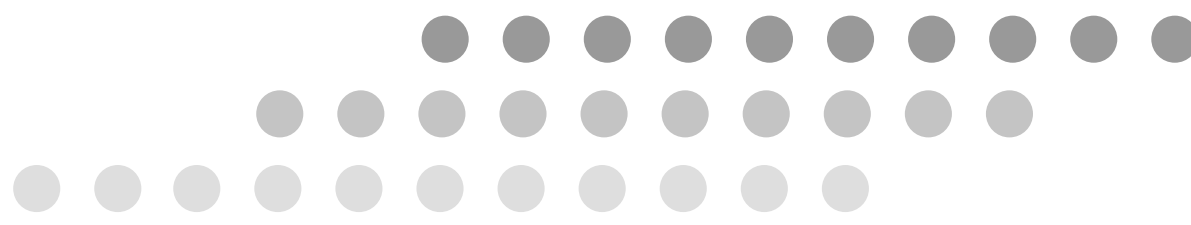

Пополнение и удаление расходных материалов



В этом разделе описано как регулярно пополнять или удалять расходные материалы

<i>Проверка остающегося количества расходных материалов</i>	164
<i>Замена тубы с краской</i>	165
<i>Замена рулона мастера</i>	167
<i>Очистка приемного бокса</i>	170
<i>Изменение цвета печати</i>	171

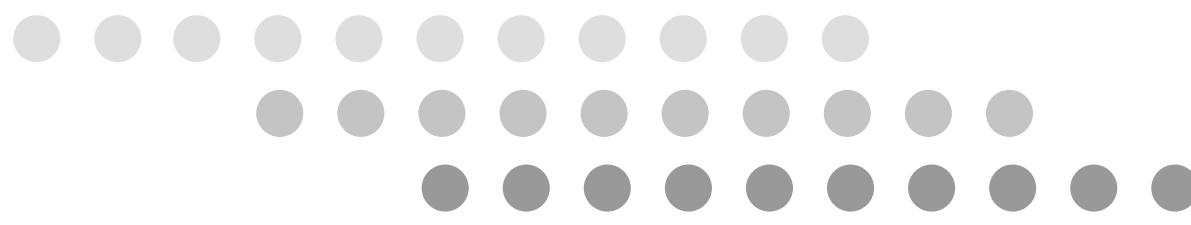

Проверка оставшегося количества расходных материалов

На главном дисплее можно проверять оставшееся количество бумаги, краски и мастера. Можно также проверять оставшееся свободное место в приемном боксе.

ЗАМЕЧАНИЕ Если одновременно все расходные материалы загружены на 100%, а приемный бокс пуст, то кнопка [Volume Check] (проверка объема) на дисплее выводиться не будет.

Задержка вывода кнопки [Volume Check] может быть изменена в окне [Properties] (свойства).
стр. 154... Настройка начальных установок

Нажмите кнопку [Volume Check] (проверка объема)

Выводится окно [Volume Check] (проверка объема). Для его закрытия нажмите кнопку [Close] или еще раз кнопку [Volume Check]. Выводимые в нем пункты будут отличаться в зависимости от модели ризографа и конфигурации дополнительных устройств.

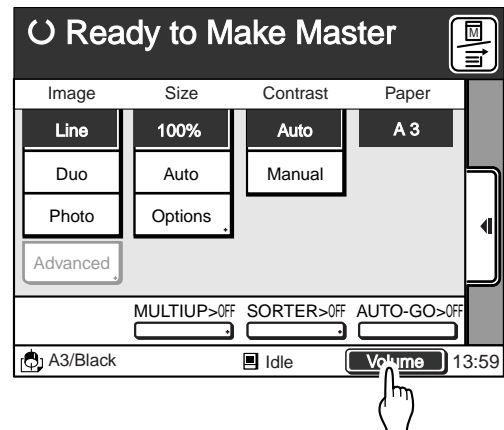

Индикация оставшегося количества расходных материалов (оставшегося места в приемном боксе).

Индикатор	■■■■■■■	■■■■□□□	■■■□□□□	■□□□□□□	-----
Осталось (доступное место)	100%	50%	30%	10%	Определение невозможно

Индикатор показывает примерное количество расходных материалов в момент нажатия кнопки [Volume Check]. Подготовьте материалы, если их оставшееся количество мало.

- стр. 20... Подготовка к печати.
- стр. 165... Замена тубы с краской
- стр. 167... Замена рулона мастера
- стр. 170... Очистка приемного бокса

.....

Замена тубы с краской



1 Откройте переднюю дверцу.

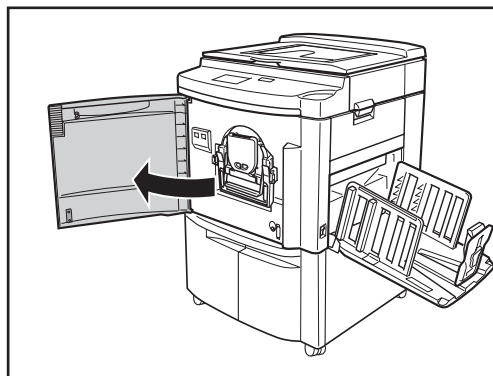

2 Откиньте крышку-фиксатор тубы.
Откиньте крышку, нажав на защелку..

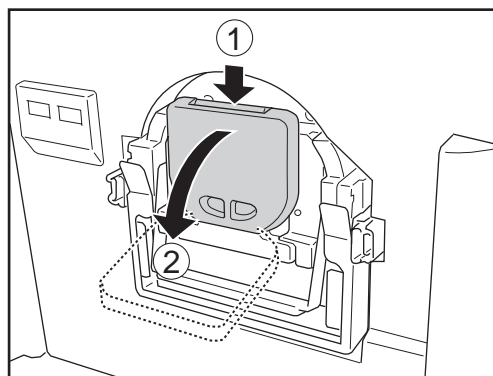

3 Выньте пустую трубу из держателя.

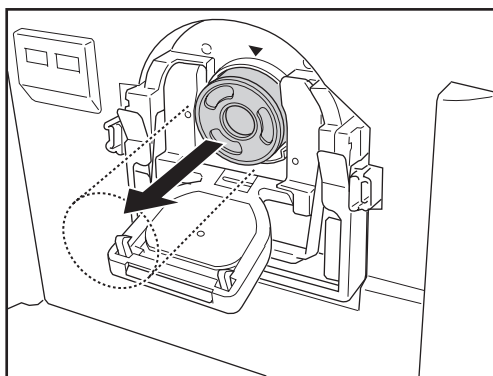

4 Отвинтите колпачок на новой
тубе.

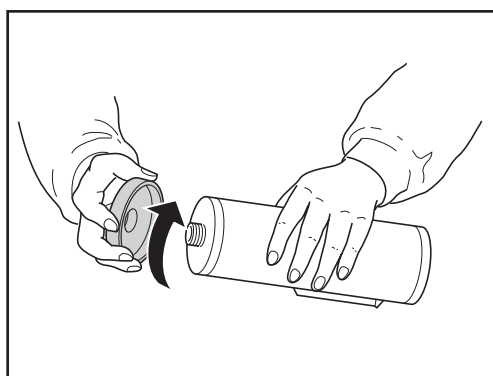

5**Вставьте новую тубу в барабан.**

Выверните стрелку на тубе с меткой совмещения ▼ на барабане и вдвиньте тубу до упора.

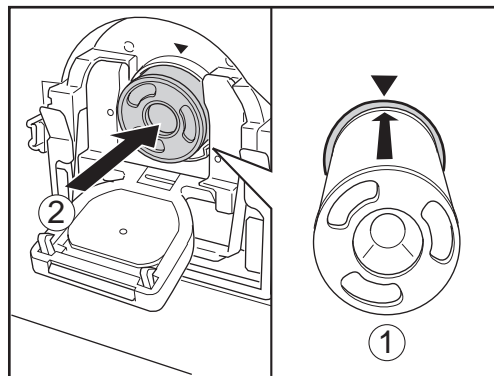
**6****Закройте крышку-фиксатор тубы.**

Поднимите крышку до щелчка..

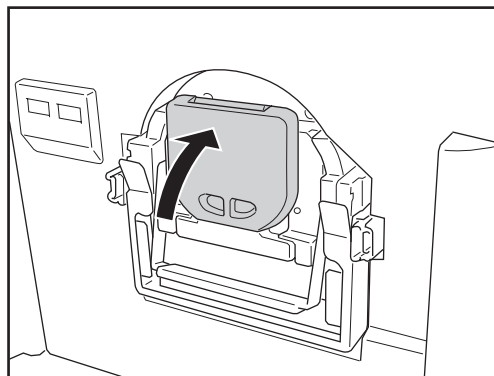
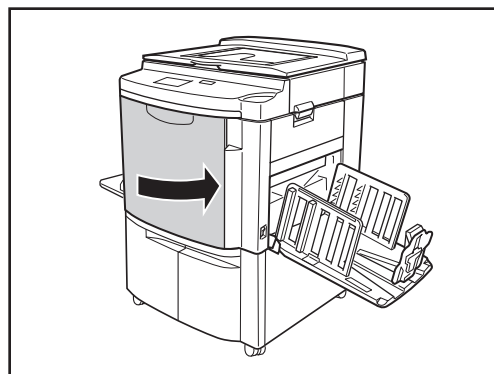
**7****Закройте переднюю дверцу.****Важно!**

- **Никогда не вставляйте тубу с краской другого цвета.**
Всегда убеждайтесь, что краска в новой тубе такая же, что была в замененной. Если необходимо изменить цвет печати, то заменяйте весь барабан.
- **Утилизируйте пустую тубу, следуя принятым правилам в вашем сообществе.**
Туба выполнена из полипропилена и полиэтилена. В части компонент краски уточните у сервисного специалиста..

.....

Замена рулона мастера



1 Поднимите стол сканера.

Нажмите на защелку стола и полностью поднимите стол.

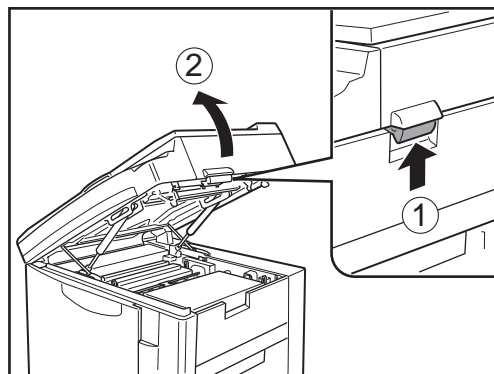

2 Откройте крышку рулона мастера.

Крышка откидывается вниз.

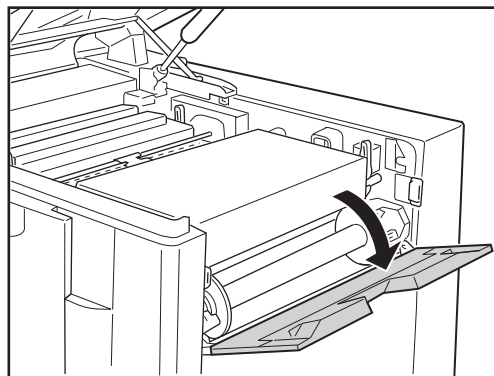

3 Откройте узел изготовления мастера.

Откройте узел, потянув за любую из защелок зеленого цвета, расположенных справа и слева от узла.

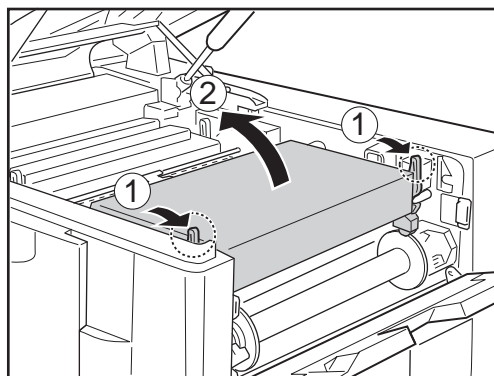

4 Извлеките израсходованный рулон мастера.

Потяните рулон на себя и выньте его из держателей.

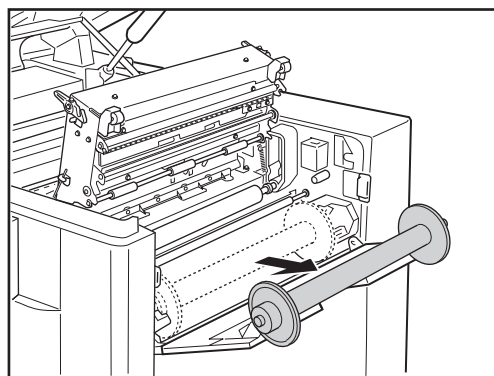

5**Снимите оба фланца.**

С израсходованного рулона мастера снимите левый и правый фланец.

ЗАМЕЧАНИЕ

Фланцы необходимы для установки на новый рулон мастера.

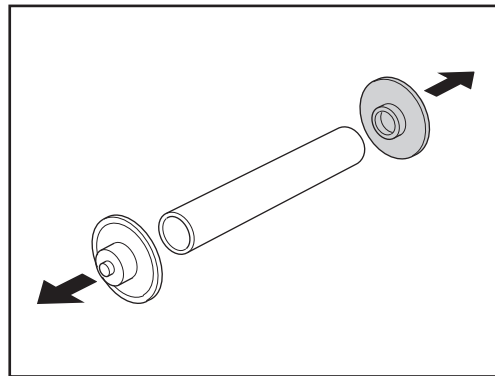
**6****Установите фланцы на новый рулон мастера.**

Распакуйте новый рулон мастера.

Наденьте белый фланец на левый торец рулона, а цветной — на правый.

Снимите обертку с нового рулона.

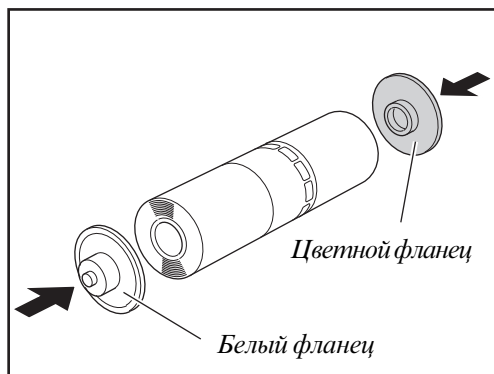
**7****Установите новый рулон мастера**

Вставьте рулон мастера в держатели так, чтобы цветной фланец был введен в правый держатель.

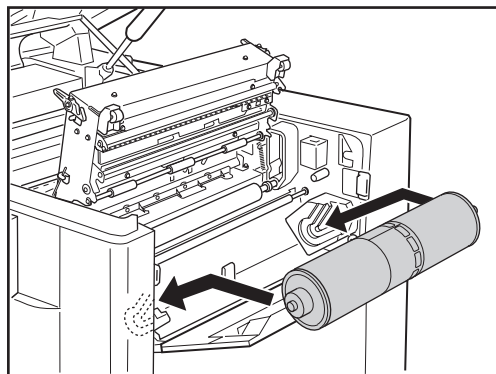
**8****Заправьте переднюю кромку мастера под зеленые направляющие.**

Потянув за передний край, размотайте рулон и заправьте переднюю кромку под зеленые направляющие до упора.

Обеспечьте небольшое провисание мастера.

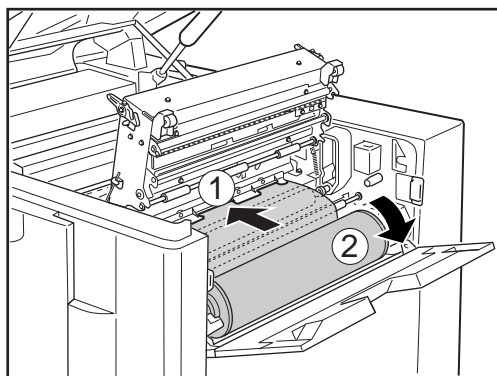

9 Мягко закройте узел изготовления мастера и крышку мастера.

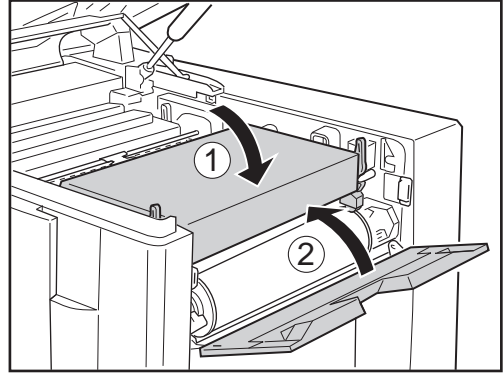

10 Закройте стол сканера.
Мягко опустите стол вниз.

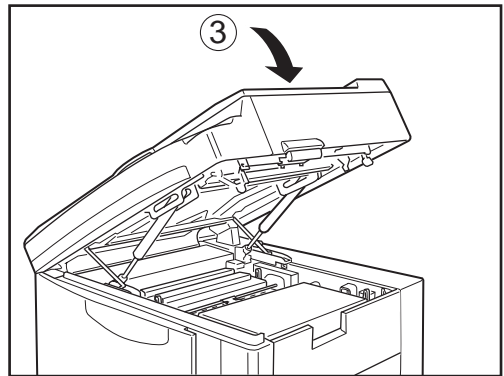

.....

Очистка приемного бокса



1 Извлеките приемный бокс.

Удерживая приемный бокс за ручку, вытяните его.

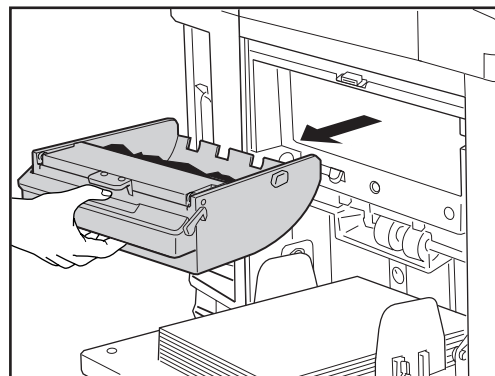

2 Выбросьте использованные пленки мастера.

Если пленки мастера прилипли внутри, нажмите на рычажок на ручке.

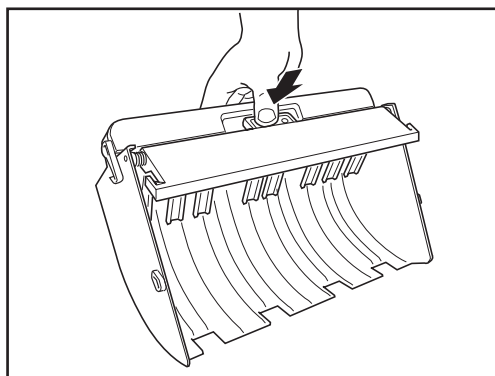
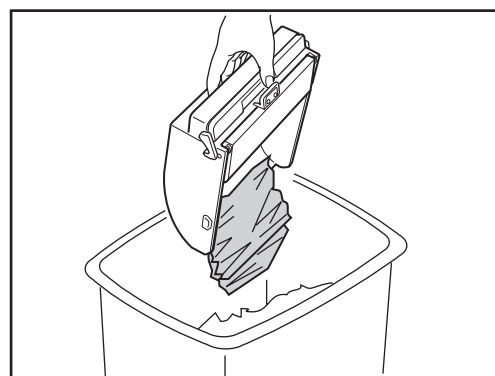

3 Установите приемный бокс на место.

Удерживая приемный бокс за ручку, вдвиньте его на место до упора. После этого отпустите ручку.

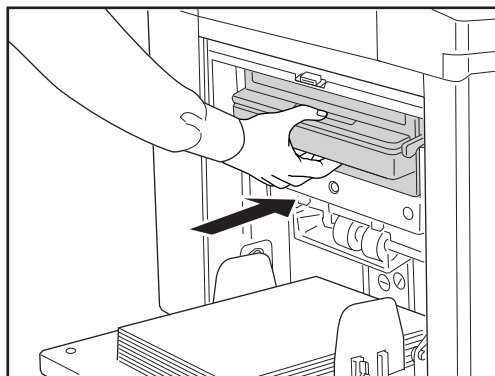

Изменение цвета печати



Для печати с помощью дополнительного цветного барабана просто снимите барабан с ризографа и замените на цветной по выбору.

⚠ Предосторожность Используйте барабан только для моделей RP.

- ЗАМЕЧАНИЕ**
- Барабан заменяется при включенном ризографе.
 - Храните снятый барабан в горизонтальном положении в специальном кожухе.
 - Никогда не ставьте барабан вертикально.

Замена печатного барабана.

1 Откройте переднюю дверцу.

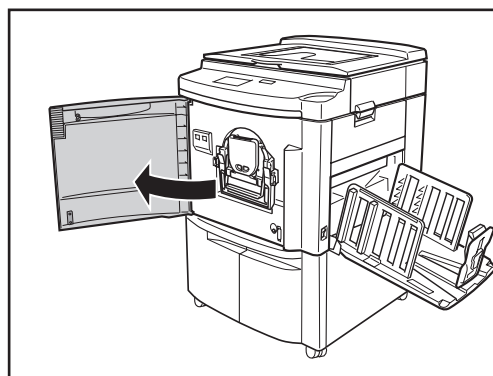

2 Нажмите кнопку освобождения барабана.

Барабан вращается и устанавливается в положение для освобождения. Кнопка при этом загорается.

- ЗАМЕЧАНИЕ**
- Если кнопка освобождения барабана не загорелась, то выдвинуть барабан будет невозможно.

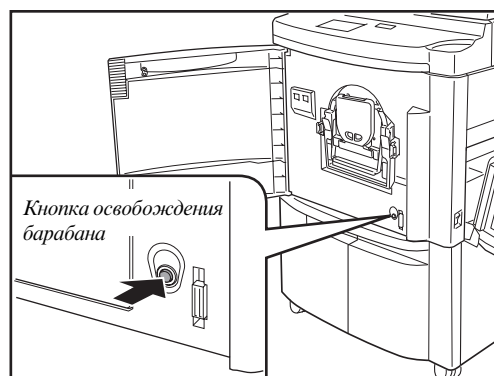

3**Вытяните барабан.**

Поднимите ручку барабана и потяните за нее до полного вытягивания барабана.

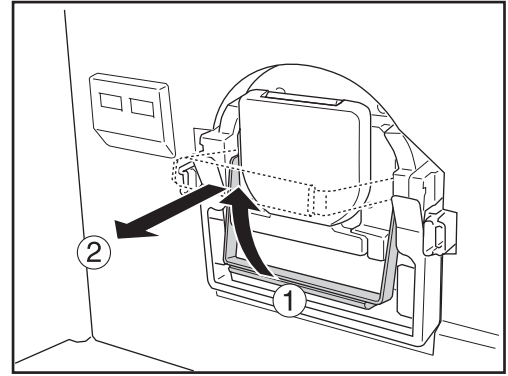
**4****Снимите барабан.**

Для снятия поднимайте барабан обеими руками.

Важно!

Мастер, находящийся на барабане, содержит краску. Не испачкайте руки и одежду.

Если краска попала на руки, тщательно смойте ее с мылом.

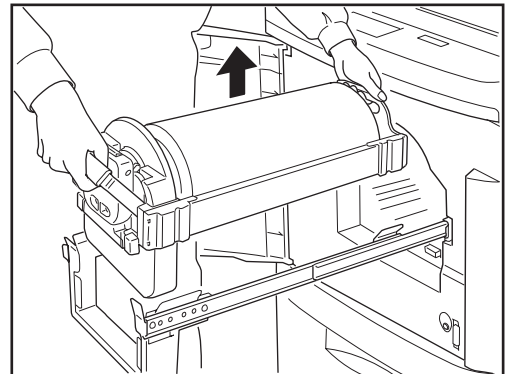
**5****Установите на держатель другой барабан.**

Опускайте другой барабан на держатель, удерживая его горизонтально.

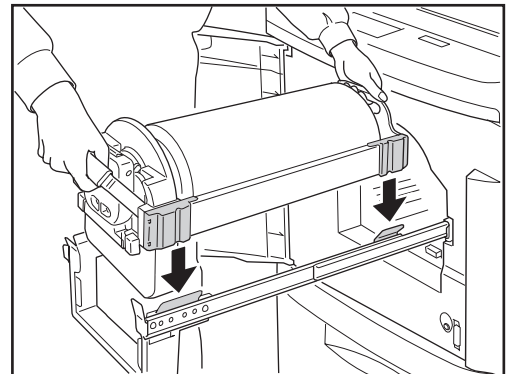
**6****Вдвиньте барабан в ризограф.**

Удерживая ручку барабана, вдвиньте его до упора. Затем опустите ручку.

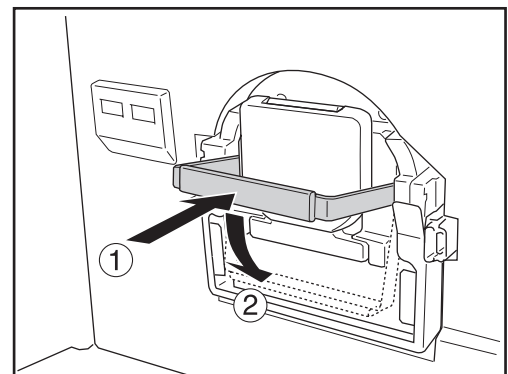

7

Закройте переднюю дверцу.

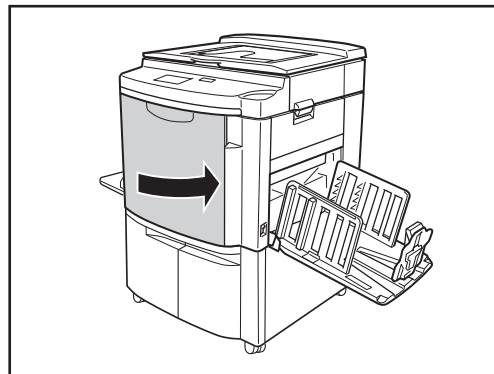

Предосторожность

Барабан содержит высокочувствительные электронные компоненты. Во избежание их повреждения электростатическим электричеством не трогайте электрический разъем барабана.

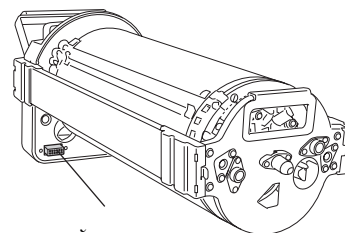

Электрический разъем

Изменение типа барабана

После замены барабана появится окно [Print Drum Type] (тип барабана) с сообщением, показанным на рисунке справа.

Выберите тип барабана в соответствии с установленным и нажмите соответствующую кнопку. Нажмите кнопку [OK] для закрытия окна.

Важно!

- Ризограф не будет работать до тех пор, пока в окне [Print Drum Type] не подтвержден тип барабана.
- Если в окне [Print Drum Type] выбран тип барабана, не соответствующий установленному, то сверху окна будет выведено следующее сообщение

**! A Wrong Print Drum Type has been Selected!
Select Another Print Drum Type or Replace
the Current Print Drum**

(! Выбран барабан неправильного типа! Выберите другой тип или замените текущий барабан.)
В этом случае выберите барабан правильного типа и нажмите кнопку [OK].

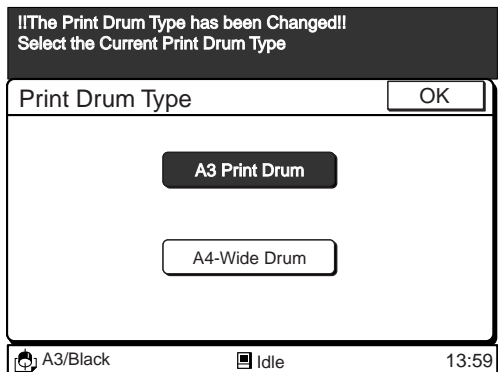

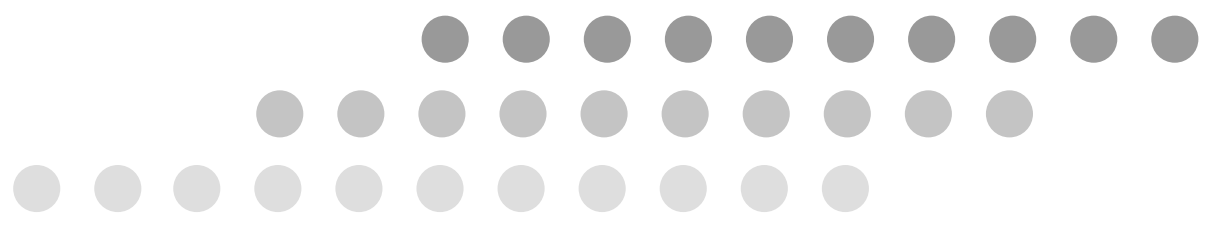

Уход за ризографом

В этом разделе описаны действия, которые нацелены на поддержание ризографа в должном рабочем порядке.

Советы по безопасному уходу	176
Чистка	177

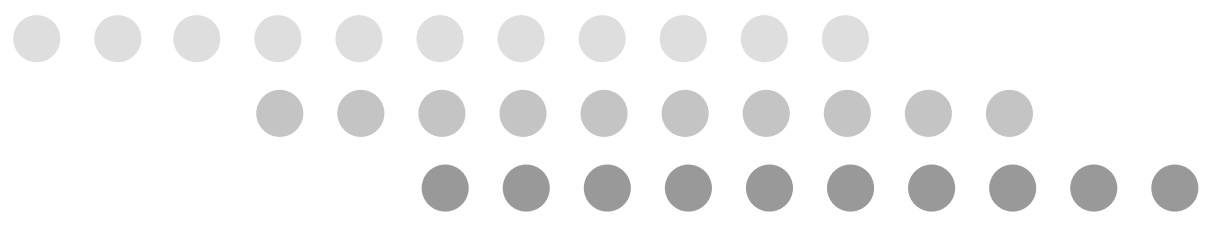

Советы по безопасному уходу



⚠ Предупреждение [Во избежание травм]

- Не разрешайте посторонним делать изменения или ремонт ризографа
- Не снимайте никакие панели.
- Немедленно свяжитесь с вашим дилером при подозрении об опасной ситуации или возникновении вопросов или проблем с ризографом.
- Перед перемещением ризографа свяжитесь с вашим дилером.

⚠ Предосторожность [Во избежание механических поломок]

- Ризограф содержит высокоточные узлы и механизмы. Не предпринимайте никаких действий, кроме тех, которые описаны в данном Руководстве.
- Не снимайте с ризографа никакие части и не вносите в него “улучшения”.
- Ни корпорация RISO, ни ее авторизованный дилер не несут ответственности за обслуживание, проведенное не уполномоченным на то лицом.

Замена литиевой батареи

Срок службы литиевой батареи составляет примерно пять лет.

При ее истощении на главном дисплее появляется сообщение, показанное справа. В этом случае свяжитесь с авторизованным сервисным специалистом и запросите замену батареи.

!!Battery Replacement!!
Call Service

(!! Замена батареи!! Вызовите сервис)

⚠ Предосторожность

Литиевую батарею может заменить только обученный и авторизованный сервисный специалист.

Чистка

Термоголовка

Проводите чистку термоголовки после израсходования каждых двух рулонов мастера. Поднимите стол сканера, и откройте узел подготовки мастера. Аккуратно протрите термоголовку мягкой тканью.

ЗАМЕЧАНИЕ Для более эффективной чистки смочите ткань небольшим количеством изопропилового спирта.

⚠ Предосторожность

Термоголовка является исключительно нежной, поэтому избегайте ударов по ней или нанесения царапин.

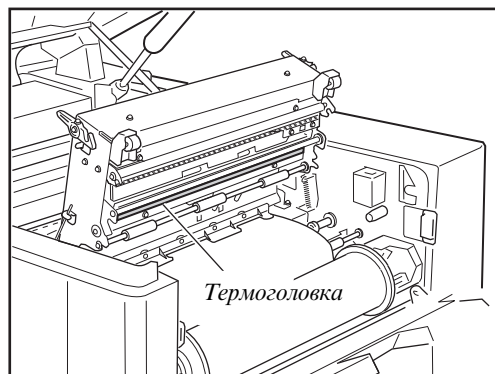

Предметное стекло и верхняя крышка

Если предметное стекло и/или верхняя крышка запачканы, то это может привести к ухудшению отпистков.

Мягко протрите их тканью

⚠ Предосторожность

Предметное стекло должно находиться в идеальном состоянии, поэтому избегайте ударов по нему или нанесения царапин.

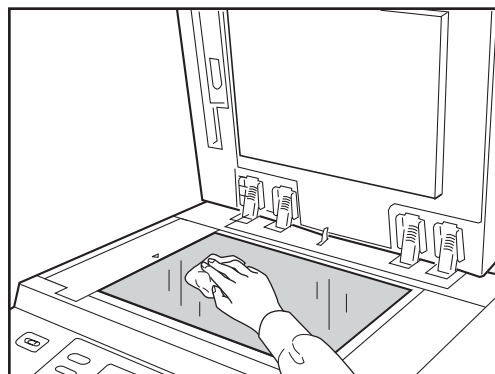

Прижимной валик

Если прижимной валик (прижимающий бумагу к барабану) загрязнен, то обратная сторона отпистков может быть запачкана.

В этом случае тщательно протрите прижимной валик тканью, смоченной спиртом, или прогоните использованную бумагу при пустом мастере, загруженном в режиме конфиденциальности.

⚠ Предосторожность

При чистке прижимного валика не царапайте руку острым концом крюка отделения бумаги.

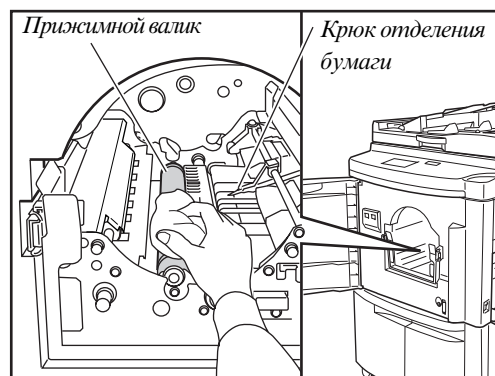

Внешние панели

Периодически для удаления пыли протирайте внешние панели мягкой тканью.

Для чистки используйте чистящие средства, рекомендованные сервисным специалистом.

⚠ Предосторожность

Внешние панели выполнены из пластмассы. Никогда не используйте для их чистки спирт или растворители.

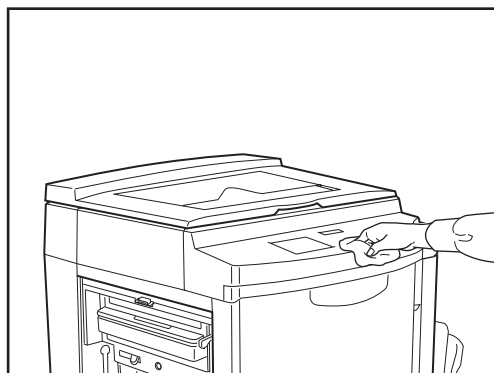

Стекло сканера и белый валик (дополнительного) АПО

1 Поднимите стол АПО.

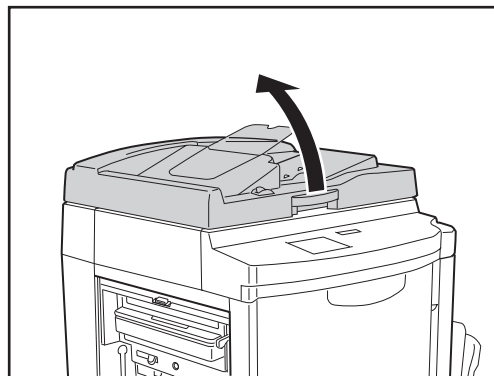

2 Протрите стекло сканера и белый валик.

Мягко протрите стекло сканера и белый валик АПО.

ЗАМЕЧАНИЕ Для более эффективной чистки смочите ткань небольшим количеством изопропилового спирта.

⚠ Предосторожность

Стекло сканера должно находиться в идеальном состоянии, поэтому избегайте ударов по нему или нанесения царапин.

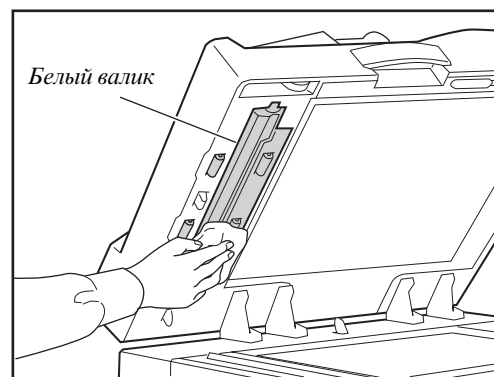



Выявление неисправностей

.....
*В этом разделе описано разрешение проблем, которые могут возникать при работе
ризографа.*

*Перед вызовом сервисного специалиста ознакомьтесь с соответствующим пунктом
и следуйте изложенному в нем инструкциям.*

Сообщения 180

Советы при выявлении неисправностей 192

Сообщения



В этом разделе описаны действия при появлении определенных сообщений на главном дисплее.

Сообщения об ошибках

В зависимости от типа ошибки выводится сообщение о ней, пиктограмма и совет по ее устранению.

Код ошибки
Указывает тип ошибки для быстрого поиска.

Пиктограмма
Показывает требуемое действие или узлы, которые необходимо проверить.

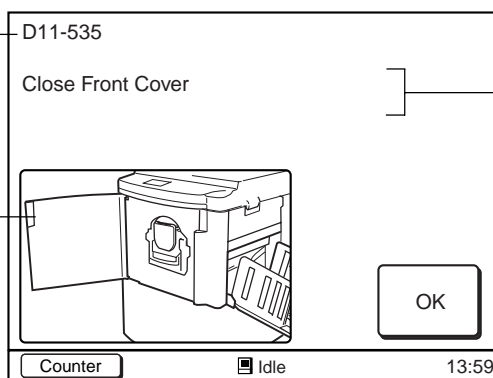

Совет
Выводит детали ошибки и требуемые действия по ней.

Код ошибки

Первая буква кода указывает тип ошибки.

T00-000: Требование технической помощи *стр.181*

Появляется при возникновении ошибки, требующей вмешательства сервисного специалиста. Свяжитесь с вашим дилером (или сервисной компанией) и сообщите им код ошибки.

S000-000: Проверка расходных материалов и приемного бокса *стр.181*

Появляется при необходимости замены расходных материалов или очистки приемного бокса..

D00-000: Проверка состояния *стр.182*

Появляется при неправильной установке узлов изографа.

B00-000: Ошибки дополнительных устройств *стр.183*

Появляется при возникновении ошибки на каком-либо подключенном дополнительном устройстве.

A00-000: Прочие ошибки *стр.183*

Появляется при заедании мастера.

G01-0451: Заедание бумаги *стр.185*

Появляется при заедании оригинала в АПО или бумаги для печати в ризографе.

T00-000: Требование технической помощи

Сообщение	Описание	Действия
<i>Image Scanner is Locked!! Unlock it</i>	<i>Возникла проблема со сканером.</i>	<i>Свяжитесь с сервисным специалистом и сообщите код ошибки.</i>
<i>!!System Error!! Press Reset Key If Recovery has Failed, Call Service</i>	<i>В системе возникла ошибка.</i>	<i>Свяжитесь с сервисным специалистом и сообщите код ошибки, остающейся и после нажатия клавиши общего сброса.</i>
<i>!!System Error!! Turn Main Power SW OFF Then ON If Recovery has Failed, Call Service</i>	<i>В системе возникла ошибка.</i>	<i>Свяжитесь с сервисным специалистом и сообщите код ошибки, остающейся и после выключения и включения силового питания.</i>

C00-000: Проверка расходных материалов и приемного бокса

Сообщение	Описание	Действия
<i>Empty Master Disposal Box</i>	<i>Приемный бокс заполнен.</i>	<i>Очистите приемный бокс. стр.170... Очистка приемного бокса.</i>
<i>No Ink Replace Ink Cartridge</i>	<i>Краска кончилась.</i>	<i>Замените тубу на полную и убедитесь, что она установлена правильно. стр.165... Замена тубы с краской.</i>
<i>No Master Replace Master Roll</i>	<i>Мастер кончился.</i>	<i>Установите новый рулон мастера. стр.167... Замена рулонаа мастера. Важно! <i>Не выбрасывайте фланцы от израсходованного рулона. Они устанавливаются на новый рулон.</i></i>

Сообщения

D00-000: Проверка состояния

Сообщение	Описание	Действия
<i>Close Disposal Top Cover</i>	<i>Узел сброса мастера плохо закрыт</i>	<i>Поднимите стол сканера и надежно закройте узел.</i>
<i>Close Feed Joint Passage Cover</i>	<i>Дверца узла совместной подачи плохо закрыта.</i>	<i>Откройте переднюю дверку и надежно закройте дверцу узла с.п.</i>
<i>Close Front Cover</i>	<i>Передняя дверца плохо закрыта.</i>	<i>Плотно закройте переднюю дверцу, прижав ее нижнюю правую часть.</i>
<i>Close Master Making Unit</i>	<i>Узел изготовления мастера открыт.</i>	<i>Поднимите стол сканера и надежно закройте узел изготовления мастера.</i>
<i>Close Scanner Table</i>	<i>Стол сканера плохо закрыт.</i>	<i>Плотно закройте стол сканера, прижимая его вниз.</i>
<i>Install Ink Cartridge</i>	<i>Неправильно установлена туба с краской.</i>	<i>Правильно установите тубу. стр.165... Замена тубы с краской.</i>
<i>Master Not Set in Place Insert Lead Edge of Master into Master Entrance and Close Master Making Unit</i>	<i>Мастер установлен неправильно.</i>	<i>При необходимости установите рулон мастера и заправьте переднюю кромку под зеленые направляющие. Закройте узел изготовления мастера. стр.167... Замена рулона мастера.</i>
<i>Set Master Disposal Box in Place</i>	<i>Приемный бокс установлен неправильно.</i>	<i>Удерживая ручку, задвиньте приемный бокс до упора. стр.170... Очистка приемного бокса.</i>
<i>Set Print Drum in Place</i>	<i>Печатный барабан установлен неправильно</i>	<i>Задвиньте барабан на место. стр.171... Замена печатного барабана.</i>
<i>Wrong-Type Ink Cartridge Installed</i>	<i>Этот тип тубы с краской неприемлем для этого ризографа.</i>	<i>Установите тубу правильного типа. При возникновении сомнений проконсультируйтесь у сервисного специалиста. стр.165... Замена тубы с краской.</i>
<i>Wrong-Type Print Drum Installed</i>	<i>Этот тип барабана неприемлем для этого ризографа.</i>	<i>Установите правильный барабан. При возникновении сомнений проконсультируйтесь у сервисного специалиста. стр.171... Замена печатного барабана.</i>

B00-000: Ошибки дополнительных устройств

Сообщение	Описание	Действия
<i>Close Sorter's Cover</i>	<i>Дверца (дополнительного) сортера открыта</i>	<i>Закройте дверцу сортера</i>
<i>Check Sorter's Panel Display</i>	<i>В (дополнительном) сортере возникла ошибка</i>	<i>Проверьте панель сортера (детали работы с сортером изложены в его руководстве пользователя).</i>
<i>Insert Card in Key/Card Counter</i>	<i>В счетчик магнитных карт не была вставлена карточка оператора.</i>	<i>Вставьте карточку в счетчик магнитных карт.</i>
<i>!! Job Separator Has No Power !! Turn On Power Switch of it</i>	<i>Не подано питание на разделитель тиража.</i>	<i>Нажмите выключатель на разделителе тиража.</i>
<i>No Paper Tape in Job Separator Replace Tape Roll</i>	<i>Лента в разделителе тиража кончилась</i>	<i>Вставьте новую ленту в разделитель.</i>
<i>Paper Tape Jam in Job Separator Remove Paper Tape</i>	<i>Заедание ленты в разделителе тиража</i>	<i>Проверьте разделитель и устраните заедание.</i>

A00-000: Прочие ошибки

Сообщение	Описание	Действия
<i>Check Paper Feed Tray</i>	<i>Сработал выключатель безопасности под лотком подачи.</i>	<i>Проверьте участок подачи бумаги в части помех и удалите их при обнаружении.</i>
<i>Master Disposal Error Pull Out Print Drum and Discard Master</i>	<i>Использованный мастер остался на барабане.</i>	<i>Откройте переднюю дверцу, вытяните барабан и снимите мастер. После возврата барабана в исходное положение нажмите "Старт" для повторного изготовления мастера. стр.171... Замена печатных барабанов</i>
<i>Master Jammed in Disposal Unit Open Scanner Table and Disposal Top Cover, then Remove Master</i>	<i>Использованный мастер прилип на входе в узел сброса мастера.</i>	<i>Поднимите стол сканера и верхнюю крышку узла сброса мастера. Удалите прилипший мастер. Для открытия верхней крышки узла сброса мастера тяните защелку в направлении, показанном стрелками.</i>

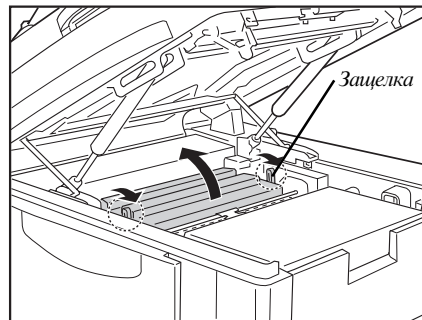

Сообщение	Описание	Действия
<i>Master Mis-Feed Rewind Master Roll and Reset Master in Place</i>	<i>Неправильная подача мастера.</i>	<i>Откройте узел изготовления мастера и смотайте рулон. Повторно установите рулон. Для возобновления нажмите “Старт” стр.167... Замена рулона мастера</i>
<i>Master Remains on Print Drum Pull Out Print Drum and Remove Master</i>	<i>Использованный мастер остался на барабане.</i>	<ol style="list-style-type: none"> 1 <i>Откройте переднюю дверцу и вытяните барабан. Снимите мастер с барабана и верните барабан в исходное положение</i> 2 <i>Откройте узел изготовления мастера и смотайте рулон. Повторно установите рулон. После закрывания этого узла возобновите операцию изготовления мастера.</i> <i>стр.171... Замена печатных барабанов стр.167... Замена рулона мастера</i>
<i>Master was Not Loaded on Print Drum Correctly Pull Out Print Drum and Remove Master</i>	<i>Плохая загрузка мастера на барабан.</i>	<ol style="list-style-type: none"> 1 <i>Откройте переднюю дверцу и вытяните барабан. Снимите мастер с барабана и верните барабан в исходное положение</i> 2 <i>Откройте узел изготовления мастера и смотайте рулон. Повторно установите рулон. После закрывания этого узла возобновите операцию изготовления мастера.</i> <i>стр.171... Замена печатных барабанов стр.167... Замена рулона мастера.</i>
<i>Place Originals in ADF Again</i>	<i>Оригинал помещен в АПО неправильно.</i>	<i>Оригинал должен помещаться в АПО изображением вниз и вдвигаться до упора. стр.28... Основные процедуры.</i>
<i>Print Drum has been Unlocked To Lock it Again, Pull it Out and Set it Back in Place</i>	<i>Барабан теперь может быть вытянут из ризографа</i>	<i>Вытяните барабан и после необходимых операций вдвиньте его обратно. стр.171... Замена печатных барабанов</i>
<i>!!System Error!! Rewind Master Roll and Close Scanner Table.</i>	<i>Мастер не был отрезан.</i>	<i>Поднимите стол сканера и откройте узел изготовления мастера. Снимите рулон мастера и закройте оба этих узла. Повторно откройте узлы и переустановите рулон мастера. стр.167... Замена рулона мастера.</i>



G01-0451: Заедание бумаги

Если внутри АПО или ризографа возникло заедание бумаги, то будет выведено следующее сообщение:

Paper Jam
Check Indicated Areas and
Press [OK] button

(Заедание бумаги.
Проверьте показываемую зону и
нажмите кнопку [OK].)

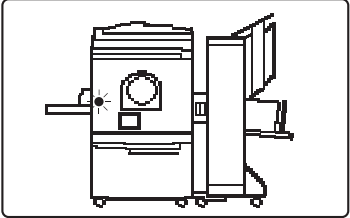
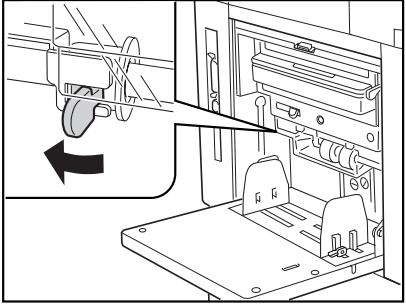
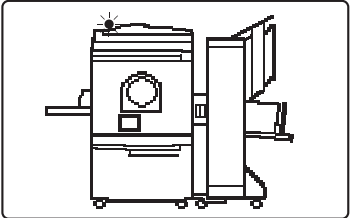
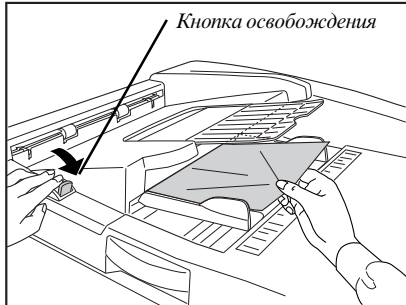
Место возникновения заедания будет показано мигающей меткой. При возникновении заедания действуйте согласно изложенным ниже инструкциям.

Узел и описание	Действия
 <p>Бумага не подана или подана плохо.</p>	<ol style="list-style-type: none"> 1 Проверьте лоток подачи и уберите застрявший лист, прижимая рычаг освобождения бумаги влево. 2 Повторно загрузите бумагу. 3 Если индикатор все еще мигает, нажмите общий сброс.. 
 <p>Заедание оригинала в АПО.</p>	<p>Прижимая кнопку освобождения оригинала вправо, вытяните оригинал.</p>  <p>Кнопка освобождения</p> <p>Если оригинал был подан слишком далеко и его невозможно извлечь со стороны входа в АПО, то откройте АПО и вытяните оригинал либо вращая диск освобождения оригинала внизу АПО, либо прижимая влево рычаг освобождения подавателя оригинала.</p>  <p>Рычаг освобождения оригинала</p> <p>Диск освобождения</p>

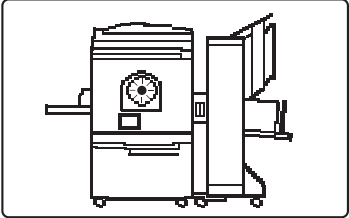
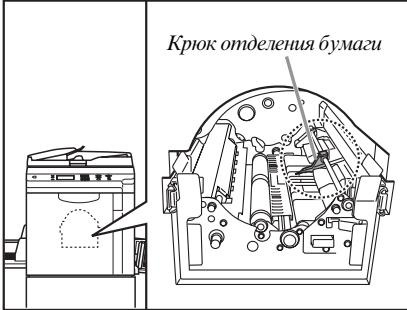
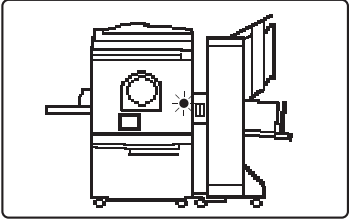
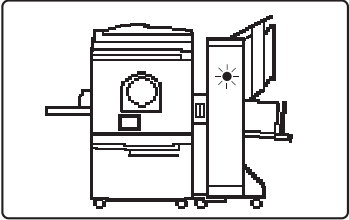
Узел и описание	Действия
 <p data-bbox="178 629 497 685"><i>Заедание бумаги на или под барабаном.</i></p>	<p data-bbox="639 264 1356 327"><i>Откройте переднюю дверцу, вытяните барабан и удалите лист. стр.171... Замена печатных барабанов.</i></p> <p data-bbox="639 349 954 551">⚠ Предосторожность <i>При удалении листа будьте осторожны, чтобы не оцарапать руку острым концом крюка отделения бумаги.</i></p>  <p data-bbox="1174 427 1394 450"><i>Крюк отделения бумаги</i></p>
 <p data-bbox="178 1126 453 1155"><i>Плохая выдача оттиска.</i></p>	<p data-bbox="639 824 1345 853"><i>Проверьте участок выдачи бумаги и удалите замятый оттиск.</i></p>
 <p data-bbox="178 1559 603 1621"><i>Замятие оттиска в (дополнительном) сортере.</i></p>	<p data-bbox="639 1249 1043 1279"><i>Удалите замятый в сортере оттиск.</i></p>

= Только для модели RP3790 =

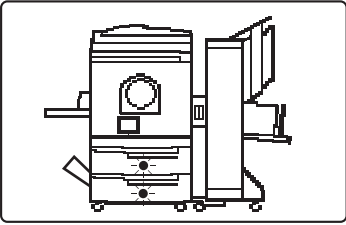
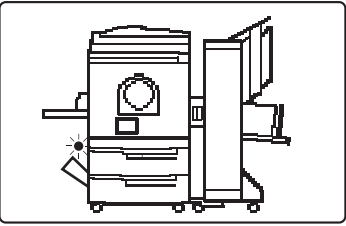
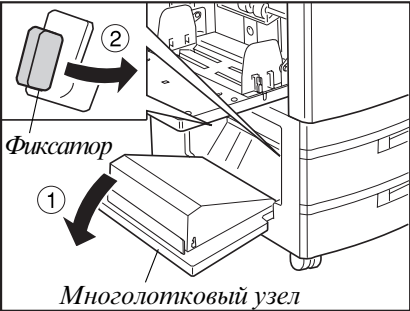
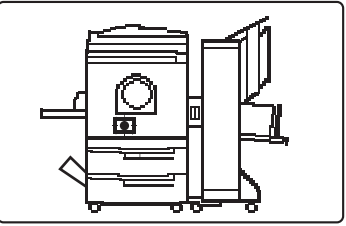
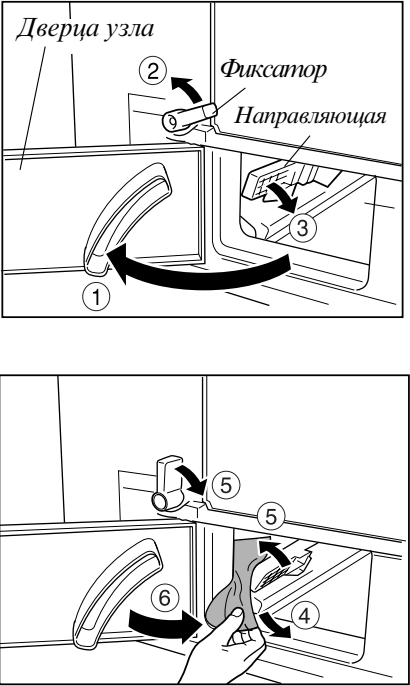
Узел и описание	Действия
 <p data-bbox="177 633 549 696">Заедание бумаги в лотке подачи 1 или 2.</p>	<p data-bbox="639 311 1321 371">Выдвиньте лоток, в котором случилось заедание и уберите замятый лист.</p>
 <p data-bbox="177 1023 549 1086">Заедание бумаги в зоне перехода бумаги многолоткового узла.</p>	<ol data-bbox="639 752 954 904" style="list-style-type: none"> 1 Откройте многолотковый узел. 2 Прижав фиксатор зеленого цвета, уберите замятый лист.  <p data-bbox="991 913 1102 943">Фиксатор</p> <p data-bbox="1046 1061 1294 1090">Многолотковый узел</p>
 <p data-bbox="177 1456 592 1518">Заедание бумаги в зоне совместной подачи.</p>	<ol data-bbox="639 1153 970 1559" style="list-style-type: none"> 1 Откройте дверцу узла совместной подачи. 2 Поверните фиксатор влево. 3 Откиньте направляющую бумаги. 4 Извлеките замятый лист. 5 Возвратите направляющую бумаги и фиксатор в исходное положение. 6 Закройте дверцу узла совместной подачи.  <p data-bbox="991 1167 1145 1196">Дверца узла</p> <p data-bbox="1206 1211 1321 1240">Фиксатор</p> <p data-bbox="1222 1256 1378 1285">Направляющая</p>

Предупреждающие сообщения

Различные предупреждающие сообщения выводятся в своих окнах или в зоне сообщений главного дисплея.

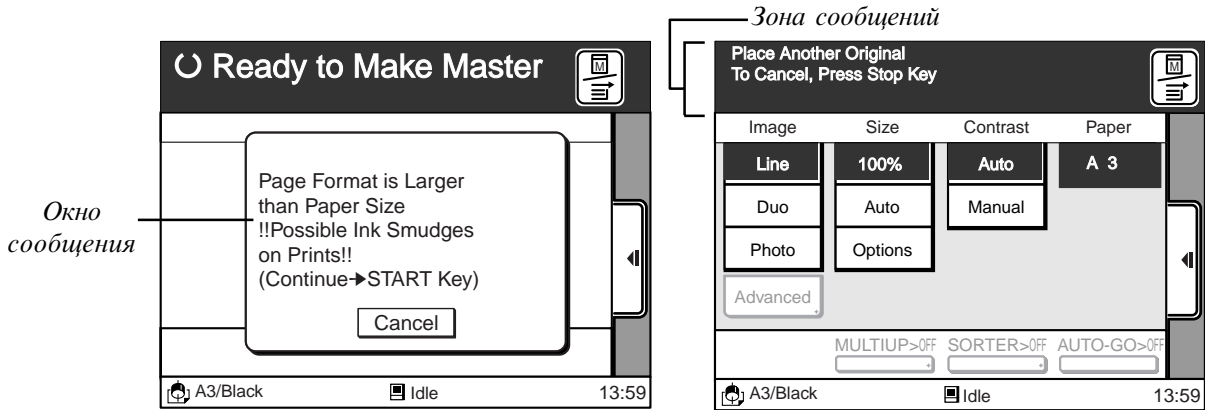

Предупреждающие сообщения в окнах сообщений

Сообщение	Описание	Действия
!!Battery Replacement!! Call Service	Литиевая батарея практически разрядилась.	Свяжитесь с сервисным специалистом и запросите замену батареи. Для продолжения нажмите кнопку [Cancel] или клавиши "Стоп" или общего сброса. Стр.176... Замена литиевой батареи
!!Book Shadow Editor is NOT Available with ADF!! Place Original on Platen Glass	Оригинал загружен в АПО при включенной функции [Book Shadow Editor] (работаетенью отразворота)	Положите оригинал на предметное стекло.
Check Paper Receiving Tray	Автоматический приемный лоток установлен неправильно.	Проверьте этот лоток. • Для продолжения печати: Нажмите клавишу "Старт". • Для отмены печати: - Нажмите кнопку [Cancel]. - Нажмите "Стоп" или Общий сброс.
Communication Error Check Communication Devices and Cables Then Press [OK] Button	В режиме удаленной передачи возникла ошибка связи.	Проверьте модем, ТА и другие устройства, а также кабели подключения. Для закрытия окна сообщения нажмите [OK] или клавишу общего сброса.
!!Images may Not be Just in Frame of Paper with This Reproduction Size!! Check Current Selection (Continue->START Key)	Степень масштабирования не подходит для загруженной бумаги.	Проверьте формат бумаги и заданное масштабирование. • Для продолжения печати: Нажмите клавишу "Старт". • Для отмены печати: - Нажмите кнопку [Cancel]. - Нажмите "Стоп" или Общий сброс.
!!Maintenance!! Call Service	Требуется периодическое техобслуживание.	Свяжитесь с сервисным специалистом. Для продолжения работы нажмите кнопку [Close] (закрыть) или клавиши "Стоп" или "Общий сброс".

Сообщение	Описание	Действия
<i>!!No Auto Paper Size Selection with Irregular Size Original !! Select Paper Size</i>	<i>При выбранной опции [Auto] (авто) поля [Paper] (бумага) окна главной панели положен нестандартный оригинал или положен неправильно.</i>	<i>В поле [Paper] (бумага) выберите [Manual] (ручное) или правильно положите оригинал. Стр.65... Автоматический выбор бумаги.</i>
<i>!!No Auto Reproduction Size Selection with This Combination of Original and Printing Paper !! Select Size Manually</i>	<i>Масштабирование с включенной опцией [Auto] (авто) меньше 50% или больше 200%.</i>	<i>Или измените размер бумаги, либо отключите опцию [Auto] масштабирования. Стр.59... Уменьшение и увеличение оригиналов. Нажмите кнопку [Close] или нажмите "Стоп" или Общей сброс</i>
<i>No Master on Print Drum Make a New Master</i>	<i>На барабане нет мастера.</i>	<i>Положите оригинал на предметное стекло или в АПО и нажмите клавишу "Старт". Для отмены печати нажмите клавишу "Стоп" или общего сброса.</i>
<i>Page Format is Larger than Paper Size !!Possible Ink Smudges on Prints!! (Continue →START Key/TEST Key)</i>	<i>Загруженная бумага меньше размера изображения.</i>	<i>Замените бумагу.</i> <ul style="list-style-type: none"> • Для продолжения: Нажмите клавишу "Старт". • Для отмены печати: - Нажмите кнопку [Cancel]. - Нажмите "Стоп" или Общей сброс.
<i>!!Paper Size Selection is Not Correct!! Change Selection</i>	<i>Заданная бумага и фактически используемая не совпадают.</i>	<i>В окне [Paper Size Entry] задайте правильный формат. Для продолжения нажмите кнопку [Close] или клавишу общего сброса.</i>
<i>!!Possible Multiple Paper Feed!! Check Printed Copies and Press [OK] button</i>	<i>Одновременная подача нескольких листов.</i>	<i>Проверьте оттиски. Для продолжения нажмите кнопку [Close] или клавишу общего сброса.</i>
<i>!!Print Drum is Not in Neutral Position!! Press Print Position Centering Key to Shift Back Print Drum</i>	<i>Если барабан находится не в центральном положении, то мастер невозможно изготовить.</i>	<i>Нажмите клавишу центрирования оттиска.</i>
<i>!!The Current Paper Size is Not Correct!! Change Paper Size</i>	<i>Форматы оригинала и бумаги для печати не совпадают.</i>	<i>Приведите один формат к другому. Для продолжения:</i> <ul style="list-style-type: none"> • Нажмите кнопку [Close] (закрыть) • Нажмите клавишу "Стоп" или общего сброса • Замените оригинал или бумагу для печати.

Сообщения

Сообщение	Описание	Действия
<i>!!The Data Storage Area has Become Full!! Clear Old Storage Data to Take in Coming Ones</i>	<i>Память накопления переполнена.</i>	<i>Удалите из памяти ставшие ненужными данные. Для продолжения нажмите кнопку [Close] или клавишу общего сброса.</i>
<i>!!The Image Resolution of the Current Data has Just been Converted!! (Continue →START Key)</i>	<i>Разрешение (в точках на дюйм) данных не подходит для ризографа</i>	<ul style="list-style-type: none"> • Для продолжения печати: Нажмите клавишу “Старт”. • Для отмены печати: - Нажмите кнопку [Cancel]. - Нажмите “Стоп” или Общий сброс.
<i>The properties cannot be changed during data processing.</i>	<i>Обрабатываются данные, поступившие с компьютера.</i>	<i>Нажмите кнопку [Close] (закрыть) и дождитесь завершения обработки данных.</i>
<i>!!Unmatched Size — Printed Copies and Printing Paper!! Remove Printed Copies (Continue →START Key)</i>	<i>Формат оптических, находящихся в автоматическом приемном лотке, отличается от формата бумаги, загруженной в лоток подачи.</i>	<p><i>Извлеките оптические из автоматического приемного лотка.</i></p> <ul style="list-style-type: none"> • Для продолжения печати: Нажмите клавишу “Старт” • Для отмены печати: - Нажмите кнопку [Cancel]. - Нажмите “Стоп” или Общий сброс.
<i>!!Unmatched Size — Print Drum and Image Area!! Check Print Drum (Continue →START Key)</i>	<i>Размер изображения и размер барабана не совпадают.</i>	<p><i>Замените барабан или измените размер изображения.</i></p> <ul style="list-style-type: none"> • Для продолжения печати: Нажмите клавишу “Старт”. • Для отмены печати: - Нажмите кнопку [Cancel]. - Нажмите “Стоп” или Общий сброс.

Предупреждающие сообщения зоны сообщений

Сообщение	Описание	Действия
<i>!A Wrong Print Drum Type has been Selected! Select Another Print Drum Type or Replace the Current Print Drum</i>	<i>Тип барабана, выбранного на главном дисплее, отличается от фактически установленного</i>	<i>Замените барабан или выберите на главном дисплее барабан правильного типа. Стр.171... Замена печатного барабана.</i>
<i>!! Another Size of Paper has been Loaded on the Standard Feed Tray!! Change Paper Data</i>	<i>Выбранный на главном дисплее формат бумаги отличается от загруженного в стандартный лоток подачи.</i>	<i>Выберите на главном дисплее правильный формат бумаги Стр.20... Подготовка к печати.</i>
<i>Enter Print Quantity Over [##], Programmed Minimum Value</i>	<i>Введенное число оттисков меньше чем установка их минимального количества.</i>	<i>Введите число оттисков, не меньшее, чем указанное в установке минимального количества или измените последнюю. Стр.154... Настройка начальных установок</i>
<i>Place Another Original and Press Start Key To Cancel, Press Stop Key</i>	<i>Ризограф готов сканировать следующий оригинал в режиме программной печати (программа для нескольких оригиналов) или режиме мультиплицирования.</i>	<i>Положите следующий оригинал на предметное стекло или в АПО и нажмите клавишу "Старт". Для отмены печати нажмите клавишу "Стоп".</i>
<i>Place Another Original To Cancel, Press Stop Key</i>	<i>Ризограф готов сканировать следующий оригинал в АПО при печати в режиме мультиплицирования.</i>	<i>Положите следующий оригинал в АПО. Для отмены печати нажмите клавишу "Стоп".</i>
<i>!!The Print Drum Type has been Changed!! Select the Current Print Drum Type</i>	<i>Тип печатного барабана изменен. Выберите на главном дисплее тип текущего барабана.</i>	<i>Стр.171... Замена печатных барабанов.</i>

Советы

при выявлении неисправностей







Если при печати на ризографе возникли проблемы, то просмотрите предлагаемый список советов перед вызовом сервисного специалиста.

Проблема	Причина	Действия
При нажатии силового выключателя ризограф не включается.		<ul style="list-style-type: none"> Проверьте надежность контакта в силовой розетке Проверьте подключение силового шнура к ризографу Проверьте исправность предохранителя.
Выводится сообщение “Close Front Cover” (закройте переднюю дверцу), хотя дверца закрыта.	В нижней правой части передней дверцы есть металлическая пластинка. До тех пор, пока она не будет в контакте с магнитом на ризографе, сообщение будет оставаться на главном дисплее	Прижмите нижнюю правую часть передней дверцы для их контакта.
На оттисках нет изображения.	Проверьте правильность размещения оригинала.	Оригинал размещается изображением вниз (стр.28. Основные процедуры)
	Проверьте правильность установки рулона мастера.	Рулон должен разматываться из-под низа. Стр.167... Замена рулона мастера.
На оттисках выявляется нежелательный фон.	В качестве оригинала используется газетная или цветная бумага.	Уменьшите контрастность сканирования. Замените оригинал и нажмите клавишу “Старт”. Стр.64... Изменение контрастности оттисков.
Оттиски неполны; часть изображения отсутствует или нечетка.	Предметное стекло запачкано забеливающей жидкостью или клеем.	Поднимите верхнюю крышку (или стол сканера АПО) и мягко протрите предметное стекло тканью. Стр.177... Чистка
	На или под мастером на барабане находится посторонний объект	Вьтяните барабан и удалите объект. Стр.171... Замена печатного барабана.
	Оригинал без полей сканировался в режиме [Book Shadow Editor].	Отключите режим [Book Shadow Editor] (работа с тенью от разворота) и создайте новый мастер.
	Бумага, показываемая в окне главного дисплея, меньше, чем фактически загруженная в лоток подачи. В этом случае изображение, расположенное за пределами формата, не попадет на оттиск.	Приведите показываемый на дисплее формат в соответствие с фактически используемым.

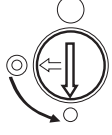
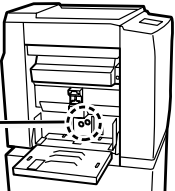
Проблема	Причина	Действия
<i>В режиме мультиплицирования отпечатки наполовину или 3/4 пусты</i>	<i>За заданный интервал оригиналы не были положены на предметное стекло.</i>	<i>Положите оригинал, пока выведено сообщение [Place Another Original and Press Start Key] и звучит сигнал. При необходимости измените время интервала. Стр.86... Печать нескольких оригиналов...</i>
	<i>При сканировании по ошибке была нажата клавиша "Стоп".</i>	<i>Повторите операцию сначала.</i>
<i>Отпечатки очень размыты или бледны.</i>	<i>Если ризограф длительное время не работал, то краска на поверхности барабана могла подсохнуть, что и вызывает проблему.</i>	<i>Нажмите клавишу пробного отпечатка несколько раз до получения хороших отпечатков.</i>
		<i>Перед работой активизируйте функцию холостого хода. Стр.80... Режим холостого хода</i>
	<i>Оригинал очень светлый.</i>	<i>Сделайте контрастность сканирования темнее. Замените оригинал и нажмите "Старт". Стр.64... Изменение контрастности отпечатков.</i>
	<i>Если температура ниже 15°C или краска хранилась в холодном месте, то краска загустевает и плохо подается..</i>	<i>Перед работой прогрейте комнату или дайте нагреться краске.</i>
<i>На отпечатках выявляются вертикальные белые линии.</i>	<i>Термоголовка могла засориться пылью от мастера или бумаги.</i>	<i>Откройте узел изготовления мастера и очистите термоголовку мягкой тканью. Стр.177... Чистка</i>
	<i>Предметное стекло запачкано забеливающей жидкостью или грязью.</i>	<i>Поднимите верхнюю крышку (или стол сканера АПО) и мягко протрите предметное стекло тканью. Стр.177... Чистка</i>
	<i>При дополнительном АПО: Стекло сканера АПО запачкано забеливающей жидкостью или грязью.</i>	<i>Поднимите стол сканера АПО и мягко протрите стекло тканью. Стр.177... Чистка</i>

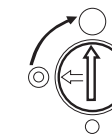
Советы при выявлении неисправностей

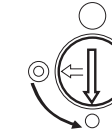
Проблема	Причина	Действия
Обратная сторона оттисков запачкана краской.	Валик, прижимающий бумагу к барабану, испачкан краской..	Извлеките барабан из ризографа и мягко протрите валик тканью Стр.177... Чистка.
	Бумага, показываемая в окне главного дисплея, больше, чем фактически загруженная. В этом случае возможна печать вне границ страницы, вызывая загрязнение краской прижимного валика.	Приведите выводимый на дисплее формат в соответствие с фактически используемым. Стр.28... Основные процедуры
Оттиски прилипают к барабану.		<ul style="list-style-type: none"> Используйте рекомендованную бумагу Стр.18... Бумага для печати Клавишами сдвига по вертикали сдвиньте оттиск вниз. Стр.69... Сдвиг оттиска Переверните оригинал на 180 градусов и повторите печать заново.
Плохая подача бумаги.	Бумага проскальзывает.	<ul style="list-style-type: none"> Поставьте рычаг изменения прижима бумаги в положение "CARD" (карточная). Стр.20... Подготовка к печати. Измените режим подачи бумаги в соответствии с ее типом.
Ризограф изготавливает мастер после каждого оттиска	В полученных данных была объявлена опция [Collate Copies] или [Collate] (копии в подбор).	Отмените печатное задание и повторно отправьте данные с отключенной опцией [Collate Copies] или [Collate].
Лоток подачи не выбирается автоматически даже если функция [Paper Type Choice] (выбор типа бумаги) установлена в [Auto] (авто). (Только для RP3790.)	Установка [Triple-Tray Source] (тройная подача) в окне [Properties] (свойства) отключена ([OFF]).	Включите установку [Triple-Tray Source] ([ON]).

Проблема	Причина	Действия
<i>Плохая подача бумаги.</i>	<i>Бумага проскальзывает.</i>	<i>Поставьте рычаг изменения прижима бумаги в положение "CARD".</i>
<i>В зоне подачи бумаги картонная бумага часто заминается, хотя рычаг изменения прижима бумаги поставлен в положение "CARD".</i>		<p><i>Уменьшите усилие отделения листов как показано стрелками.</i></p> <p>= RP3700 =</p>   <p>= RP3790 =</p> 
<i>Подается несколько листов одновременно.</i>		<p><i>Увеличьте усилие отделения листов как показано стрелками.</i></p> <p>= RP3700 =</p>  <p>= RP3790 =</p> 
<i>Обратная сторона оттисков отслаивается или на верхнем крае оттисков есть задиры.</i>		<p><i>Уменьшите усилие отделения листов как показано стрелками.</i></p> <p>= RP3700 =</p>  <p>= RP3790 =</p> 

Советы при выявлении неисправностей

При дополнительной карте памяти для документов (дополнительна для RP3790)

Проблема	Причина	Действия
Выведено сообщение: <i>Communication Error</i> <i>Check Communication</i> <i>Devices and Cables.</i>	Пр приеме данных возникла ошибка связи.	Распечатайте полученные данные для проверки того, что не было получено и запросите повторную передачу данных.
Данные документа не могут быть получены по модему.	Модем выключен	Проверьте силовой шнур и выключатель модема.
	Ризограф выключен.	Включите ризограф.
	Кабели некорректно подключены к модему и/или линии связи.	Проверьте надежность соединения последовательного порта ризографа и гнезда модема LINE.
		Проверьте надежность соединения гнезда модема PHONE и линии связи.
	Выбран режим связи [Local] (локальный).	Измените режим связи на [Remote] (удаленная передача).. стр.154... Настройка начальных установок
	Память накопления переполнена данными подкачки.	Распечатайте закачанные данные и удалите их из памяти накопления.
	При приеме данных возникла ошибка связи, вызывающая в окне [Output] сообщение "Data Receiving Error" (ошибка приема данных).	Распечатайте полученные данные и удалите их из памяти..
Для памяти модема установлена нестандартная конфигурация.	Восстановите заводские установки для памяти модема в соответствии с руководством пользователя модема.	
Модем не может передать данные на ризограф.	Уровень передачи данных модемом не подходит для ризографа.	Измените уровень передачи данных модемом в соответствии с его руководством пользователя или связавшись с изготовителем.
При открытии окна [File Properties] (свойства файла) для полученных данных в нескольких пунктах выведено "Unknown" (неизвестно).	При передаче данных не была использована предназначенная утилита связи RISORINC Manager.	Если вы хотите знать детали пунктов, выведенных в окне [File Properties], то для передачи данных используйте RISORINC Manager. стр.37... Расширение функций при использовании карты памяти.
Время и/или дата приема данных, выводимые в окне [File Properties], неверны	Неверно выставлено системное время и дата ризографа.	Правильно настройте их. стр.154... Настройка начальных установок.



Приложения

Здесь изложена информация о дополнительных комплектующих и технические характеристики

<i>Дополнительные комплектующие</i>	198
<i>Технические характеристики RP3700</i>	199
<i>Технические характеристики RP3790</i>	200
<i>Технические характеристики RP3505/3500</i>	201
<i>Технические характеристики RP3590</i>	202
<i>Технические характеристики RP3105/3100</i>	203
<i>Свойства</i>	204
<i>Предметный указатель</i>	205

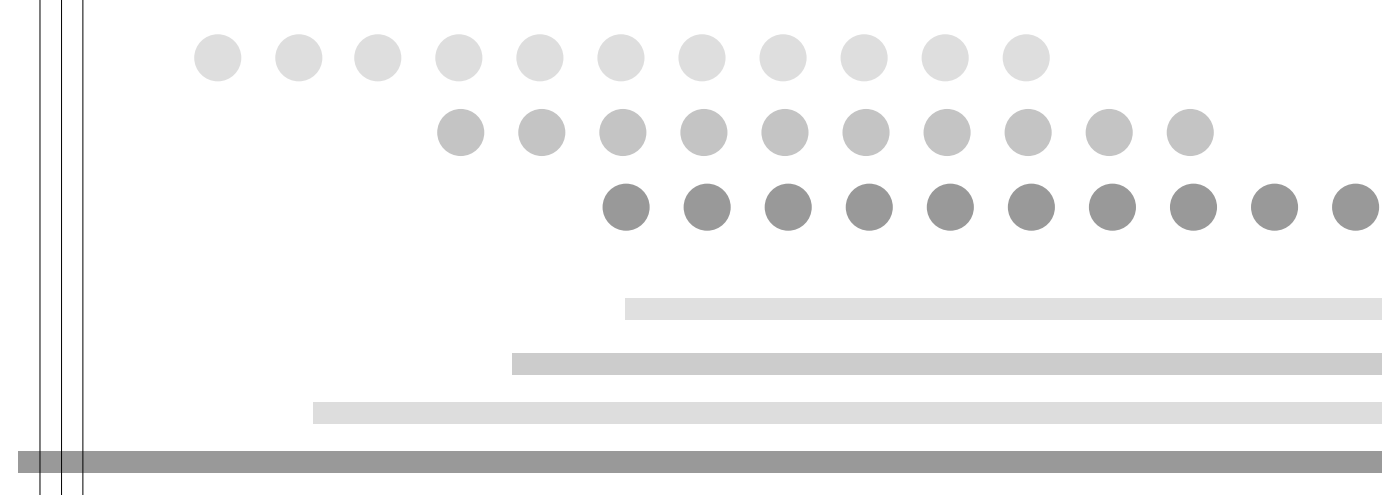

Дополнительные комплектующие



Для повышения возможностей ризографов серии RP они могут комплектоваться широким кругом дополнительного оборудования.

Цветной барабан

Возможно использование барабанов с краской синего, красного, зеленого и коричневого цветов. Каждый барабан имеет собственный футляр для хранения.

стр.171 Заменой барабанов можно получать многоцветные оттиски.

Устройство автоматической подачи оригиналов (АПО) VI

АПО может автоматически подавать для сканирования до 50 листовых оригиналов. При использовании АПО вместе с режимами автоматической печати, программированной печати, печати в режиме мультиплицирования или функциями памяти многие печатные задания могут задаваться и выполняться полностью автоматически.

Редакторский планиет V

Используется для редактирования и приспособления оригиналов для сканирования и печати. На оригинале могут задаваться зоны для специальной печати, например, кадрирование, растривание, оконтуривание, тиснение и инвертирование. Устройство обеспечивает исключительную легкость получения многоцветных оттисков.

Сортер TM2500

Этот компактный сортер может работать с копиями до формата А3. Он снабжен внешним электрическим скрепкосшивателем, что позволяет легко изготавливать брошюры из отпечатанных оттисков.

Сортер TM5000

Этот сортер большой емкости позволяет создавать наборы брошюр (до 50 в каждой стойке) без лишнего ручного вмешательства. Оттиски подаются в стойку со максимальной скоростью печати и автоматически сшиваются встроенным скрепкосшивателем. Для расширения емкости сортера возможно присоединение до 3 дополнительных стоек.

Разделитель тиража IV

Это устройство эффективно разделяет группы оттисков в тираже с помощью полосок цветной бумаги. Устанавливается возле приемного лотка.

Автоматический приемный лоток

Положение направляющих и стопора бумаги приемного лотка устанавливаются автоматически в зависимости от формата бумаги для печати.

Счетчик магнитных карт IV

Этот счетчик регистрирует количество отпечатанных копий и израсходованных мастеров за задаваемый период времени. Это позволяет управлять затратами.

Сетевая интерфейсная карта RISORINC-NET-B

Эта карта может вставляться во встроенную плату управления ризографом, тем самым расширяя его возможности в сетевом окружении Ethernet. Кроме этого, при таком подключении к локальной сети за рабочим состоянием ризографа можно следить с компьютера при помощи программной утилиты RISO-MONTOR.

Карта памяти для документов DMC-32

Эта карта постоянной памяти позволяет сохранять данные часто используемых документов, полученные с компьютера или отсканированные, для их повторного вывода. С такой картой ризограф может также получать данные в режиме удаленной связи.

Технические характеристики RP3700



Обработка	Скоростное цифровое сканирование/автоматическая система воспроизведения с применением термического растра
Получение 1-й копии	с оригинала А4: примерно через 17 сек. (альбомная печать)
Скорость печати	5 выбираемых ступеней (от 60 до 120 оттисков в мин.)
Разрешение сканера	600 × 600 точек на дюйм
Тип оригиналов	Переплетенные или листовые
Размер оригиналов	- Для предметного стекла - от 50 × 90 мм до А3 (297 × 432 мм) - Для дополнительного АПО - от А6 (90 × 140 мм) до А3 (297 × 432 мм)
Формат бумаги	от 90 × 140 мм до 340 × 435 мм
Вес оригиналов	- Для предметного стекла - не более 10 кг - Для дополнительного АПО - от 50 г/м ² до 110 г/м ²
Вес бумаги	от 46 г/м ² до 210 г/м ²
Область печати	На барабане А3: 290 × 412 мм
Емкость лотков	1000 листов лотка подачи и приемного
Увеличение	163%, 141%, 122%, 116%
Уменьшение	61%, 71%, 82%, 87%
Масштабирование	от 50% до 200%
Цветная печать	широкая гамма цветов, в т.ч. черный, синий, красный, зеленый, коричневый, желтый
Доп. комплектующие	цветной барабан, АПО VI, редакторский планшет V, автоматический приемный лоток, разделитель тиража IV, счетчик магнитных карт IV, сортеры TM2500 и TM5000, карта памяти для документов DMC-32, сетевая интерфейсная карта.
Силовое питание	для RP3700P: ~220-240 V, 50/60 гц <2.2А>
	⚠ Предупреждение Перед силовым подключением всегда проверяйте шильдик на задней стороне ризографа.
Вес	примерно 121 кг
Размеры (Ш × Г × В)	при эксплуатации: 1,370 × 695 × 660 мм при хранении: 755 × 695 × 660 мм

Технические характеристики интерфейса

Процессор	SH-3 (133 мГц)
Язык описания принтера	RISORINC3
Операционные системы	Windows95/98, WindowsNT4.0 и Mac OS
Порты ввода	- параллельный (IEEE1284A Centronics) - последовательный (RS-232C) для устройств связи - Ethernet (10BASE-T/100BASE-TX)
Память	64 МВ

ЗАМЕЧАНИЕ Технические характеристики могут изменяться без предварительного уведомления, поэтому рисунки и описания в данном Руководстве могут несколько отличаться для конкретного ризографа.

Технические характеристики RP3790



Обработка	Скоростное цифровое сканирование/автоматическая система воспроизведения с применением термического растра
Получение 1-й копии	с оригинала А4: примерно через 17 сек. (альбомная печать)
Скорость печати	5 выбираемых ступеней (от 60 до 120 оттисков в мин.)
Разрешение сканера	600 × 600 точек на дюйм
Тип оригиналов	Переплетенные или листовые
Размер оригиналов	- Для предметного стекла - от 50 × 90 мм до А3 (297 × 432мм) - Для дополнительного АПО - от А6 (90 × 140 мм) до А3 (297 × 432 мм)
Формат бумаги	- Для стандартного лотка подачи - от 90 × 140 мм до 340 × 435 мм - Для лотков подачи 1 и 2 - от 182 × 257 мм до 297 × 432 мм
Вес оригиналов	- Для предметного стекла - не более 10 кг - Для дополнительного АПО - от 50 г/м ² до 110 г/м ²
Вес бумаги	- Для стандартного лотка подачи - от 46 г/м ² до 210 г/м ² - Для лотков подачи 1 и 2 - от 52 г/м ² до 104 г/м ²
Область печати	На барабане А3: 290 × 412 мм
Емкость лотков	1000 листов в каждом (всего 3000) / 1000 листов в приемном лотке
Увеличение	163%, 141%, 122%, 116%
Уменьшение	61%, 71%, 82%, 87%
Масштабирование	от 50% до 200%
Цветная печать	широкая гамма цветов, в т.ч. черный, синий, красный, зеленый, коричневый, желтый
Доп. комплектующие	цветной барабан, АПО VI, редакторский планшет V, разделитель тиража IV, счетчик магнитных карт IV, сортеры TM2500 и TM5000
Силовое питание	для RP3790P: ~220-240 V, 50/60 гц <2.5А>

⚠ Предупреждение Перед силовым подключением всегда проверяйте шильдик на задней стороне ризографа.

Вес	примерно 190 кг
Размеры (Ш × Г × В)	при эксплуатации: 1,380 × 695 × 1,085 мм при хранении: 780 × 695 × 1,085 мм

Технические характеристики интерфейса

Процессор	SH-3 (133 мГц)
Язык описания принтера	RISORINC3
Операционные системы	Windows95/98, WindowsNT4.0 и Mac OS
Порты ввода	- параллельный (IEEE1284A Centronics) - последовательный (RS-232C) для устройств связи - Ethernet (10BASE-T/100BASE-TX)
Память	64 МВ

ЗАМЕЧАНИЕ Технические характеристики могут изменяться без предварительного уведомления, поэтому рисунки и описания в данном Руководстве могут несколько отличаться для конкретного ризографа.

Технические характеристики RP3505/3500

Обработка	Скоростное цифровое сканирование/автоматическая система воспроизведения с применением термического растра
Получение 1-й копии	с оригинала А4: примерно через 17 сек. (альбомная печать)
Скорость печати	5 выбираемых ступеней (от 60 до 120 оттисков в мин.)
Разрешение сканера	400×400 точек на дюйм
Тип оригиналов	Переплетенные или листовые
Размер оригиналов	- Для предметного стекла - от 50×90 мм до А3 (297×432мм) - Для дополнительного АПО - от А6 (90×140 мм) до А3 (297×432 мм)
Формат бумаги	от 90×140 мм до 340×435 мм
Вес оригиналов	- Для предметного стекла - не более 10 кг - Для дополнительного АПО - от 50 г/м ² до 110 г/м ²
Вес бумаги	от 46 г/м ² до 210 г/м ²
Область печати	На барабане А3: 290×412 мм
Емкость лотков	1000 листов лотка подачи и приемного
Увеличение	163%, 141%, 122%, 116%
Уменьшение	61%, 71%, 82%, 87%
Масштабирование	от 50% до 200%
Цветная печать	широкая гамма цветов, в т.ч. черный, синий, красный, зеленый, коричневый, желтый
Доп. комплектующие	цветной барабан, АПО VI, редакторский планшет V, автоматический приемный лоток, разделитель тиража IV, счетчик магнитных карт IV, сортеры TM2500 и TM5000, карта памяти для документов DMC-32, сетевая интерфейсная карта.
Силовое питание	для RP3500P: ~220-240 V, 50/60 гц <2.2А>
	⚠ Предупреждение Перед силовым подключением всегда проверяйте шильдик на задней стороне ризографа.
Вес	примерно 121 кг
Размеры (Ш×Г×В)	при эксплуатации: 1,370×695×660 мм при хранении: 755×695×660 мм

Технические характеристики интерфейса

Процессор	SH-3 (133 мГц)
Язык описания принтера	RISORINC3
Операционные системы	Windows95/98, WindowsNT4.0 и Mac OS
Порты ввода	- параллельный (IEEE1284 Centronics) - последовательный (RS-232C) для устройств связи - Ethernet (10BASE-T/100BASE-TX)
Память	64 MB

ЗАМЕЧАНИЕ Технические характеристики могут изменяться без предварительного уведомления, поэтому рисунки и описания в данном Руководстве могут несколько отличаться для конкретного ризографа.

Технические характеристики RP3590



Обработка	Скоростное цифровое сканирование/автоматическая система воспроизведения с применением термического растра
Получение 1-й копии	с оригинала А4: примерно через 17 сек. (альбомная печать)
Скорость печати	5 выбираемых ступеней (от 60 до 120 оттисков в мин.)
Разрешение сканера	400 × 400 точек на дюйм
Тип оригиналов	Переплетенные или листовые
Размер оригиналов	- Для предметного стекла - от 50 × 90 мм до А3 (297 × 432 мм) - Для дополнительного АПО - от А6 (90 × 140 мм) до А3 (297 × 432 мм)
Формат бумаги	- Для стандартного лотка подачи - от 90 × 140 мм до 340 × 435 мм - Для лотков подачи 1 и 2 - от 182 × 257 мм до 297 × 432 мм
Вес оригиналов	- Для предметного стекла - не более 10 кг - Для дополнительного АПО - от 50 г/м ² до 110 г/м ²
Вес бумаги	- Для стандартного лотка подачи - от 46 г/м ² до 210 г/м ² - Для лотков подачи 1 и 2 - от 52 г/м ² до 104 г/м ²
Область печати	На барабане А3: 290 × 412 мм
Емкость лотков	1000 листов в каждом (всего 3000) / 1000 листов в приемном лотке
Увеличение	163%, 141%, 122%, 116%
Уменьшение	61%, 71%, 82%, 87%
Масштабирование	от 50% до 200%
Цветная печать	широкая гамма цветов, в т.ч. черный, синий, красный, зеленый, коричневый, желтый
Доп. комплектующие	цветной барабан, АПО VI, редакторский планшет V, разделитель тиража IV, счетчик магнитных карт IV, сортеры TM2500 и TM5000
Силовое питание	для RP3590P: ~220-240 V, 50/60 гц <2.5А>
	⚠ Предупреждение Перед силовым подключением всегда проверяйте шильдик на задней стороне ризографа.
Вес	примерно 190 кг
Размеры (Ш × Г × В)	при эксплуатации: 1,380 × 695 × 1,085 мм при хранении: 780 × 695 × 1,085 мм

Технические характеристики интерфейса

Процессор	SH-3 (133 мГц)
Язык описания принтера	RISORINC3
Операционные системы	Windows95/98, WindowsNT4.0 и Mac OS
Порты ввода	- параллельный (IEEE1284A Centronics) - последовательный (RS-232C) для устройств связи - Ethernet (10BASE-T/100BASE-TX)
Память	64 МВ

ЗАМЕЧАНИЕ Технические характеристики могут изменяться без предварительного уведомления, поэтому рисунки и описания в данном Руководстве могут несколько отличаться для конкретного ризографа.

Технические характеристики RP3105/3100

Обработка	Скоростное цифровое сканирование/автоматическая система воспроизведения с применением термического растра
Получение 1-й копии	с оригинала А4: примерно через 17 сек. (альбомная печать)
Скорость печати	5 выбираемых ступеней (от 60 до 120 оттисков в мин.)
Разрешение сканера	300 × 400 точек на дюйм
Тип оригиналов	Переплетенные или листовые
Размер оригиналов	- Для предметного стекла - от 50 × 90 мм до А3 (297 × 432 мм) - Для дополнительного АПО - от А6 (90 × 140 мм) до А3 (297 × 432 мм)
Формат бумаги	от 90 × 140 мм до 340 × 435 мм
Вес оригиналов	- Для предметного стекла - не более 10 кг - Для дополнительного АПО - от 50 г/м ² до 110 г/м ²
Вес бумаги	от 46 г/м ² до 210 г/м ²
Область печати	На барабане А3: 290 × 412 мм
Емкость лотков	1000 листов лотка подачи и приемного
Увеличение	163%, 141%, 122%, 116%
Уменьшение	61%, 71%, 82%, 87%
Масштабирование	от 50% до 200%
Цветная печать	широкая гамма цветов, в т.ч. черный, синий, красный, зеленый, коричневый, желтый
Доп. комплектующие	цветной барабан, АПО VI, автоматический приемный лоток, разделитель тиража IV, счетчик магнитных карт IV, сортеры TM2500 и TM5000, карта памяти для документов DMC-32, сетевая интерфейсная карта.
Силовое питание	для RP3100P: ~220-240 V, 50/60 гц <2.2А>
	⚠ Предупреждение Перед силовым подключением всегда проверяйте шильдик на задней стороне ризографа.
Вес	примерно 121 кг
Размеры (Ш × Г × В)	при эксплуатации: 1,370 × 695 × 660 мм при хранении: 755 × 695 × 660 мм

Технические характеристики интерфейса

Процессор	SH-3 (133 мГц)
Язык описания принтера	RISORINC3
Операционные системы	Windows95/98, WindowsNT4.0 и Mac OS
Порты ввода	- параллельный (IEEE1284A Centronics) - последовательный (RS-232C) для устройств связи - Ethernet (10BASE-T/100BASE-TX)
Память	64 МВ

ЗАМЕЧАНИЕ ➤ Технические характеристики могут изменяться без предварительного уведомления, поэтому рисунки и описания в данном Руководстве могут несколько отличаться для конкретного ризографа.

Свойства



	RP3700	RP3790
Тактильная панель управления	√	√
Режим растра	√	√
Управление скоростью/плотностью печати	√	√
Автоматическое регулирование контрастности сканирования	√	√
Улучшенные фотоизображения	√	√
Режим "Комби"	√	√
Настройка полутонов	√	√
Работа с переплетенными оригиналами	√	√
Конфиденциальный режим	√	√
Режим энергосбережения	√	√
Режим холостого хода	√	√
Автоматическая печать	√	√
Контроль за расходными материалами	√	√
Режим мультиплицирования	√	√
Программированная печать	√	√
Режим работы с памятью	√	√
Пропуск служебной разметки	√	√
Зеркальная печать	√	√
Обновление мастера	√	√
Контроль двойной подачи листов	√	√
Управление направляющими автоматического приемного лотка	Доп.	√
Многолоточная подача	не применимо	√
Компьютерный интерфейс	√	√
Сетевые возможности	Доп.	√
Прием данных в удаленном режиме	Доп.	√
Память для документов	Доп.	√

Предметный указатель

- АПО, направляющие лотка подачи 10
АПО, приемный лоток 10
АПО, рисунок 10
АПО, рычаг освобождения оригинала 10
АПО, чистка белого валика 178
АТ-команда 161
Автоматический приемный лоток 104, 198
- Барaban, замена 171
Барaban, кнопка освобождения 11, 171
Барaban, рисунок 11, 171
Барaban, ручка 11, 171
Батарея, замена 176
Бумага, вес 18, 21
Бумага, добавление 22
Бумага, заедание 18, 185
Бумага, замена 22
Бумага, размеры 18, 21, 98
- Выключатель силовой 28, 34, 183
- Датчик размера оригинала 10
Дверца передняя 11
Двойная подача, контроль 101, 158
Диапазон вывода 41
Дисплей главный 10, 12, 14
Дисплей главный, рисунок 12, 14
- Задержка, задание 73
Закладка «Выбор» 110, 130, 154
Замена бумаги 22
Замена литиевой батареи 176
Замена рулона мастера 167
Замена тубы с краской 165
Зона действий 14
Зона сообщений 14, 188
Зона состояния 14
- Изображение, контрастность 56, 64
Изображение, обработка 56
Индикатор плотности печати 13, 68
Индикатор скорости печати 67
Интерфейс 34
Интерфейсные операции основные 34
- Карта памяти для документов DMC-32 37, 198
Клавиша * 12, 61, 133, 135-137, 145, 148
Клавиша «Активизация» 12
Клавиша С 12, 61, 133, 135-137, 145, 148
Клавиша пробного оттиска 13, 72
Клавиша «Свойства» 12
Клавиша «Старт» 13
Клавиша «Стоп» 13
Клавиша центрирования оттиска 13, 69
Клавиши изменения плотности 13, 68
Клавиши изменения скорости печати 13, 67
- Клавиши цифровые 12
Кнопка ввода списка заданий 125
Кнопка выбора источника данных 12
Кнопка выбора режима обработки 56
Кнопка переключения панель-окно 28, 34
Кнопка проверки состояния расходных материалов 164
Комплекующие дополнительные 198
Компьютер, подключение 32
Контрастность сканирования 45, 67
Контрастность сканирования, регулировка 64
Конфиденциальный режим 84
Копии, дисплей количества 12
Крылья выдачи, настройка 102
Крюк отделения бумаги 177, 186
- Лоток подачи, кнопка опускания 10, 22
Лоток подачи, направляющие 10, 22
Лоток подачи, подготовка 20
Лоток подачи, рисунок 10
Лоток приемный, направляющие 23
Лоток приемный, подготовка 23
Лоток приемный, рисунок 11, 23
- Мастер, выбрасывание израсходованного .. 170, 181
Мастер, замена рулона 167
Мастер, изготовление 27
Мастер, обновление 83
Мастер, рулон 11, 167
Масштаб плавный 60
Мультипликация оригиналов 86, 141
- Настройки печатных заданий, переименование сохраненных 127
Настройки программные, переименование сохраненных 137
Настройки, вызов хранимых 130
Неисправности, выявление 179, 192
- Обновление мастера 83
Обработка полутоновая 110
Обращение с ризографом, предупреждения 26
Обслуживание, рекомендации по 167
Окно главной панели 14
Окно дополнительной панели 15
Оригиналы, вес 19
Оригиналы, размер 19
Оригиналы, уменьшение 59
Оттиски, поворот на 180 градусов 116
Оттиск, вызов положения 70
Оттиск, регулирование положения 69
Оттиск, тонкий сдвиг 69
Оформление текущего задания, окно 77
Очередность заданий 35, 36, 74

- Память накопления 37, 43
 Память печатного задания 124
 Память печатного задания, вызов 130
 Память печатного задания, запись 124
 Память печатного задания, очистка 129
 Панель управления, рисунок 10, 12
 Печать автоматическая 71
 Печать на конвертах 152
 Печать программированная 124, 131
 Печать программированная,
 нескольких оригиналов 86, 89, 131
 Печать программированная,
 одного оригинала 86, 89, 131
 Печать прямая 34, 74
 Печать 27
 Печать, плотность 68
 Печать, подготовка 20
 Печать, скорость 67
 Планиет редакторский 198
 Подключение локальное 32, 35, 38, 40
 Полуавто (мастер) 115
 Полуавто (печать) 115
 Полутоновая обработка 56
 Пользовательский формат, регистрация 29, 144
 Поля боковые 108
 Поля боковые, настройка 108
 Поля, добавление 62
 Предосторожности при обращении 26
 Предосторожности при обращении 8
 Предосторожности при установке 8
 Приемный бокс, очистка 170
 Приемный бокс, рисунок 170
 Прижимной валик 177
 Пробный оттиск 72
 Программа печати нескольких оригиналов 131, 135
 Программа, вызов 140
 Процедура печати 136
 Процессы основные 27
- Разделитель тиража 143, 183, 198
 Разметка служебная, пропуск 106
 Распр 57
 Расходуемые материалы, замена 164
 Реверсная (зеркальная) печать 112
 Режим данных 5, 73, 77, 118, 155, 157
 Режим копирования 5, 73, 77, 118, 155, 157
 Режим сканирования 37, 38
 Режим холостого хода 80
 Режим энергосбережения 159
 Режим «Комби» 57, 86
 Рычаг изменения прижима бумаги, положения 20
 Рычаг изменения прижима бумаги, рисунок 10
- Свойства 201
 Силовое подключение, предупреждения 9
 Сканер, защелка стола 11, 167
 Сканер, стол 11, 167
 Сообщения об ошибках 180
 Сообщения предупреждающие 15, 188
 Сообщения 180
 Сортировка автоматическая по группам 131
 Сортировка 131
 Стекло предметное 10, 177
 Стопор оттисков, использование 24
 Стопор оттисков, рисунок 11, 24
- Страница следующая 75, 142
 Счетчик 11
 Счетчик, окно 113
- Текстовый режим 86, 88, 92, 96
 Температура, рекомендуемый интервал 26
 Тень от разворота 81, 188, 192
 Термоголовка 177
 Туба с краской 11, 165
 Туба с краской, замена 165
 Туба с краской, крышка-фиксатор 11, 165
- Увеличение, авто 59
 Увеличение, плавный масштаб 59
 Увеличение, произвольное 59
 Увеличение, стандартное 59
 Удаленной передачи режим 33, 39, 40
 Узел изготовления мастера 11, 167
 Узел изготовления мастера, защелка 11, 167
 Узел сброса мастера 11
 Уменьшение, авто 59
 Уменьшение, добавление полей 59
 Уменьшение, произвольное 59
 Уменьшение, стандартное 59
 Упорядочиватели оттисков, использование 23
 Упорядочиватели оттисков, рисунок 23
 Условия рекомендованные 18
 Установка, рекомендации по 8
 Установки изменяемые 157
 Установки начальные 154
 Установки, изменение начальных 154
 Уход за ризографом, предупреждения 176
 Уход, советы по безопасности 176
- Файл, хранение 37, 39
 Фланец 168
 Фото обработка 56
 Функции 117
- Характеристики технические 199, 200
 Холостой ход 80, 159
- Цвет, смена печати 171
- Чистка 177
 Чистка, белый валик АПО 178
 Чистка, предметное стекло и верхняя крышка 177
 Чистка, прижимной валик 177
 Чистка, стекло сканера АПО 178
 Чистка, термоголовка 177

RISO

По вопросу приобретения расходных материалов и сервисному обслуживанию обращайтесь: